

USB Digital Audio Converter

Operating Instructions _____	GB
Mode d'emploi _____	FR
Bedienungsanleitung _____	DE
Manual de instrucciones _____	ES
Gebruiksaanwijzing _____	NL
Bruksanvisning _____	SE
Istruzioni per l'uso _____	IT
Instruções de Uso _____	PT

PCLK-U5

Table of contents

System requirements	3
Checking the supplied items	3
Connections	4
Installing the USB driver	5
Verifying the status of the installed device	5
Setting the multimedia parameters on the PC	5
Troubleshooting	7
Specifications	7

For the customers in the U.S.A.

WARNING

This equipment has been tested and found to comply with the limits for a Class B digital device, pursuant to Part 15 of the FCC Rules. These limits are designed to provide reasonable protection against harmful interference in a residential installation. This equipment generates, uses, and can radiate radio frequency energy and, if not installed and used in accordance with the instructions, may cause harmful interference to radio communications. However, there is no guarantee that interference will not occur in a particular installation. If this equipment does cause harmful interference to radio or television reception, which can be determined by turning the equipment off and on, the user is encouraged to try to correct the interference by one or more of the following measures:

- Reorient or relocate the receiving antenna.
- Increase the separation between the equipment and receiver.
- Connect the equipment into an outlet on a circuit different from that to which the receiver is connected.
- Consult the dealer or an experienced radio/TV technician for help.

- Microsoft, MS-DOS and Windows are the registered trademarks of Microsoft Corporation.
- IBM and PC/AT are the registered trademarks of International Business Machines Corporation.
- Macintosh is the registered trademark of Apple Computer Inc.
- Other companies and product names are the trademarks or the registered trademarks of each company.

CAUTION

You are cautioned that any changes or modification not expressly approved in this manual could void your authority to operate this equipment.

The shielded interface cable recommended in this manual must be used with this equipment in order to comply with The limits for a digital device pursuant to Subpart B of Part 15 of FCC Rules.

If you have any questions about this product, you may call; Sony customer Information Center 1-800-488-7669. The number below is for the FCC related matters only.

Regulatory Information

Declaration of Conformity

Trade name: SONY
Model No.: CAV-U5
Responsible Party: Sony Electronics Inc.
Address: 680 Kinderkamack Road, Oradell, NJ 07649 USA
Telephone No.: 201-930-6972

This device complies with Part 15 of the FCC Rules. Operation is subject to the following two conditions:
(1) This device may not cause harmful interference, and (2) this device must accept any interference received, including interference that may cause undesired operation.

System requirements

The following hardware is necessary to use the PCLK-U5 kit.

- IBM PC/AT or compatible (This software does not run on the Apple Macintosh.)
- CPU*: Intel Pentium II 233 MHz/ Celeron 300A or higher
 - * The operation of PCLK-U5 is not guaranteed on some computers with Pentium-compatible CPU chips, such as the AMD K6 (e.g., sound skipping may occur during playing of an audio file).
- CD-ROM drive with E-IDE (ATAPI) compliant*
 - * Make sure your CD-ROM drive is E-IDE (ATAPI) compliant. If it is not, audio CDs may not play properly through the USB connection, even if the Windows settings are correct. For more details, contact the manufacturer of the respective CD-ROM drive.
- USB port: 1 or more
- OS: Windows 98/Windows 98SE/Windows Me/Windows 2000 Professional (This product does not work on Microsoft Windows 3.1, Windows 95, or Windows NT.)

Checking the supplied items

Make sure all of the following items are included in your PCLK-U5 kit. If anything is missing, contact the shop where you purchased this unit or your nearest Sony dealer.

- **PC connecting converter CAV-U5 (1)**

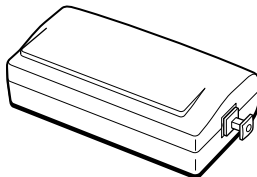

- **USB cable (1)**



- **Optical digital connecting cable (fitted with rectangular connectors) (1)**
- **Operating instructions (1)**
- **Warranty card (1)**

GB

Connections

Use the supplied CAV-U5, USB cable, and optical digital connecting cable to connect your PC to a system stereo component.

Be sure to start up Windows before making connections for the first time. For details, see "Installing the USB driver" on the next page.

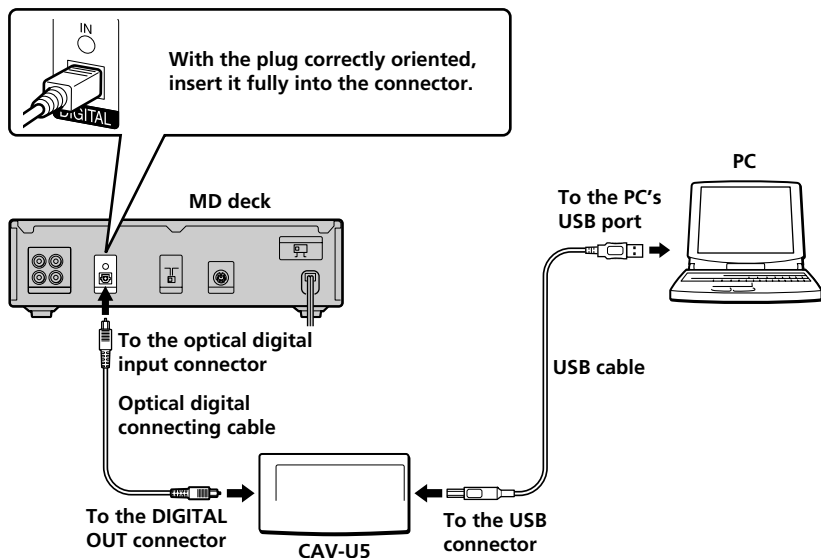

Notes

- Make sure the plug is straight when you insert it. Inserting it at an angle may damage the connector parts.
- Connect the DIGITAL OUT connector on the CAV-U5 to the optical digital input connector on an MD deck or a system stereo component, using the supplied optical digital connecting cable. For more information on connections and how to change the input selection, refer to the instruction manual of the component that you use.
- Connect the CAV-U5 to the PC directly, using the supplied USB cable. If a USB hub is used for connections, the CAV-U5 may not work properly.

Installing the USB driver

Note

The following instructions are for Windows 98. Some parts of the installation procedure may differ depending on which operating system you are installing the driver to.

- 1 Start up Windows, and quit any active applications.
- 2 Connect the CAV-U5 to the PC, using the supplied USB cable.
“Add New Hardware Wizard” appears.
- 3 Follow the instructions of the wizard.

Verifying the status of the installed device

Be sure to check the status of the installed device after you have installed the driver.

- 1 Open the Control Panel.
In the Start menu, select “Settings”, then “Control Panel.”
- 2 Double-click the System icon.
The “System Properties” dialog box appears.
- 3 Click the “Device Manager” tab.
Make sure that the following items are listed in the “Device Manager” window.

- “USB Audio Device” under “Sound, video and game controllers”
- “USB Composite Device” under “Universal Serial Bus controllers”

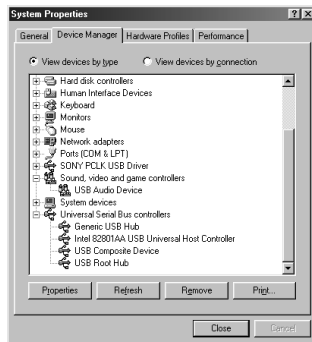

Note on Windows Me

Depending on the configuration of your PC,  may appear before “USB Composite Device”. This, however, does not affect the operation of the system (the PC and system stereo component).

- 4 Click “OK” to close the “System Properties” dialog box.

Setting the multimedia parameters on the PC

You must set the multimedia parameters on the PC before you can output audio from a CD in the CD-ROM drive or a MIDI file stored on the hard disk of the PC through the system stereo component connected to the PC.

- 1 Open the Control Panel.
In the Start menu, select “Settings”, then “Control Panel.”
- 2 Double-click the Multimedia icon.
The “Multimedia Properties” dialog box appears.

continued

- 3** Click the “Audio” tab, then select “USB Audio Device” in “Preferred device:”

Option setting button



- 4** Click the option setting button. The “Speaker” dialog box appears.

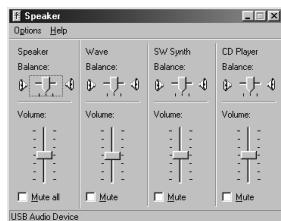

- 5** Adjust all the volume sliders to the full volume.

Note

You can not adjust the volume of the playback sound of the PC with the slider under “Speaker”. Adjust the volume, balance, and mute the sound with the appropriate slider and check box under “CD Player,” “Wave,” or “SW Synth.”

- 6** Click the “CD Music” tab and check “Enable digital CD audio for the CD-ROM device.”

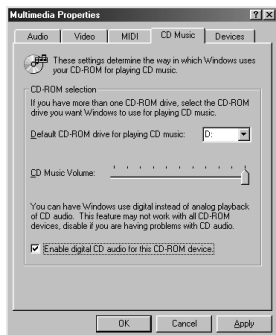

Note

Depending on your version of Windows 98, this item may be grayed out and therefore inaccessible. If this is the case, restart the PC.

- 7** Click “OK” to close the “Multimedia Properties” dialog box.

Note

Depending on your CD-ROM drive, audio CD may not play. For details, consult the CD-ROM drive manufacturer.

Troubleshooting

System sounds (warning alarm/mail arrival notice) are not output.

- ◆ System sounds are not output from the PC while the PC is recognizing the CAV-U5 as a playback device.

“Din Unlock” appears in the display or no sound is output or recorded on the connected system stereo component when you start playback (CD, MIDI file, etc.) on the PC.

- ◆ Check the USB connector connection.
- ◆ If the problem occurred just after installing the driver, restart the PC.
- ◆ Check the status of the installed device and the setting of the Multimedia Properties.

Some noise is heard during playback on the PC.

- ◆ If you are running a large application, quit the application to reduce the system load. A temporary deficiency in system resources may also cause the sound output to stop.
-

Specifications

Description

PC connecting adaptor

Sampling frequency

44.1 kHz

USB connector

Series B receptacle, bus power mode (in compliance with USB Ver. 1.1)

Output

DIGITAL OUT: rectangular connector, wave length: 660 nm

Power consumption

Approx. 80 mA

Dimensions (w/h/d)

Approx. 43 × 23 × 80 mm (not incl. projecting parts)

Mass

Approx. 40 g

Table des matières

Exigences du système	3
Contrôle des articles fournis	3
Raccordements	4
Installation du pilote USB	5
Vérification de l'état du dispositif installé.....	5
Réglage des paramètres multimédia sur l'ordinateur	5
Dépannage	7
Spécifications	7

- Microsoft, MS-DOS et Windows sont des marques de fabrique déposées de Microsoft Corporation.
- IBM et PC/AT sont des marques de fabrique déposées d'International Business Machines Corporation.
- Macintosh est une marque de fabrique déposée d'Apple Computer Inc.
- Les autres noms de sociétés et de produits sont des marques de fabrique ou marques de fabrique déposées de chaque société.

Exigences du système

Le matériel ci-dessous est requis pour l'utilisation du kit PCLK-U5.

- IBM PC/AT ou compatible (Ce logiciel ne fonctionne pas sur Apple Macintosh.)
- CPU*: Intel Pentium II 233 MHz/ Celeron 300A ou plus
 - * Le fonctionnement du PCLK-U5 n'est pas garanti avec certains ordinateurs avec puces CPU compatibles Pentium, tels que AMD K6 (par ex. des omissions de son sont possibles pendant la lecture d'un fichier audio).
- Lecteur CD-ROM conforme à E-IDE (ATAPI)*
 - * Vérifiez que votre lecteur CD-ROM est conforme à E-IDE (ATAPI). Sinon, les CD audio ne seront pas lus correctement via la connexion USB, même si les réglages Windows sont corrects. Pour les détails, contactez le fabricant du lecteur CD-ROM concerné.
- Port USB: 1 ou plus
- Système d'exploitation: Windows 98/ Windows 98SE/ Windows Me/ Windows 2000 Professional (Ce produit ne fonctionne pas sur Microsoft Windows 3.1, Windows 95 ou Windows NT.)

Contrôle des articles fournis

Vérifiez que les articles suivants sont bien inclus dans le rit le PCLK-U5. En cas de manque, contactez le magasin où vous avez acheté cet appareil ou bien le revendeur Sony le plus proche.

- **Convertisseur de raccordement PC CAV-U5 (1)**

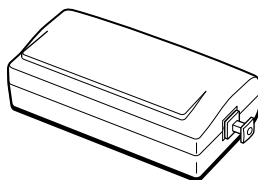

- **Câble USB (1)**



- **Câble de raccordement numérique optique (pourvu de connecteurs rectangulaires) (1)**
- **Mode d'emploi (1)**
- **Carte de garantie (1)**

FR

Raccordements

Utilisez l'adaptateur CAV-U5, le câble USB et le câble de raccordement numérique optique fournis pour raccorder votre ordinateur à un composant stéréo de système.

N'oubliez pas de démarrer Windows avant d'effectuer les raccordements pour la première fois. Voir "Installation du pilote USB" à la page suivante pour les détails.

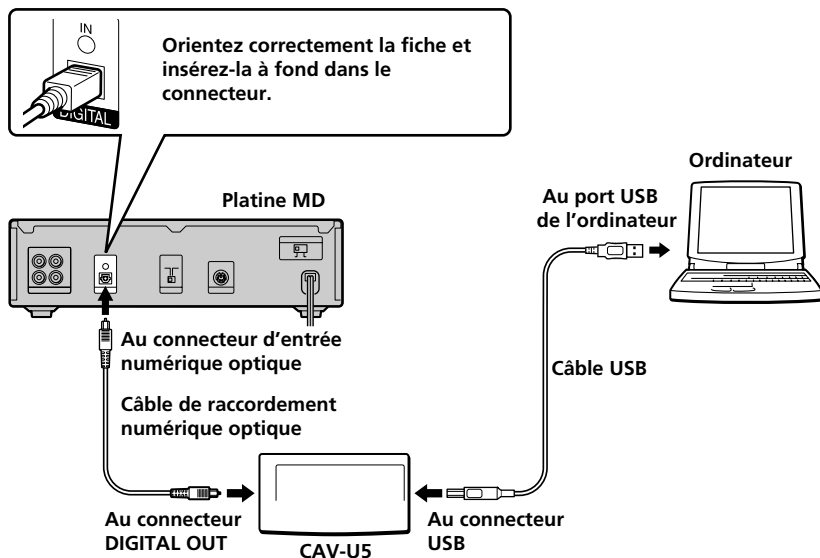

Remarques

- Vérifiez que la fiche est droite à l'insertion. Une insertion de biais pourrait endommager des parties du connecteur.
- Raccordez le connecteur DIGITAL OUT du CAV-U5 au connecteur d'entrée numérique optique d'une platine MD ou d'un composant de chaîne stéréo avec le câble de raccordement numérique optique fourni. Consultez le mode d'emploi du composant utilisé pour les détails sur les raccordements et le changement de la sélection d'entrée.
- Raccordez le CAV-U5 directement à l'ordinateur avec le câble USB fourni. Le CAV-U5 peut ne pas fonctionner correctement si un noeud USB est utilisé pour les raccordements.

Installation du pilote USB

Remarque

Les instructions suivantes sont prévues pour Windows 98. Certaines parties de la procédure d'installation peuvent varier selon le système d'exploitation sur lequel le pilote est installé.

- 1 Démarrez Windows, et quittez toute application activée.
- 2 Raccordez le CAV-U5 à l'ordinateur avec le câble USB fourni.
"Add New Hardware Wizard" s'affiche.
- 3 Suivez les instructions du Wizard.

Vérification de l'état du dispositif installé

N'oubliez pas de vérifier l'état du dispositif que vous avez installé après l'installation du pilote.

- 1 Ouvrez le panneau de commande. Au menu Start, sélectionnez "Settings", puis "Control Panel".
- 2 Double-cliquez sur l'icône System. La boîte de dialogue "System Properties" s'affiche.
- 3 Cliquez sur l'onglet "Device Manager". Vérifiez que les rubriques suivantes figurent dans la fenêtre "Device Manager".

- "USB Audio Device" sous "Sound, video and game controllers"
- "USB Composite Device" sous "Universal Serial Bus controllers"

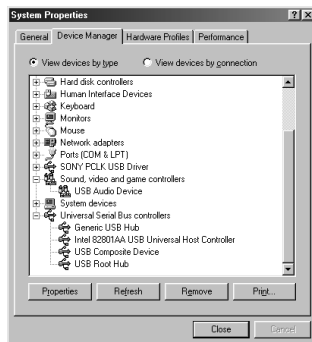

Remarque sur Windows Me

Selon la configuration de votre ordinateur,  peut apparaître avant "USB Composite Device". Mais cela n'affecte pas le fonctionnement du système (l'ordinateur et le composant stéréo de système).

- 4 Cliquez sur "OK" pour refermer la boîte de dialogue "System Properties".

Réglage des paramètres multimédia sur l'ordinateur

Vous devez régler les paramètres multimédia sur l'ordinateur avant de pouvoir sortir le son d'un CD dans le lecteur CD-ROM ou d'un fichier MIDI stocké sur le disque dur de l'ordinateur via le composant stéréo de système raccordé à l'ordinateur.

- 1 Ouvrez le panneau de commande. Au menu Start, sélectionnez "Settings", puis "Control Panel".

à suivre

- 2 Double-cliquez sur l'icône Multimedia.
- La boîte de dialogue "Multimedia Properties" s'affiche.
- 3 Cliquez sur l'onglet "Audio", puis sélectionnez "USB Audio Device" sous "Preferred device".

Bouton de réglage des options



- 4 Cliquez sur le bouton de réglage des options.
- La boîte de dialogue "Speaker" s'affiche.

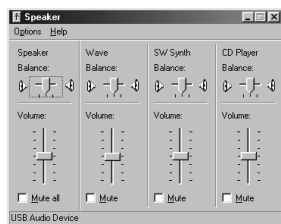

- 5 Ajustez toutes les coulisses de volume au maximum.

Remarque

Vous ne pouvez pas ajuster le volume du son lu de l'ordinateur avec la coulisse sous "Speaker". Ajustez le volume, la balance et l'assourdissement avec la coulisse correspondante, et cochez la case sous "CD Player", "Wave" ou "SW Synth".

- 6 Cliquez sur l'onglet "CD Music" et cochez "Enable digital CD audio for the CD-ROM device".

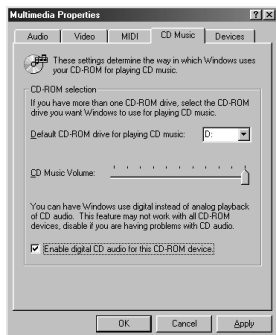

Remarque

Selon la version de votre Windows 98, cette rubrique peut être grisée et donc inaccessible. Dans ce cas, redémarrez l'ordinateur.

- 7 Cliquez sur "OK" pour fermer la boîte de dialogue "Multimedia Properties".

Remarque

Selon votre lecteur CD-ROM, la lecture de CD audio peut être impossible. Consultez le fabricant du lecteur CD-ROM pour les détails.

Dépannage

Les sons du système (alerte d'avertissement/avis d'arrivée de courrier) ne sont pas sortis.

- ◆ Les sons du système ne sont pas sortis de l'ordinateur pendant la procédure de reconnaissance du CAV-U5 en tant que dispositif de lecture.

"Din Unlock" s'affiche ou aucun son n'est sorti ni enregistré sur le composant stéréo de système raccordé au démarrage de la lecture (CD, fichier MIDI etc.) sur l'ordinateur.

- ◆ Vérifiez le raccordement du connecteur USB.
- ◆ Si le problème est survenu juste après l'installation du pilote, redémarrez l'ordinateur.
- ◆ Vérifiez l'état de dispositif installé et le réglage de "Multimedia Properties".

Du bruit est audible pendant la lecture sur l'ordinateur.

- ◆ Si une application de grande volume est exécutée, quittez-la pour réduire la charge du système. Une panne d'alimentation temporaire du système peut aussi provoquer l'arrêt de la sortie sonore.
-

Spécifications

Description

Convertisseur de raccordement d'ordinateur

Fréquence d'échantillonnage

44,1 kHz

Connecteur USB

Prise de série B, mode alimentation par bus (conforme à USB Ver. 1.1)

Sortie

DIGITAL OUT: connecteur rectangulaire, longueur d'onde: 660 nm

Consommation

Env. 80 mA

Dimensions (l/h/p)

Env. 43 × 23 × 80 mm (pièces en saillie exclues)

Poids

Env. 40 g

Inhaltsverzeichnis

Systemanforderungen	3
Überprüfung des Lieferumfangs auf Vollständigkeit	3
Anschlüsse	4
Installation des USB-Treibers	5
Überprüfung des Status der installierten Komponente	5
Einstellung der Multimedia-Parameter am PC	5
Störungssuche	7
Technische Daten	7

- Microsoft, MS-DOS und Windows sind eingetragene Warenzeichen von Microsoft Corporation.
- IBM und PC/AT sind eingetragene Warenzeichen von International Business Machines Corporation.
- Macintosh ist das eingetragene Warenzeichen von Apple Computer Inc.
- Andere Firmen- und Produktnamen sind die Warenzeichen oder eingetragene Warenzeichen der jeweiligen Unternehmen.

Systemanforderungen

Die folgende Hardware ist für die Verwendung des Kits PCLK-U5 erforderlich.

- IBM PC / AT oder kompatibler PC
(Diese Software läuft nicht auf Macintosh-Rechnern von Apple.)
- CPU*: Intel Pentium II 233 MHz / Celeron 300A oder spätere Version
 - * Bei manchen Rechnern mit Pentium-kompatiblen CPU-Chips wie etwa AMD K6 ist die einwandfreie Funktion von PCLK-U5 nicht garantiert (z.B. sind Klanguaussetzer bei der Wiedergabe von Audiodateien möglich).
- CD-ROM-Laufwerk, E-IDE (ATAPI) kompatibel*
 - * Das CD-ROM-Laufwerk muss unbedingt E-IDE (ATAPI) kompatibel sein. Andernfalls ist keine korrekte Wiedergabe von Audio-CDs über den USB-Anschluss möglich, obwohl alle Windows-Einstellungen richtig sein mögen. Einzelheiten erfragen Sie bitte beim Hersteller Ihres CD-ROM-Laufwerks.
- USB-Anschluß: mindestens einer
- Betriebssystem: Windows 98 / Windows 98SE / Windows Me / Windows 2000 Professional (Dieses Produkt arbeitet nicht mit Windows 3.1, Windows 95 oder Windows NT.)

Überprüfung des Lieferumfangs auf Vollständigkeit

Stellen Sie fest, ob sich alle nachstehend aufgeführten Teile zusammen mit dem PCLK-U5 in der Packung befinden. Bei fehlenden Teilen wenden Sie sich bitte an Ihren Bezugshändler oder den nächsten Sony-Fachhändler.

- **PC-Anschlußadapter CAV-U5 (1)**

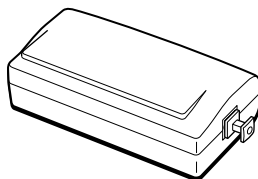

- **USB-Kabel (1)**



- **Optisches Anschlußkabel (mit rechteckigen Steckern) (1)**
- **Bedienungsanleitung (1)**
- **Garantiekarte (1)**

DE

Anschlüsse

Schließen Sie Ihren PC über Adapter CAV-U5, USB-Kabel und optisches Anschlußkabel an eine Komponente des Stereosystems an.

Sorgen Sie unbedingt dafür, daß vor Herstellung der Anschlüsse Windows gestartet ist. Näheres finden Sie unter "Installation des USB-Treibers" auf der nächsten Seite.

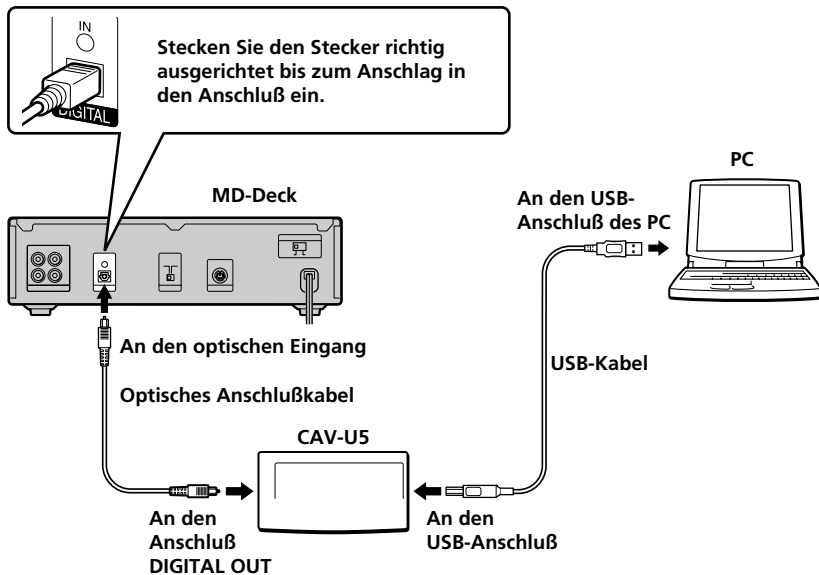

Hinweise

- Der Stecker ist unbedingt gerade ausgerichtet einzustecken. Wird er verkantet eingeführt, so können die Steckerverbinderteile beschädigt werden.
- Verbinden Sie den DIGITAL OUT-Ausgang des CAV-U5 über das mitgelieferte optische Digitalkabel mit dem optischen Digitaleingang am MD-Deck oder einer anderen System-Stereokomponente. Lesen Sie bitte die Bedienungsanleitung der betreffenden Komponente für Einzelheiten zu den Anschlüssen und die Eingangssignalwahl.
- Schließen Sie das CAV-U5 über das mitgelieferte USB-Kabel direkt an den PC an. Bei Umweg über einen USB-Hub ist kein einwandfreier Betrieb des CAV-U5 gewährleistet.

Installation des USB-Treibers

Hinweis

Die nachstehenden Anweisungen beziehen sich auf Windows 98. Je nach dem Betriebssystem in das der Treiber eingebunden wird, können manche Teile des Installationsverfahrens unterschiedlich sein.

- 1 Starten Sie Windows, und schließen Sie alle aktiven Anwendungen.
- 2 Verbinden Sie den CAV-U5 über das mitgelieferte USB-Kabel mit dem PC. Daraufhin erscheint die Aufforderung "Add New Hardware Wizard".
- 3 Folgen Sie den Anweisungen des Assistenten.

Überprüfung des Status der installierten Komponente

Nach der Installation des Treibers ist unbedingt der Status der installierten Komponente zu überprüfen.

- 1 Öffnen Sie das Control Panel. Wählen Sie im Startmenü "Settings" und dann "Control Panel".
- 2 Doppelklicken Sie auf das Systemsymbol. Daraufhin erscheint das Dialogfeld "System Properties".
- 3 Klicken Sie auf Kategorie "Device Manager". Vergewissern Sie sich, daß die nachstehenden Komponenten im Fenster "Device Manager" aufgelistet sind.

- "USB Audio Device" unter "Sound, video and game controllers"
- "USB Composite Device" unter "Universal Serial Bus controllers"

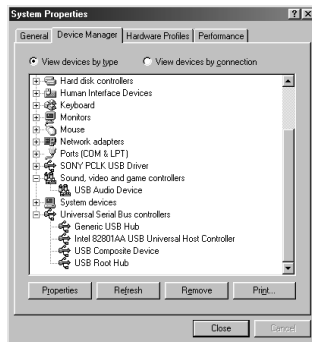

Hinweis zu Windows Me

Je nach Konfiguration Ihres PCs erscheint u.U. ein Symbol vor "USB Composite Device". Dies hat jedoch keinen Einfluss auf den Betrieb des Systems (PC und System-Stereokomponente).

- 4 Klicken Sie auf "OK", um das Dialogfeld "System Properties" zu schließen.

Einstellung der Multimedia-Parameter am PC

Voraussetzung für die Wiedergabe einer CD im CD-ROM-Laufwerk oder einer auf der Festplatte gespeicherten MIDI-Datei über die am PC angeschlossene Stereosystemkomponente ist die Einstellung der Multimedia-Parameter am PC.

- 1 Öffnen Sie das Control Panel. Wählen Sie im Startmenü "Settings" und dann "Control Panel".

Forts.

2 Doppelklicken Sie auf das Multimedia-Symbol. Daraufhin erscheint das Dialogfeld "Multimedia Properties".

3 Klicken Sie auf Kategorie "Audio" und wählen Sie dann "USB Audio Device" in "Preferred device".

Schaltfläche für Optionseinstellung



4 Klicken Sie auf Schaltfläche für Optionseinstellung. Daraufhin erscheint das Dialogfeld "Speaker".

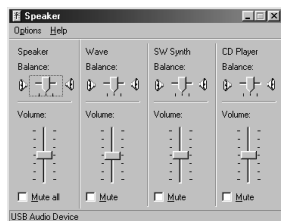

5 Stellen Sie alle Lautstärke-Schieberegler auf volle Lautstärke.

Hinweis

Mit dem Lautstärke-Schieberegler unter "Speaker" läßt sich die Wiedergabelautstärke des PC nicht einstellen. Lautstärke, Balance und Stummschaltung erfolgen jeweils mit dem zugehörigen Schieberegler und durch Anklicken des Kontrollkästchens "CD Player", "Wave" oder "SW Synth".

6 Klicken Sie auf die Schaltfläche "CD Music" und aktivieren Sie "Enable digital CD audio for the CD-ROM device".

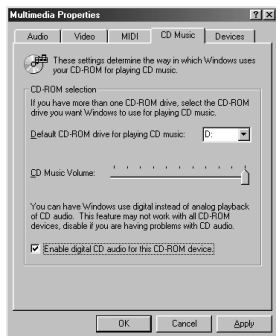

Hinweis

Je nach der Version von Windows 98 ist diese Option nicht verfügbar (graue Anzeige). In solch einem Fall starten Sie den PC erneut.

7 Klicken Sie auf "OK", um das Dialogfeld "Multimedia Properties" zu schließen.

Hinweis

Abhängig vom Hersteller des CD-ROM-Laufwerks werden Audio-CDs u.U. nicht abgespielt.

Störungssuche

Akustische Systemsignale (Alarm oder E-mail eingetroffen) werden ausgegeben

- ◆ Der PC gibt akustische Systemsignale aus, sofern er das CAV-U5 als Wiedergabegerät erkennt.

Anzeige von "Din Unlock" erscheint im Display bzw. keine Klangwiedergabe/-aufnahme mit der angeschlossenen System-Stereokomponente bei versuchter Audiowiedergabe über PC (z.B. CD, MIDI-Datei).

- ◆ Überprüfen Sie USB-Steckverbinder auf richtigen Anschluß.
- ◆ Ist die Störung direkt nach Installation des Treibers aufgetreten, starten Sie den PC erneut.
- ◆ Prüfen Sie den Status der installierten Komponente und die Einstellungen der Multimedia-Eigenschaften.

Leicht verrauschter Klang bei Wiedergabe über PC.

- ◆ Verlassen Sie größere Anwendungsprogramme, um die Systembelastung zu reduzieren. Eine kurzfristige Überbelastung (zu wenige Systemressourcen stehen zur Verfügung) kann dazu führen, dass die Tonwiedergabe stoppt.
-

Technische Daten

Beschreibung

PC-Anschlußadapter

Abtastfrequenz

44,1 kHz

USB-Anschluß

Buchse Serie B, Busleistungsmodus (gemäß USB Ver. 1.1)

Ausgang

DIGITAL OUT: rechteckiger Steckverbinder, Wellenlänge: 660 nm

Stromaufnahme

Ca. 80 mA

Abmessungen (B/H/T)

Ca. 43 × 23 × 80 mm (ohne vorstehende Teile)

Gewicht

Ca. 40 g

Indice

Configuración del sistema	3
Inspección de los productos entregados	3
Conexiones	4
Instalación del controlador de USB	5
Inspección del estado del equipo instalado	5
Ajuste de los parámetros de multimedios en el PC	5
Localización de averías	7
Especificaciones	7

- Microsoft, MS-DOS y Windows son marcas registradas por Microsoft Corporation.
- IBM y PC/AT son marcas registradas por International Business Machines Corporation.
- Macintosh es una marca registrada por Apple Computer Inc.
- Otras empresas y nombres de productos son marcas comerciales o marcas registradas por cada empresa.

Configuración del sistema

Es necesario tener el siguiente equipo para utilizar el kit PCLK-U5.

- IBM PC/AT o compatible (Este software no funciona en Apple Macintosh.)
- CPU*: Intel Pentium II 233 MHz/ Celeron 300A o mejor
 - * El funcionamiento de PCLK-U5 no puede garantizarse en algunos PCs con chips CPU compatibles con Pentium tales como AMD K6 (por ejemplo puede haber saltos en el sonido durante la reproducción de un archivo de audio).
- Equipo de CD-ROM que cumple con E-IDE (ATAPI)*
 - * Compruebe que su equipo CD-ROM cumple con E-IDE (ATAPI). Si no lo hace, no podrá reproducir correctamente los discos compactos de audio a través de la conexión USB incluso cuando los ajustes de Windows sean los correctos. Para más detalles, consulte con el fabricante de su equipo de CD-ROM.
- Terminal USB: 1 o más
- Sistema operativo: Windows 98/ Windows 98SE/Windows Me/ Windows 2000 Professional (Este producto no funciona en Microsoft Windows 31, Windows 95 o Windows NT.)

Inspección de los productos entregados

Compruebe que los siguientes productos están incluidos en su kit PCLK-U5. Si falta algo, llame a la tienda donde compró esta unidad o a su representante de Sony más cercano.

- **Convertidor para conexión a PC CAV-U5 (1)**

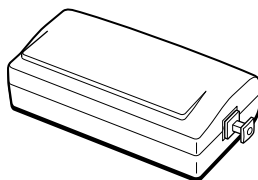

- **Cable USB (1)**



- **Cable de conexión digital óptico (con conectores rectangulares) (1)**
- **Manual de instrucciones (1)**
- **Tarjeta de garantía (1)**

ES

Conexiones

Utilice el CAV-U5, cable USB y cable de conexión digital óptico entregados para conectar su PC a un sistema de componentes estéreo.

Cerchiórese de que está funcionando el Windows antes de hacer las conexiones por primera vez. Para más detalles, consulte la "Instalación del controlador de USB" en la siguiente página.

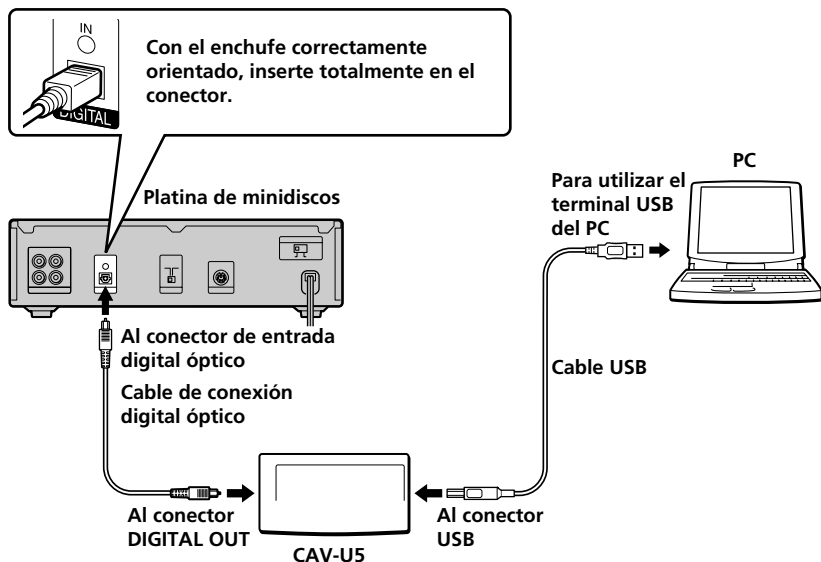

Notas

- Cerchiórese de que el enchufe ha entrado bien cuando lo inserte. La inserción en ángulo puede dañar las piezas del conector.
- Conecte el conector DIGITAL OUT en el CAV-U5 al conector de entrada digital óptico en una platina de minidiscos o un sistema de componentes estéreo utilizando el cable de conexión digital óptico entregado. Para más detalles sobre las conexiones y la forma de cambiar la selección de entrada, consulte el manual de instrucciones del componente utilizado.
- Conecte el CAV-U5 directamente en el ordenador, utilizando el cable USB entregado. Si se utiliza un adaptador de conectores USB, al hacer las conexiones, el CAV-U5 puede no funcionar correctamente.

Instalación del controlador de USB

Nota

Las siguientes instrucciones son para el Windows 98. Algunas partes del procedimiento de instalación pueden ser diferentes según el sistema operativo en el que se instala el controlador.

- 1 Inicie el Windows y salga de todas las aplicaciones activas.
- 2 Conecte el CAV-U5 en el PC utilizando el cable USB entregado. Aparece "Add New Hardware Wizard".
- 3 Siga las instrucciones del asistente.

Inspección del estado del equipo instalado

Cerciórese de inspeccionar el estado del equipo instalado después de instalar el controlador.

- 1 Abra el Control Panel. En el menú Start seleccione "Settings" y "Control Panel".
- 2 Pulse dos veces sobre el icono del System. Aparece el cuadro de diálogo "System Properties".
- 3 Pulse la ficha "Device Manager". Cerciórese de que los siguientes ítems están en la lista de la ventana "Device Manager".

- "USB Audio Device" bajo "Sound, video and game controllers"
- "USB Composite Device" bajo "Universal Serial Bus controllers"

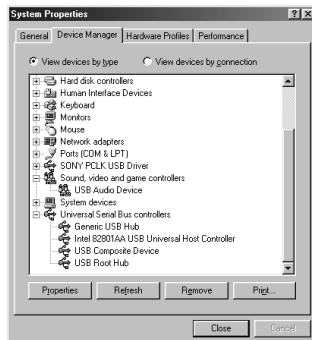

Nota sobre Windows Me

Según la configuración de su PC, puede aparecer  antes de "USB Composite Device". Sin embargo, esto no afecta el funcionamiento del sistema (el PC y el sistema de componentes estéreo).

- 4 Pulse "OK" para cerrar el cuadro de diálogo "System Properties".

Ajuste de los parámetros de multimedia en el PC

Se deben ajustar los parámetros de multimedia en el PC antes de que pueda escuchar el audio de un disco compacto en el equipo CD-ROM o un archivo MIDI memorizado en el disco duro del PC a través del sistema de componentes estéreo conectado al PC.

- 1 Abra el Control Panel. En el menú Start seleccione "Settings" y "Control Panel".

continúa

- 2** Pulse dos veces en el icono Multimedia.
Aparece el cuadro de diálogo “Multimedia Properties”.

- 3** Pulse la ficha “Audio” y seleccione “USB Audio Device” en “Preferred device:”.

Botón de configuración de opción



- 4** Pulse el botón de configuración de opción.
Aparece el cuadro de diálogo “Speaker”.

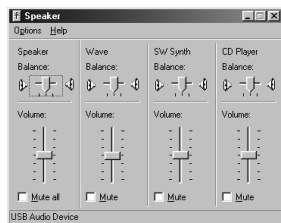

- 5** Ajuste todas las palancas de volumen a su máximo.

Nota

No puede ajustar el volumen del sonido reproducido del PC con la palanca bajo “Speaker”. Ajuste el volumen, balance y silenciamiento del sonido con la palanca apropiada y coloque una tilde en el cuadro debajo de “CD Player”, “Wave”, o “SW Synth”.

- 6** Pulse la ficha “CD Music” y coloque una tilde en “Enable digital CD audio for the CD-ROM device”.

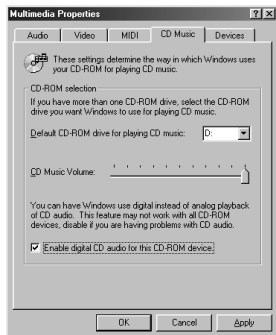

Nota

Según su versión de Windows 98, este ítem puede estar en gris y no ser posible su uso. En este caso, vuelva a iniciar el PC.

- 7** Pulse “OK” para cerrar el cuadro de diálogo “Multimedia Properties”.

Nota

Según el equipo CD-ROM, puede no ser posible reproducir discos compactos de audio. Para más detalles, consulte con el fabricante del equipo do CD-ROM.

Localización de averías

No salen los sonidos del sistema (alarma de advertencia/aviso de llegada de correo).

- No salen los sonidos del sistema del PC cuando el PC está reconociendo el CAV-U5 como el equipo de reproducción.

Aparece "Din Unlock" en la pantalla o no sale ningún sonido ni se graba en el sistema de componentes estéreo conectado cuando empieza la reproducción (disco compacto, archivo MIDI, etc.) en el PC.

- Compruebe la conexión del conector USB.
- Si el problema sucede después de instalar el controlador, vuelva a iniciar el PC.
- Inspeccione el estado del equipo instalado y los ajustes de las Propiedades de Multimedia.

Puede escuchar algún ruido en durante la reproducción en el PC.

- Si está utilizando una aplicación grande, salga de la aplicación para reducir la carga del sistema. Una deficiencia temporal en los recursos del sistema puede hacer que se pare la salida del sonido.
-

Especificaciones

Descripción

Adaptador de conexión a PC

Frecuencia de muestreo

44,1 kHz

Conector USB

Receptáculo de serie B, modo de alimentación de colector (cumple con USB Ver. 1.1)

Salida

DIGITAL OUT: conector rectangular, longitud de onda: 660 nm

Consumo eléctrico

Aprox. 80 mA

Dimensiones (an/al/prof)

Aprox. 43 × 23 × 80 mm (sin incluir salientes)

Peso

Aprox. 40 g

Inhoudsopgave

Systeemeisen	3
Controleren van het bijgeleverd toebehoren	3
Aansluitingen	4
Installeren van het USB stuurprogramma	5
Verifiëren van de status van het geïnstalleerde apparaat	5
Instellen van de multimedia-parameters op de PC	5
Verhelpen van storingen	7
Technische gegevens	7

- Microsoft, MS-DOS en Windows zijn de wettig gedeponeerde handelsmerken van Microsoft Corporation.
- IBM en PC/AT zijn de wettig gedeponeerde handelsmerken van International Business Machines Corporation.
- Macintosh is het wettig gedeponeerde handelsmerk van Apple Computer Inc.
- Andere ondernemingen en productnamen zijn de handelsmerken of de wettig gedeponeerde handelsmerken van de betreffende ondernemingen.

Styemeisen

Om het PCLK-U5 pakket te kunnen gebruiken, dient u te beschikken over de volgende hardware.

- IBM PC / AT of compatibele computer (Deze software is niet geschikt voor de Apple Macintosh.)
- CPU*: Intel Pentium II 233 MHz / Celeron 300A of beter
 - * Het is mogelijk dat de PCLK-U5 niet werkt op sommige computers met Pentium-compatibele CPU chips, zoals de AMD K6 (bij weergave van een audiobestand kan dan bijvoorbeeld het geluid overspringen).
- CD-ROM station dat voldoet aan E-IDE (ATAPI)*
 - * Zorg dat het CD-ROM station voldoet aan E-IDE (ATAPI). Als dit niet het geval is, kunnen de audio-CD's niet juist via de USB verbinding worden weergegeven, ook wanneer de Windows instellingen correct zijn. Neem voor nadere bijzonderheden contact op met de fabrikant van het CD-ROM station.
- USB poort: 1 of meer
- Besturingssysteem: Windows 98 / Windows 98SE / Windows Me / Windows 2000 Professional (Dit product werkt niet met Microsoft Windows 3.1, Windows 95 of Windows NT.)

Controleren van het bijgeleverd toebehoren

Controleer of de volgende accessoires alle in de verpakking van het PCLK-U5 pakket aanwezig zijn. Mocht er iets ontbreken, neemt u dan a.u.b. contact op met de winkel waar u het apparaat hebt gekocht of met uw dichtstbijzijnde Sony handelaar.

- PC aansluitingomzetter CAV-U5 (1)

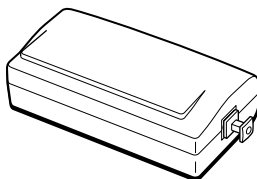

- USB kabel (1)



- Optische digitale verbindingkabel (met rechthoekige stekkers) (1)
- Gebruiksaanwijzing (1)
- Garantiebewijs (1)

NL

Aansluitingen

Gebruik de bijgeleverde CAV-U5, USB kabel en de optische digitale verbindingkabel om uw PC op de stereo-apparatuur aan te sluiten.

Zorg dat u Windows opstart voordat u de eerste maal de verbinding maakt. Zie "Installeren van het USB stuurprogramma" op de volgende bladzijde voor nadere bijzonderheden.

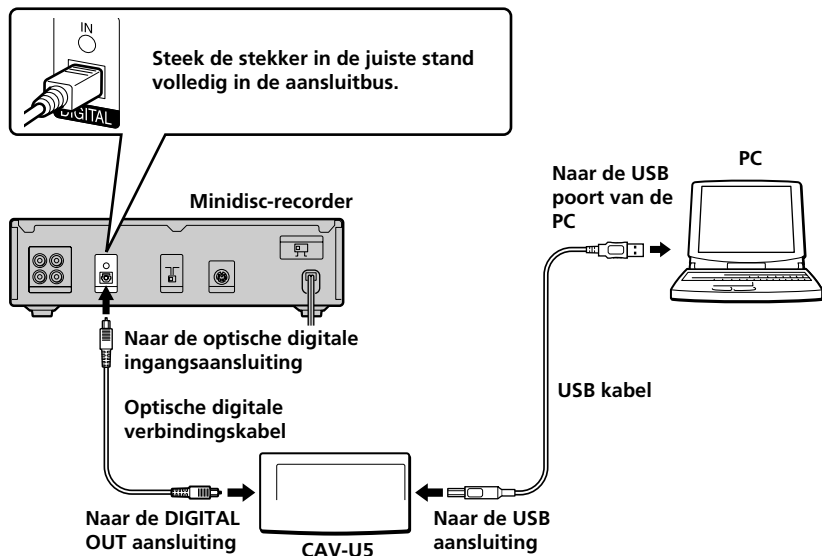

Opmerkingen

- Let op dat u de stekker recht houdt wanneer u deze naar binnen steekt. Als de stekker schuin wordt gehouden, kan deze worden beschadigd.
- Verbind de DIGITAL OUT aansluiting van de CAV-U5 met de optische digitale ingangsaansluiting van uw minidisc-recorder of andere stereo-apparatuur met behulp van de bijgeleverde optische digitale verbindingkabel. Voor verdere informatie over de aansluitingen en het kiezen van de ingangsfunctie wordt verwezen naar de gebruiksaanwijzing van de component die u gebruikt.
- Sluit de CAV-U5 rechtstreeks op de PC aan met behulp van de bijgeleverde USB kabel. Als een USB hub voor de verbinding wordt gebruikt, is het mogelijk dat de CAV-U5 niet juist werkt.

Installeren van het USB stuurprogramma

Opmerking

De onderstaande aanwijzingen zijn bedoeld voor Windows 98. Het is mogelijk dat sommige delen van de installatieprocedure anders zijn afhankelijk van het besturingssysteem dat u op de computer hebt.

- 1 Start Windows en sluit alle actieve applicaties.
- 2 Sluit de CAV-U5 met de bijgeleverde USB kabel op de PC aan.
De "Add New Hardware Wizard" (Wizard Nieuwe hardware) verschijnt.
- 3 Volg de aanwijzingen van de wizard.

Verifiëren van de status van het geïnstalleerde apparaat

Zorg dat u de status van het geïnstalleerde apparaat verifieert nadat u het stuurprogramma geïnstalleerd hebt.

- 1 Open het Configuratiescherm. Selecteer in het Start menu "Settings" (Instellingen) en klik dan op "Control Panel" (Configuratiescherm).
- 2 Dubbelklik op het Systeem pictogram.
Het "System Properties" (Systeemeigenschappen) dialoogvenster verschijnt.
- 3 Klik op het "Device Manager" (Apparaatbeheer) tabblad. Controleer of de volgende items in het "Device Manager" (Apparaatbeheer) venster staan.
 - "USB Audio Device" (USB-audioapparaat) onder "Sound, video and game controllers" (Besturing voor geluid, video en spelletjes)
 - "USB Composite Device" (Samengesteld USB-apparaat) onder "Universal Serial Bus controllers" (USB-controller)

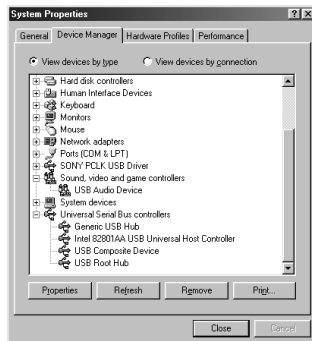

Opmerking betreffende Windows Me
Afhankelijk van de configuratie van uw PC is het mogelijk dat  verschijnt naast "USB Composite Device" (Samengesteld USB-apparaat). Dit heeft echter geen invloed op de werking van het systeem (PC en stereo-apparaat).

- 4 Klik op "OK" om het "System Properties" (Systeemeigenschappen) dialoogvenster te sluiten.

Instellen van de multimedia-parameters op de PC

U moet de multimedia-parameters op de PC instellen voordat u het geluid van een CD in het CD-ROM station of een MIDI bestand op de harde schijf van de PC kunt weergeven via de stereo-apparaat die op de PC is aangesloten.

- 1 Open het Configuratiescherm. Selecteer in het Start menu "Settings" (Instellingen) en klik dan op "Control Panel" (Configuratiescherm).
- 2 Dubbelklik op het Multimedia pictogram.
Het "Multimedia Properties" (Multimedia-eigenschappen) dialoogvenster verschijnt.

wordt vervolgd

- 3** Klik op het "Audio" tabblad en selecteer dan "USB Audio Device" (USB-audioapparaat) in "Preferred device:" (Voorkeursapparaat):

Optie-instelknop



- 4** Klik op de optie-instelknop. Het "Speaker" (Luidspreker) dialoogvenster verschijnt.

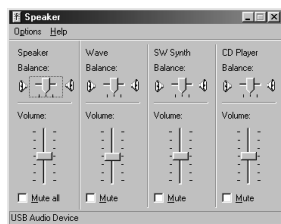

- 5** Zet alle volumeregelaars in de maximumstand.

Opmerking

U kunt niet het volume van het weergavegeluid van de PC instellen met de regelaar onder "Speaker" (Luidspreker). Stel het volume, de balans en de geluidsdemping in met de bijbehorende regelaars en aankruisvakjes onder "CD Player" (Cd-speler), "Wave" en "SW Synth" (SW-synthesizer).

- 6** Klik op het "CD Music" (Muziek voor cd) tabblad en kruis de optie "Enable digital CD audio for the CD-ROM device" (Digitale cd-audio voor deze cd-rom-speler inschakelen) aan.

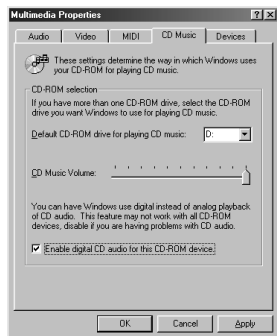

Opmerking

Afhankelijk van de versie van Windows 98 is het mogelijk dat dit item grijs is en dus niet toegankelijk. In dat geval moet u de PC opnieuw opstarten.

- 7** Klik op "OK" om het "Multimedia Properties" (Multimedia-eigenschappen) dialoogvenster te sluiten.

Opmerking

Afhankelijk van het CD-ROM station is het mogelijk dat audio-CD's niet weergegeven kunnen worden. Neem voor nadere bijzonderheden contact op met de fabrikant van het CD-ROM station.

Verhelpen van storingen

De systeemgeluiden (waarschuwingsalarm/bericht-ontvangen attentietoon) klinken niet.

- ◆ Er worden geen systeemgeluiden door de PC uitgestuurd wanneer deze de CAV-U5 als weergaveapparaat heeft herkend.

“Din Unlock” verschijnt in het display of er wordt geen geluid weergegeven of opgenomen op de aangesloten stereo-apparatuur wanneer u start met de weergave (CD, MIDI bestand enz.) op de PC.

- ◆ Controleer de aansluiting van de USB stekker.
- ◆ Als het probleem optreedt meteen na het installeren van het stuurprogramma, moet u de PC opnieuw opstarten.
- ◆ Controleer de status van het geïnstalleerde apparaat en de instelling van de Multimedia-eigenschappen.

Er is ruis hoorbaar tijdens weergave op de PC.

- ◆ Wanneer u gelijktijdig een andere grote applicatie gebruikt, moet u deze afsluiten om de belasting van het systeem te verminderen. Een tijdelijk gebrek aan systeemresources kan er ook toe leiden dat het geluid wegvalt.
-

Technische gegevens

Beschrijvend

PC aansluitingomzetter

Bemonsteringsfrequentie

44,1 kHz

USB aansluiting

Serie-B aansluiting, bus-power modus (voldoet aan USB Ver. 1.1)

Uitgang

DIGITAL OUT: rechthoekige aansluitbus, golflengte: 660 nm

Stroomverbruik

Ca. 80 mA

Afmetingen (b/h/d)

Ca. 43 × 23 × 80 mm (excl. uitstekende delen)

Gewicht

Ca. 40 gram

Innehållsförteckning

Systemkrav	3
Kontroll av medföljande tillbehör	3
Anslutningar	4
Installation av USB-drivrutinen	5
Kontroll av den installerade utrustningen	5
Inställning av multimedia-parametrar på datorn	5
Felsökning	7
Tekniska data	7

- Microsoft, MS-DOS och Windows är registrerade varumärken för Microsoft Corporation.
- IBM och PC/AT är registrerade varumärken för International Business Machines Corporation.
- Macintosh är ett registrerat varumärke för Apple Computer Inc.
- Övriga företags- och produktnamn är varumärken eller registrerade varumärken för respektive företag.

Systemkrav

Följande hårdvara krävs för att det skall gå att använda satsen PCLK-U5.

- IBM PC / AT eller kompatibel dator (Denna mjukvara kan inte användas för Apple Macintosh.)
- CPU*: Intel Pentium II 233 MHz/ Celeron 300A eller högre
 - * PCLK-U5 kan inte användas för vissa datorer med Pentium-kompatibla CPU-chips, till exempel AMD K6 (till exempel kan ljud hoppas över vid spelning av en ljudfil).
- CD-ROM-läsare som överensstämmer med E-IDE (ATAPI)*
 - * Kontrollera att din CD-ROM-läsare överensstämmer med E-IDE (ATAPI). Om den inte gör det, kan det hända att CD-skivor med ljud inte kan spelas korrekt via USB-anslutningen, även om Windows-inställningarna är korrekta. Kontakta tillverkaren av din CD-ROM-läsare, om du behöver ytterligare upplysningar.
- USB-port: 1 eller flera
- Operativsystem: Windows 98/ Windows 98SE/Windows Me/ Windows 2000 Professional (Denna product fungerar inte med Microsoft Windows 3.1, Windows 95 eller Windows NT.)

Kontroll av medföljande tillbehör

Kontrollera att samtliga följande tillbehör medföljer satsen PCLK-U5. Om någonting fattas, skall du kontakta affären där du gjorde inköpet eller närmaste Sony-återförsäljare.

- **PC-kontaktomvandlare CAV-U5 (1)**

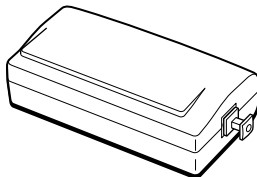

- **USB-kabel (1)**



- **Optisk digital anslutningskabel (med rektangulära kontakter) (1)**
- **Bruksanvisning (1)**
- **Garantisedel (1)**

Anslutningar

Använd den medföljande USB-kabeln CAV-U5 samt den optiska digitala anslutningskabeln för att ansluta din persondator till en systemstereoapparat.

Kom ihåg att starta Windows innan du utför anslutningarna för första gången. Se "Installation av USB-drivrutinen" på nästa sida för ytterligare upplysningar.

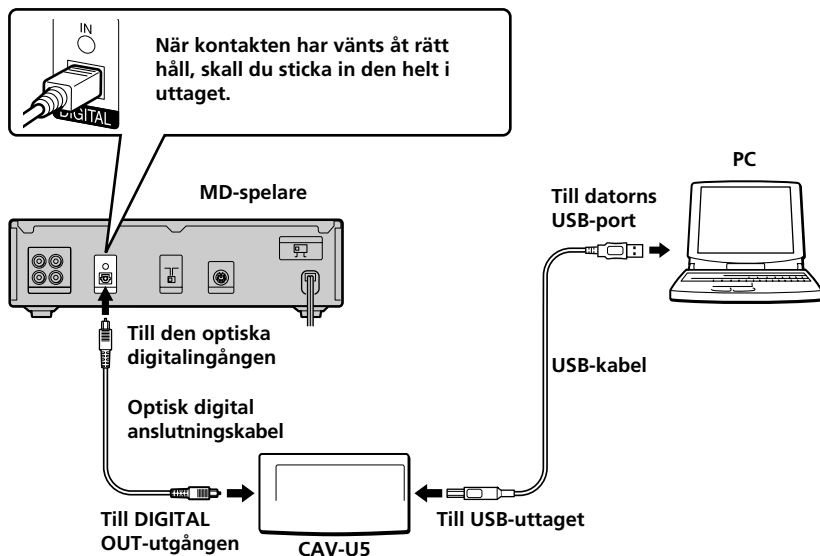

Observera

- Kontrollera att kontakten är i rätt vinkel när du sätter in den. Om du sätter in den snett, kan kontaktdelar skadas.
- Använd den medföljande optiska digitala anslutningskabeln för att ansluta mellan DIGITAL OUT-utgången på CAV-U5 och den optiska digitalingången på en MD-spelare eller en systemstereoapparat. För ytterligare upplysningar om anslutningarna och hur du skall ändra ingångsvalet, hänvisas till bruksanvisningen för den apparat du använder.
- Använd den medföljande USB-kabeln för att ansluta CAV-U5 direkt till datorn. Om ett USB-nav används för anslutningen, kan det hända att CAV-U5 inte fungerar på rätt sätt.

Installation av USB-drivrutinen

Observera

Följande anvisningar gäller för Windows 98. Vissa delar av installationsproceduren kan variera i enlighet med vilket operativsystem du installerar drivrutinen för.

- 1 Starta Windows och stäng därefter av alla aktiva program.
- 2 Använd den medföljande USB-kabeln för att ansluta CAV-U5 till datorn. Wizarden "Add New Hardware Wizard" tänds.
- 3 Följ anvisningarna för wizarden.

Kontroll av den installerade utrustningen

Var noga med att kontrollera den installerade utrustningens tillstånd efter installationen av drivrutinen.

- 1 Öppna Control Panel. Peka på "Settings" och klicka därefter på "Control Panel" på Start-menyn.
- 2 Dubbelklicka på System-ikonen. Dialogrutan "System Properties" visas.
- 3 Klicka på fliken "Device Manager". Kontrollera att följande detaljer finns i fönstret "Device Manager".

- "USB Audio Device" under "Sound, video and game controllers"
- "USB Composite Device" under "Universal Serial Bus controllers"

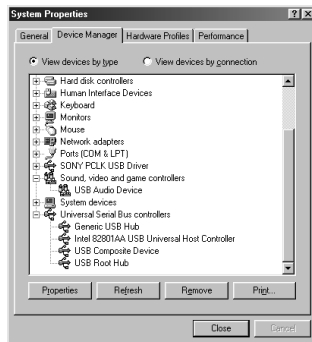

Observera om Windows Me

☞ kan visas före "USB Composite Device" beroende på sammansättningen av din dator. Detta påverkar dock inte användningen av anläggningen (datorn och systemstereoapparaten).

- 4 Klicka på "OK" för att stänga dialogrutan "System Properties".

Inställning av multimedia-parametrar på datorn

Du måste ställa in multimedia-parametrar på datorn, innan du kan mata ut ljud via den systemstereoapparat, som har anslutits till datorn, från en CD-skiva i CD-ROM-läsaren eller från en MIDI-fil som finns lagrad på datorns hårddisk.

- 1 Öppna Control Panel. Peka på "Settings" och klicka därefter på "Control Panel" på Start-menyn.
- 2 Dubbelklicka på Multimedia-ikonen. Dialogrutan "Multimedia Properties" visas.

forts.

- 3** Klicka på fliken "Audio" och välj därefter "USB Audio Device" i "Preferred device:".

Knapp för inställning av alternativ



- 4** Klicka på knappen för inställning av alternativ. Dialogrutan "Speaker" visas.

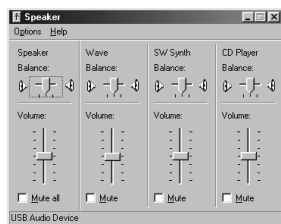

- 5** Justera alla ljudnivåreglage till full ljudnivå.

Observera

Du kan inte justera ljudnivån för datorns uppspelningsljud med skjutreglagen under "Speaker". Justera ljudnivå samt balans och dämpa ljudet med lämpligt skjutreglage, och markera rutan under "CD Player", "Wave" eller "SW Synth".

- 6** Klicka på fliken "CD Music" och markera "Enable digital CD audio for the CD-ROM device".

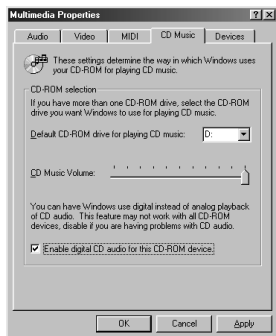

Observera

Denna detalj kan gråfärgas och därför vara oanvändbart för vissa versioner av Windows 98. Återstarta datorn om så är fallet.

- 7** Klicka på "OK" för att stänga dialogrutan "Multimedia Properties".

Observera

Det kan hända att CD-skivor med ljud inte kan spelas, beroende på din CD-ROM-läsare. Kontakta tillverkaren av CD-ROM-läsaren, om du vill ha ytterligare upplysningar.

Felsökning

Systemljud (varningsalarm/upplysning om att e-post har inkommit) hörs inte.

- ◆ Systemljud hörs inte från datorn, medan datorn avkänner CAV-U5 som en uppspelningsutrustning.

“Din Unlock” tänds på displayen, eller inget ljud hörs eller spelas in på den anslutna systemstereoapparaten, när du startar uppspelning (CD, MIDI-fil, etc.) på datorn.

- ◆ Kontrollera anslutningen av USB-kontakten.
- ◆ Återstarta datorn om problemet uppstod alldeles efter installationen av drivrutinen.
- ◆ Kontrollera tillståndet för den installerade utrustningen och inställningen för Multimedia Properties.

Vissa störningsljud uppträder under uppspelning från datorn.

- ◆ Om du använder ett stort program, skall du stänga av programmet för att minska systembelastningen. En tillfällig brist på systemresurser kan också göra att ljudet inte hörs.
-

Tekniska data

Beskrivning

PC-kontaktadapter

Samplingsfrekvens

44,1 kHz

USB-uttag

Serie B-uttag, bus power-funktion

p(i överensstämmelse med USB Ver. 1.1)

Utgångar

DIGITAL OUT: rektangulärt uttag,

våglängd: 660 nm

Effektförbrukning

Ca. 80 mA

Mått (b/h/d)

Ca. 43 × 23 × 80 mm (utskjutande delar inte inkluderade)

Vikt

Ca. 40 g

Indice

Requisiti di sistema	3
Controllo degli articoli in dotazione	3
Collegamenti	4
Installazione del driver USB	5
Verifica dello stato del dispositivo installato	5
Impostazione dei parametri multimediali sul computer	5
Soluzione di problemi	7
Caratteristiche tecniche	7

- Microsoft, MS-DOS e Windows sono marchi di fabbrica depositati di Microsoft Corporation.
- IBM e PC/AT sono marchi di fabbrica depositati di International Business Machines Corporation.
- Macintosh è un marchio di fabbrica depositato di Apple Computer Inc.
- I nomi di altre società e prodotti sono marchi di fabbrica o marchi di fabbrica depositati di ciascuna società.

Requisiti di sistema

Per poter usare il kit PCLK-U5, sono necessari i seguenti componenti hardware.

- Computer IBM PC/AT o compatibile (Questo software non funziona su computer Apple Macintosh.)
- CPU*: Intel Pentium II 233 MHz/ Celeron 300A o superiore
 - * Il funzionamento di PCLK-U5 non è garantito su alcuni computer con chip di CPU Pentium compatibili, come l'AMD K6 (per esempio, potrebbero verificarsi salti di suono durante la riproduzione di un file audio).
- Unità CD-ROM conforme a E-IDE (ATAPI)*
 - * Accertarsi che l'unità CD-ROM di cui si dispone sia conforme a E-IDE (ATAPI). Se non lo fosse, CD audio potrebbero non essere riprodotti appropriatamente mediante il collegamento USB, anche se le impostazioni di Windows sono corrette. Per ulteriori dettagli, rivolgersi al fabbricante dell'unità CD-ROM utilizzata.
- Porta USB: 1 o più
- Sistema operativo: Windows 98/ Windows 98SE/Windows Me/ Windows 2000 Professional (Questo prodotto non funziona con Microsoft Windows 3.1, Windows 95 o Windows NT.)

Controllo degli articoli in dotazione

Controllare che tutti i seguenti articoli siano inclusi nella confezione del Kit PCLK-U5. Se manca qualcosa, rivolgersi al negozio presso cui si è acquistato questo prodotto o ad un rivenditore Sony.

- **Convertitore di collegamento a personal computer CAV-U5 (1)**

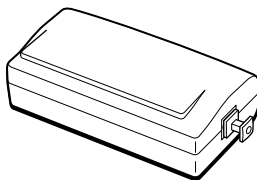

- **Cavo USB (1)**



- **Cavo di collegamento digitale ottico (munito di connettori rettangolari) (1)**
- **Istruzioni per l'uso (1)**
- **Scheda di garanzia (1)**

Collegamenti

Usare il CAV-U5, il cavo USB e il cavo di collegamento digitale ottico in dotazione per collegare il personal computer ad un componente stereo di sistema.

Accertarsi di avviare Windows prima di eseguire i collegamenti per la prima volta. Per i dettagli, fare riferimento a "Installazione del driver USB" alla pagina successiva.

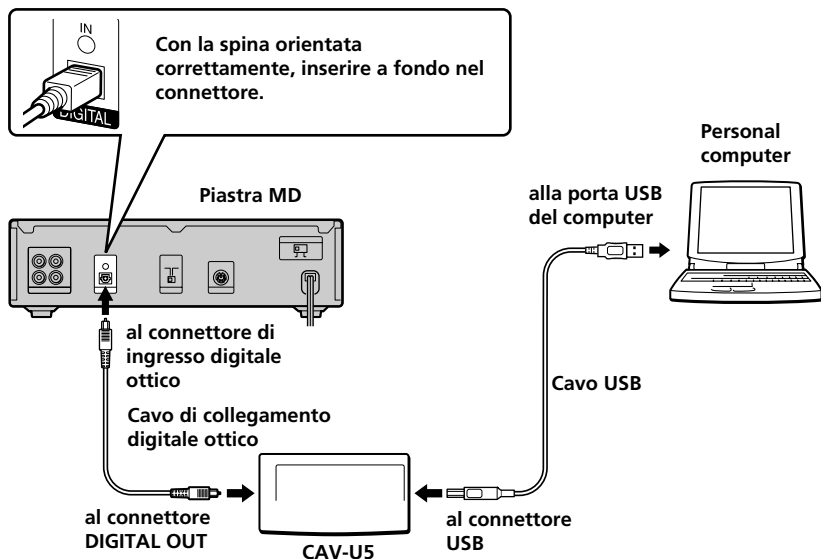

Note

- Accertarsi di tenere la spina dritta quando la si inserisce. Se si inserisce la spina tenendola inclinata, le parti del connettore potrebbero subire danni.
- Collegare il connettore DIGITAL OUT sul CAV-U5 al connettore di ingresso digitale ottico su una piastra MD o su un componente stereo di sistema, usando il cavo di collegamento digitale ottico in dotazione. Per ulteriori informazioni sui collegamenti e su come cambiare la selezione dell'ingresso, fare riferimento al manuale di istruzioni del componente utilizzato.
- Collegare il CAV-U5 direttamente al personal computer, usando il cavo USB in dotazione. Se si usa un concentratore USB per i collegamenti, il CAV-U5 potrebbe non funzionare correttamente.

Installazione del driver USB

Nota

Le seguenti istruzioni sono per Windows 98. Alcune parti del procedimento di installazione potrebbero differire a seconda del sistema operativo su cui si sta installando il driver.

- 1 Avviare Windows, e uscire da tutte le applicazioni attive.
- 2 Collegare il CAV-U5 al computer, usando il cavo USB in dotazione. Appare "Add New Hardware Wizard".
- 3 Seguire le istruzioni dell'autocomposizione.

Verifica dello stato del dispositivo installato

Accertarsi di controllare lo stato del dispositivo installato dopo aver installato il driver.

- 1 Aprire il Control Panel. Nel menu Start, selezionare "Settings", quindi "Control Panel".
- 2 Fare doppio clic sull'icona System. Appare la finestra di dialogo "System Properties".
- 3 Fare clic sulla scheda "Device Manager". Accertarsi che le seguenti voci siano elencate nella finestra "Device Manager".

- "USB Audio Device" sotto "Sound, video and game controllers"
- "USB Composite Device" sotto "Universal Serial Bus controllers"

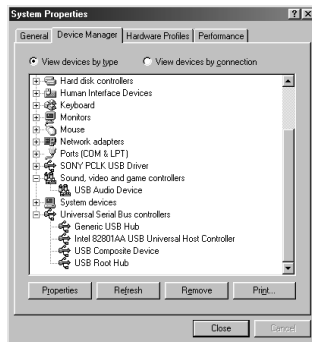

Nota su Windows Me

A seconda della configurazione del computer utilizzato,  potrebbe apparire prima di "USB Composite Device". Ciò, tuttavia, non influisce sul funzionamento del sistema (del computer e del componente stereo di sistema).

- 4 Fare clic su "OK" per chiudere la finestra di dialogo "System Properties".

Impostazione dei parametri multimediali sul computer

Si devono impostare i parametri multimediali sul computer prima di poter emettere l'audio da un CD nell'unità CD-ROM o da un file MIDI memorizzato sul disco rigido del computer tramite il componente stereo di sistema collegato al computer.

- 1 Aprire il Control Panel. Nel menu Start, selezionare "Settings", quindi "Control Panel".

continua

- 2** Fare doppio clic sull'icona Multimedia.
Appare la finestra di dialogo "Multimedia Properties".

- 3** Fare clic sulla scheda "Audio", quindi selezionare "USB Audio Device" in "Preferred device".

Pulsante di impostazione opzione



- 4** Fare clic sul pulsante di impostazione opzione.
Appare la finestra di dialogo "Speaker".

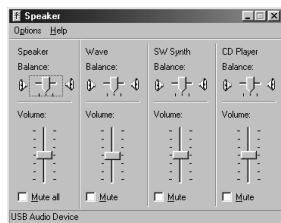

- 5** Regolare tutti i comandi del volume sul livello di volume massimo.

Nota

Non è possibile regolare il volume del suono di riproduzione del computer con il comando sotto "Speaker". Regolare il volume, il bilanciamento, e silenziare il suono con il comando e la casella di opzione appropriati sotto "CD Player", "Wave" o "SW Synth".

- 6** Fare clic sulla scheda "CD Music" e controllare "Enable digital CD audio for the CD-ROM device".

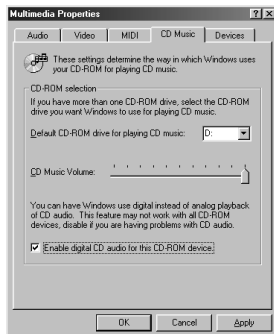

Nota

A seconda della versione di Windows 98 di cui si dispone, questa voce potrebbe risultare grigia e pertanto inaccessibile. Se questo è il caso, riavviare il computer.

- 7** Fare clic su "OK" per chiudere la finestra di dialogo "Multimedia Properties".

Nota

A seconda dell'unità CD-ROM di cui si dispone, potrebbe non essere possibile riprodurre CD audio. Per i dettagli, rivolgersi al fabbricante dell'unità CD-ROM.

Soluzione di problemi

I segnali acustici del sistema (suoneria di avvertenza/avviso di arrivo posta) non vengono emessi.

- I segnali acustici del sistema non vengono emessi dal computer mentre il computer sta effettuando il riconoscimento del CAV-U5 come dispositivo di riproduzione.

“Din Unlock” appare sul display o nessun suono viene emesso o registrato sul componente stereo di sistema collegato quando si avvia la riproduzione (CD, file MIDI, ecc.) sul computer.

- Controllare il collegamento del connettore USB.
- Se il problema si è verificato appena dopo aver installato il driver, riavviare il computer.
- Controllare lo stato del dispositivo installato e l'impostazione di “Multimedia Properties”.

È udibile del rumore durante la riproduzione sul computer.

- Se si sta eseguendo un'applicazione voluminosa, uscire dall'applicazione per ridurre il carico del sistema. Anche una mancanza temporanea nelle risorse del sistema potrebbe causare l'interruzione dell'emissione del suono.
-

Caratteristiche tecniche

Descrizione

Adattatore di collegamento a personal computer

Frequenza di campionamento

44,1 kHz

Connettore USB

Presse serie B, modo potenza bus (conforme a USB Ver. 1.1)

Uscite

DIGITAL OUT: Connettore rettangolare, lunghezza d'onda: 660 nm

Consumo

Circa 80 mA

Dimensioni (l/a/p)

Circa 43 × 23 × 80 mm (parti sporgenti escluse)

Massa

Circa 40 g

Índice

Requerimentos do sistema	3
Verificação dos itens fornecidos	3
Ligações	4
Instalação do driver de USB	5
Verificação do estado do dispositivo instalado	5
Ajuste dos parâmetros de multimédia no PC	5
Guia de resolução de problemas	7
Especificações	7

- Microsoft, MS-DOS e Windows são marcas registadas de Microsoft Corporation.
- IBM e PC/ AT são marcas registadas de International Business Machines Corporation.
- Macintosh é a marca registada de Apple Computer Inc.
- Outros nomes de produtos ou empresas são marcas registadas ou marcas comerciais das respectivas companhias.

Requerimentos do sistema

Os seguintes hardwares são necessários para a utilização do kit PCLK-U5.

- IBM PC / AT ou compatível (Este software não funciona em Apple Macintosh.)
- CPU*: Intel Pentium II 233 MHz/ Celeron 300A ou superior
 - * O funcionamento do PCLK-U5 não é garantido em alguns computadores com chips CPU compatíveis com Pentium, tais como o AMD K6 (por ex., falhas de som podem ocorrer durante a reprodução de ficheiros de áudio).
- Drive de CD-ROM correspondente ao padrão E-IDE (ATAPI)*
 - * Certifique-se de que seu drive de CD-ROM corresponda ao padrão E-IDE (ATAPI). Se o drive for de outro padrão, poderá não ser possível a reprodução apropriada de CDs de áudio através da conexão de USB, mesmo que a configuração de Windows esteja correcta. Solicite maiores informações ao fabricante do drive de CD-ROM.
- Porta USB: uma ou mais
- Sistema operativo: Windows 98/ Windows 98SE/Windows Me/ Windows 2000 Professional (Este produto não funciona em Microsoft Windows 3.1, Windows 95 ou Windows NT.)

Verificação dos itens fornecidos

Certifique-se de ter recebido com o seu kit PCLK-U5 todos os itens seguintes. Se algo estiver faltando, entre em contacto com a loja em que adquiriu esta unidade ou com o revendedor Sony de sua região.

- **Conversor para conexão ao PC CAV-U5 (1)**

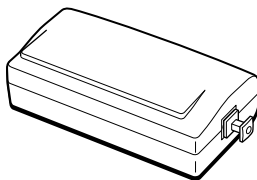

- **Cabo USB (1)**



- **Cabo de conexão óptico-digital (dotado de conectores quadrangulares) (1)**
- **Instruções de Uso (1)**
- **Cartão de garantia (1)**

Ligações

Use o CAV-U5, o cabo USB, e o cabo de conexão óptico-digital fornecidos para conectar seu PC com um componente de sistema estéreo.

Certifique-se de iniciar Windows antes de efectuar as ligações pela primeira vez. Veja detalhes em "Instalação do driver de USB", na página seguinte.

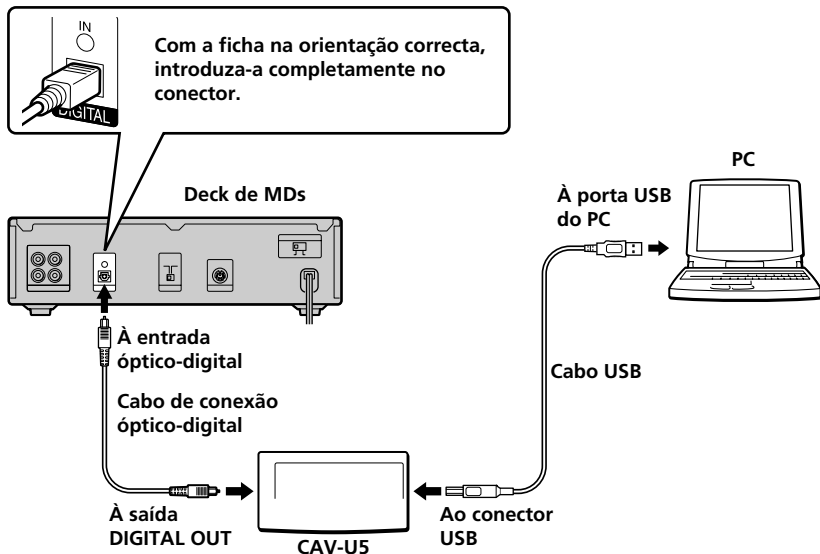

Notas

- Certifique-se de que a ficha esteja em posição recta quando a introduzir. Introduzi a ficha em ângulo poderá danificar as peças do conector.
- Ligue a saída DIGITAL OUT do CAV-U5 à entrada óptico-digital de um deck de MDs ou de um componente de sistema estéreo, usando o cabo de conexão óptico-digital fornecido. Para maiores informações sobre o modo de conectar e mudar a selecção de entrada, consulte o manual de instruções do componente de sistema estéreo que utilizar.
- Ligue o CAV-U5 directamente ao PC, usando o cabo USB fornecido. Se um hub de USB for usado para conexões, o CAV-U5 poderá não funcionar correctamente.

Instalação do driver de USB

Nota

As instruções seguintes são válidas para Windows 98. Algumas partes do procedimento de instalação podem diferir, dependendo do sistema operativo em que o driver for instalado.

- 1 Inicie Windows e feche qualquer aplicativo que esteja activo.
- 2 Ligue o CAV-U5 ao PC, usando o cabo USB fornecido.
Aparece “Add New Hardware Wizard” (acrescentar novo hardware).
- 3 Siga as instruções do wizard.

Verificação do estado do dispositivo instalado

Certifique-se de verificar o estado do dispositivo instalado após a instalação do driver.

- 1 Abra o Control Panel (painel de controlo).
No menu de Start (iniciar), seleccione “Settings” (configurações) e “Control Panel” (painel de controlo).
- 2 Faça um duplo clique no ícone System (sistema).
A caixa de diálogo “System Properties” (propriedades do sistema) aparece.
- 3 Clique no tab “Device Manager” (gerenciador de dispositivos).
Certifique-se de que os itens seguintes estejam listados na janela “Device Manager”.
 - “USB Audio Device” (dispositivo de áudio de USB) sob “Sound, video and game controllers” (controlador sonoro, visual e de jogos)

- “USB Composite Device” (dispositivo composto por USB) sob “Universal Serial Bus controllers” (controlador de Universal Serial Bus)

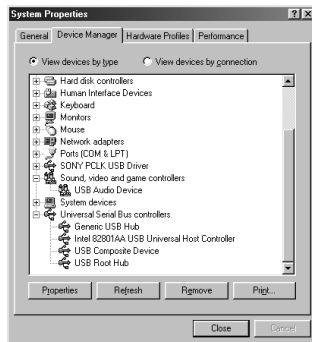

Nota sobre Windows Me

Dependendo da configuração de seu PC, poderá aparecer a indicação  diante de “USB Composite Device” (dispositivo compatível com USB). No entanto, esta condição não afectará a operação do sistema (PC ou componente de sistema estéreo).

- 4 Clique “OK” para fechar a caixa de diálogo “System Properties”.

Ajuste dos parâmetros de multimédia no PC

É necessário ajustar os parâmetros de multimédia no PC antes de poder ouvir, no componente de sistema estéreo conectado a seu computador, o áudio de um CD reproduzido no drive de CD-ROM ou ficheiros MIDI armazenados no disco rígido do PC.

- 1 Abra o Control Panel (painel de controlo).
No menu de Start (iniciar), seleccione “Settings” (configurações) e “Control Panel” (painel de controlo).

continua

- 2** Faça um duplo clique no ícone Multimedia (multimédia).
A caixa de diálogo “Multimedia Properties” (propriedades de multimédia) aparece.
- 3** Clique no tab “Audio” (áudio) e selecione “USB Audio Device” - dispositivo de áudio de USB - em “Preferred device:” (dispositivo preferido).

Botão de definição da opção



- 4** Clique no botão de definição da opção.
O caixa de diálogo “Speaker” (altifalante) aparece.

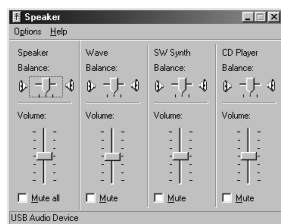

- 5** Ajuste todos os controlos deslizantes de volume para o nível mais elevado.

Nota

Não é possível ajustar o volume do som de reprodução do PC com o controlos deslizantes sob “Speaker”. Ajuste o volume, balanço e silêncio o som com o controlo deslizante e o quadrinho de opção apropriados sob “CD Player” (leitor de CDs), “Wave” ou “SW Synth”.

- 6** Clique no tab “CD Music” (música de CD) e marque a opção “Enable digital CD audio for the CD-ROM device” (habilitar o áudio digital de CD para este dispositivo de CD-ROM).

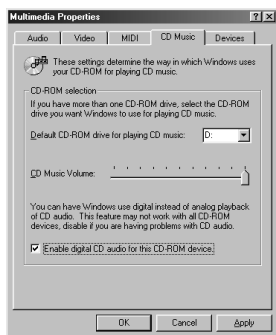

Nota

Dependendo de sua versão de Windows 98, este item poderá aparecer indefinido e ser assim inacessível. Neste caso, reinicie o PC.

- 7** Clique em “OK” para fechar a caixa de diálogo “Multimedia Properties”.

Nota

Dependendo de seu drive de CD-ROM, poderá não ser possível reproduzir CDs de áudio. Solicite maiores informações ao fabricante do drive de CD-ROM.

Guia de resolução de problemas

O sistema não emite sons (alarme de aquecimento/notificação de chegada de e-mail).

- ◆ Os sons do sistema não são emitidos pelo PC enquanto o computador está a identificar o CAV-U5 como dispositivo de reprodução.

“Din Unlock” aparece no mostrador ou nenhum som é emitido ou gravado no componente de sistema estéreo conectado quando se acciona uma reprodução (de CD, ficheiro MIDI, etc.) no PC.

- ◆ Verifique a ligação do conector USB.
- ◆ Se o problema tiver ocorrido logo após a instalação do driver, reinicie o PC.
- ◆ Verifique o estado do dispositivo instalado e a configuração de “Multimedia Properties” (propriedades de multimédia).

Ouve-se um ruído durante a reprodução no PC.

- ◆ Se estiver a usar um grande aplicativo, feche-o para reduzir a sobrecarga do sistema. Uma falta temporária de recursos do sistema também pode causar uma interrupção da emissão de som.
-

Especificações

Denominação

Adaptador para conexão ao PC

Frequência de amostragem

44,1 kHz

Conector USB

Receptáculo da série B, modo de energia do bus (conformidade com o USB da versão 1.1)

Saída

DIGITAL OUT: conector quadrangular, com comprimento de onda de 660 nm

Consumo

Aprox. 80 mA

Dimensões (larg. × alt. × prof.)

Aprox. 43 × 23 × 80 mm (excluindo partes salientes)

Peso

Aprox. 40 g

<http://www.world.sony.com/>

Sony Corporation Printed in Japan
