

SONY[®]

3-798-090-21 (1)

FM/AM MiniDisc Player

Installation/Connections

Installation/Connexions



MDX-C150

Sony Corporation © 1995 Printed in Japan

||

Installation

Precautions

- Do not tamper with the four holes on the upper surface of the unit. They are for tuner adjustments to be done only by service technicians.
- Choose the installation location carefully so that the unit will not hamper the driver during driving.
- Avoid installing the unit where it would be subject to high temperatures, such as from direct sunlight or hot air from the heater, or where it would be subject to dust, dirt or excessive vibration.
- Use only the supplied mounting hardware for a safe and secure installation.

Mounting angle adjustment

Adjust the mounting angle to less than 30°.

How to Detach and Attach the Front Panel

Before installing the unit, detach the front panel.

To detach

Before detaching the front panel, be sure to press the OFF button to turn off the unit. Then press the RELEASE button, slide the front panel a little to the left, and pull it off toward you.

Retrait

Avant de détacher la façade, appuyez sur la touche OFF. Ensuite, appuyez sur la touche RELEASE, poussez la façade légèrement vers la gauche et tirez vers vous pour l'enlever.

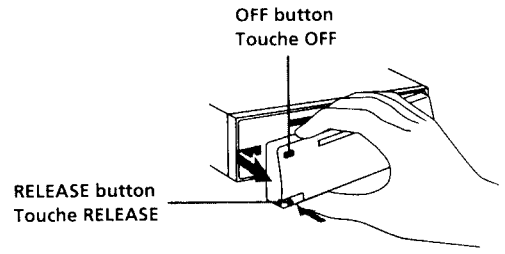

Installation

Précautions

- Ne pas toucher les quatre orifices sur le panneau supérieur de l'appareil. Ils servent aux réglages du tuner qui ne doivent être effectués que par un technicien.
- Choisir soigneusement l'emplacement de l'installation, pour que l'appareil ne gêne pas la conduite.
- Eviter d'installer l'appareil dans un endroit exposé à des températures élevées, comme en plein soleil ou à proximité d'une bouche d'air chaud, ou à de la poussière, saleté ou vibrations violentes.
- Pour garantir un montage sûr, n'utiliser que le matériel fourni.

Réglage de l'angle de montage

Ajuster l'inclinaison à un angle inférieur à 30°.

Retrait et pose de la façade

Avant d'installer l'appareil, déposer la façade.

To attach

Align the parts (A) and (B), and push the front panel until it clicks.

Pose

Aligner les points (A) et (B), puis pousser l'appareil jusqu'au dé clic.

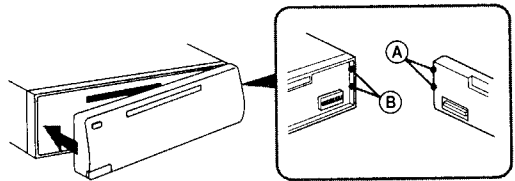

Mounting Example

Installation in the dashboard

Exemple de montage

Installation dans le tableau de bord

Mounting Example

Installation in the dashboard

Exemple de montage

Installation dans le tableau de bord

1

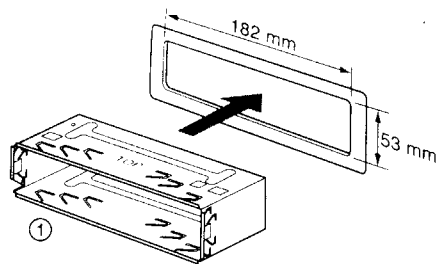

With the TOP marking up
Avec l'inscription TOP vers le haut

2

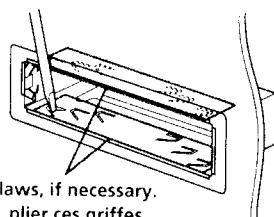

Bend these claws, if necessary.
Si nécessaire, plier ces griffes.

3

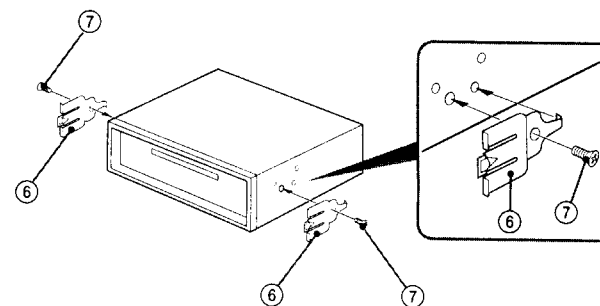

4

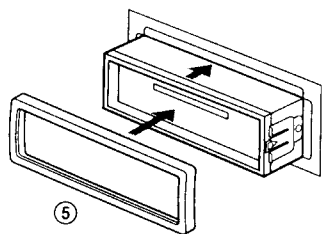

To support the unit
Pour installer l'appareil

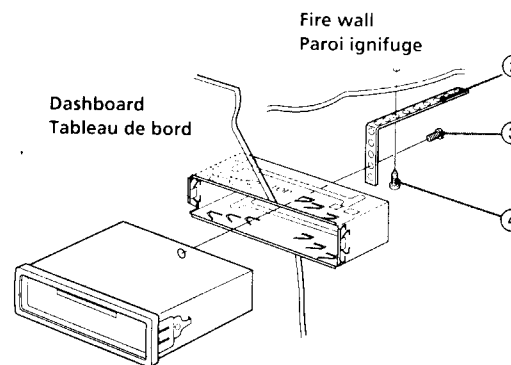

Connections

Caution

- This unit is designed for negative ground 12 V DC operation only.
- Before making connections, disconnect the ground terminal of the car battery to avoid short circuits.
- Connect the **yellow** and **red** power input leads only after all other leads have been connected.
- Be sure to connect the red power input lead to the positive 12 V power terminal which is energized when the ignition key is in the accessory position.
- **Run all ground wires to a common ground point.**

If Your Car has No Accessory Position on the Ignition Key Switch

— POWER SELECT Switch

The illumination on the front panel is factory-set to be turned on even when the unit is not being played. However, this setting may cause some car battery wear **if your car has no accessory position on the ignition key switch**. To avoid this battery wear, **set the POWER SELECT switch located on the bottom of the unit to the OFF**

position, then press the reset button. The illumination is reset to stay off while the unit is not being played.

Note

The caution alarm for the front panel is not activated when the POWER SELECT switch is set to the OFF position.

Change the position with a jeweler's screwdriver, etc.
Changer la position avec un tournevis de joailler ou un objet similaire.

Connexions

Précautions

- Cet appareil est conçu pour fonctionner sur courant continu de 12 V avec masse négative.
- Avant d'effectuer les connexions, débrancher la borne de terre de la batterie du véhicule pour éviter tout court-circuit.
- Brancher les fils d'entrée d'alimentation **jaune et rouge** seulement après avoir terminé tous les autres branchements.
- Veiller à ne pas raccorder le fil rouge d'enclenchement à la borne positive de 12 V alimentée quand la clé de contact est sur la position accessoires.
- **Rassembler tous les fils de terre en un point de masse commun.**

Si l'appareil est utilisé dans une voiture dont la clé de contact n'a pas de position accessoires — Interrupteur POWER SELECT

L'éclairage du panneau avant est réglé en usine de manière à s'allumer même quand l'appareil ne fonctionne pas. Cependant, ce réglage risque d'épuiser la batterie **si l'appareil est utilisé dans une voiture dont la clé de contact ne possède pas de position accessoires**. Pour éviter d'épuiser la batterie, régler l'interrupteur **POWER** sur le socle de l'appareil sur la position **OFF**,

puis appuyer sur la touche de réinitialisation. L'éclairage est réglé pour rester éteint quand l'appareil n'est pas utilisé.

Remarque

Quand l'interrupteur POWER SELECT est réglé sur position OFF, l'avertisseur du panneau avant ne tinte pas.

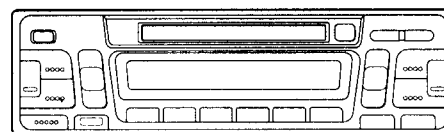

Reset Button

When the installation and connections are over, be sure to press the reset button with a ball-point pen etc.

Touche de réinitialisation

Quand l'installation et les connexions sont terminées, appuyer sur la touche de

réinitialisation avec un stylo bille ou un objet pointu.

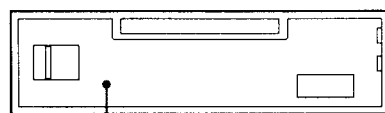

Reset button
Touche de réinitialisation

Connection Diagram

Schémas de connexion

Example 1/Exemple 1

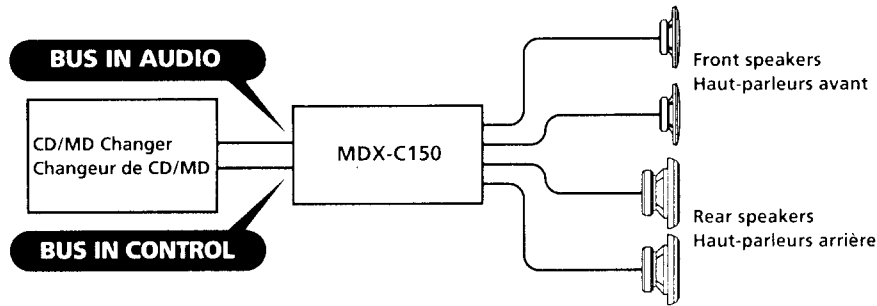

For connecting an MD changer, refer to the manual supplied with the MD changer.
 Pour le raccordement d'un changeur MD, consultez le mode d'emploi fourni avec le changeur MD.

Example 2/Exemple 2

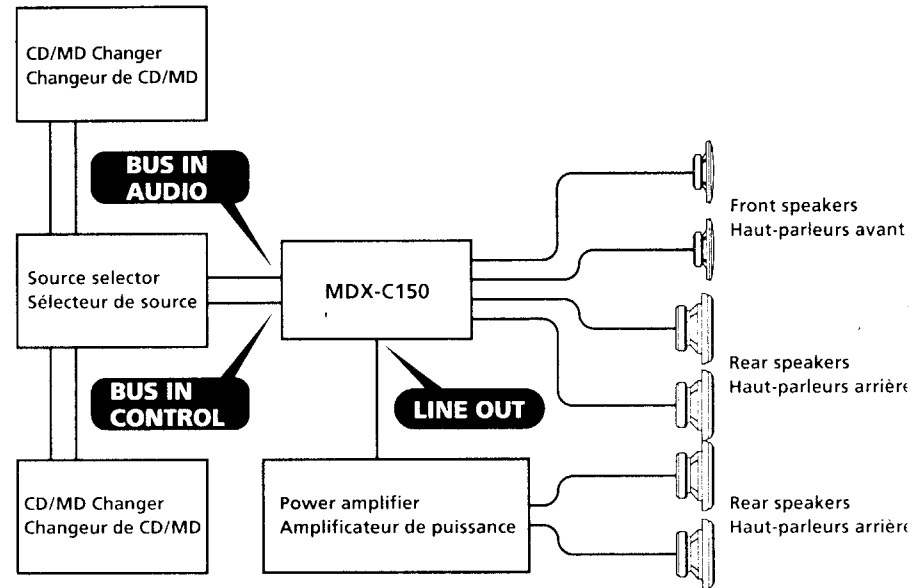

For connecting two or more changers, the source selector XA-U120 or XA-U140 is required (optional) and the BUS cable RC-61 (1 m) or RC-62 (2 m) (optional) are necessary.
 Pour le raccordement de deux ou plusieurs changeurs, vous devez utiliser le sélecteur de source XA-U120 or XA-U140 (optionnels) et le câble BUS RC-61 (1 m) ou RC-62 (2 m) (optionnels).

Connections of Example

Connexions de l'exemple

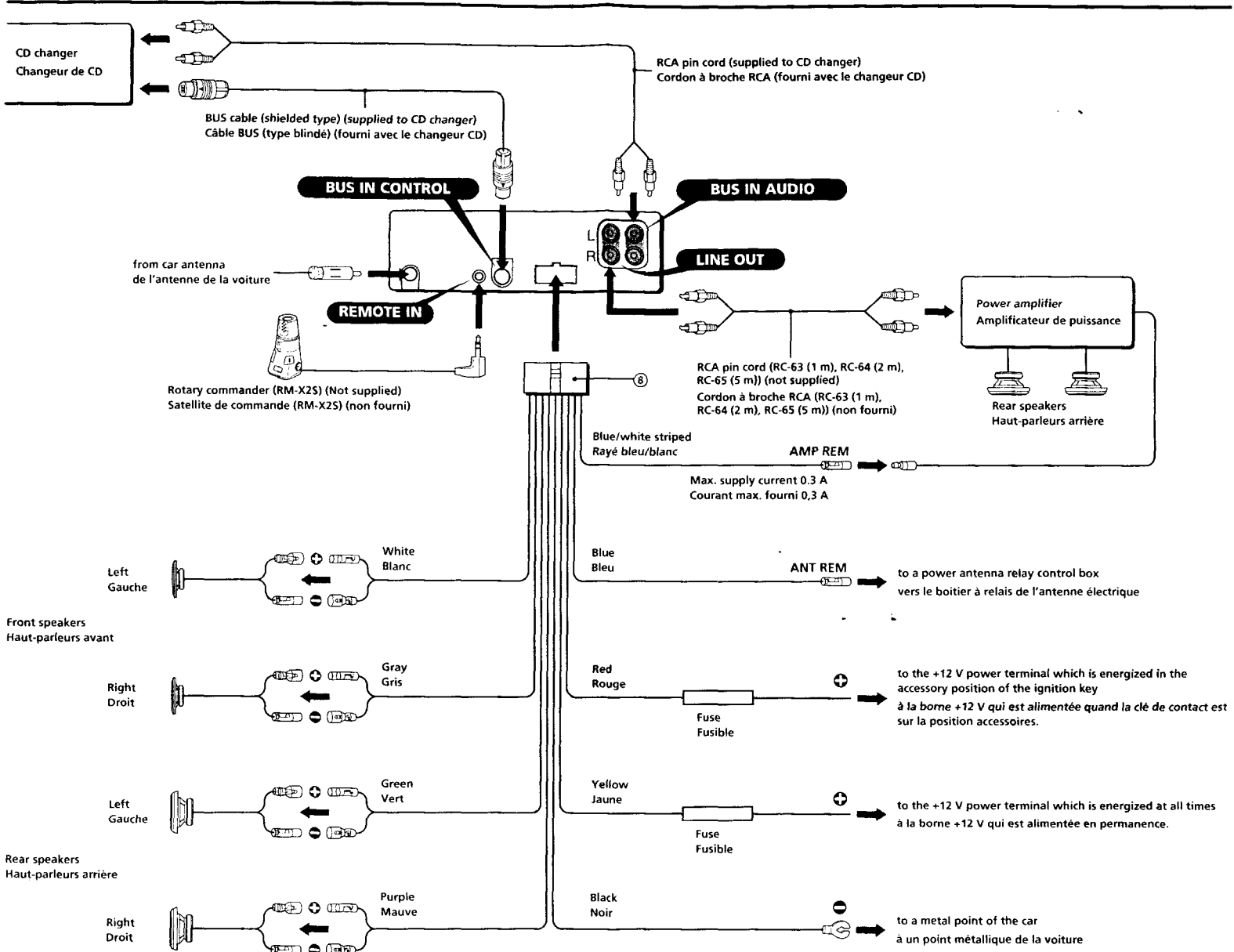

Notes on the control leads

- The power antenna control lead (blue) supplies +12 V DC when you turn on the tuner.
- A power antenna without relay box cannot be used with this unit.

Memory hold connection

When the yellow power input lead is connected, power will always be supplied to the memory circuit even when the ignition key is turned off.

Notes on speaker connection

- Before connecting the speakers, turn the unit off.
- Use speakers with an impedance of 4 to 8 ohms, and with adequate power handling capacities. Otherwise, the speakers may be damaged.
- Do not connect the terminals of the speaker system to the car chassis, and do not connect the terminals of the right speaker with those of the left speaker.
- Do not attempt to connect the speakers in parallel.
- Do not connect any active speakers (with built-in amplifiers) to the speaker terminals of the unit. Doing so may damage the

Remarques sur les fils de contrôle

- Le fil de contrôle de l'antenne électrique (bleu) fournit du courant continu de +12 V quand le tuner est allumé.
- Une antenne électrique sans boîtier de relais ne peut pas être utilisée avec cet appareil.

Connexion pour la conservation de la mémoire

Lorsque le fil d'entrée d'alimentation jaune est connecté, le circuit de la mémoire est alimenté en permanence même si la clé de contact est sur la position d'arrêt.

Remarques sur la connexion des haut-parleurs

- Avant de raccorder les haut-parleurs, mettre l'appareil hors tension.
- Utiliser des haut-parleurs ayant une impédance de 4 à 8 ohms et une capacité adéquate sous peine de les endommager.
- Ne pas raccorder les bornes du système de haut-parleurs au châssis de la voiture et ne pas connecter les bornes du haut-parleur droit à celles du haut-parleur gauche.
- Ne pas tenter de raccorder les haut-parleurs en parallèle.
- Ne pas raccorder des haut-parleurs actifs (avec amplificateurs intégrés) aux bornes de haut-parleur de l'appareil sous peine de le endommager. Veiller à raccorder des haut-parleurs passifs à ces bornes.