

ポータブルミニディスクプレーヤー

取扱説明書
お買い上げいただきありがとうございます。
警告 電気製品は安全のための注意事項を守らないと、火災や人身事故になることがあります。



付属品を確認する

- リモコン付きヘッドホン
充電スタンド (組み立て後)
ACパワーアダプター(3V用)
充電式ニッケル水素電池 NH-14WM(A)
乾電池ケース (Battery carrying case)
乾電池ケース (DC INジャックなし)
取扱説明書
保証書
ソニーご相談窓口のご案内

安全のために
危険
充電スタンドにコイン、キー、ネックレスなどの金属類を置かないでください。
付属の充電式電池を持ち運ぶときは、必ず付属の充電式電池ケースに入れてください。

各部のなまえ

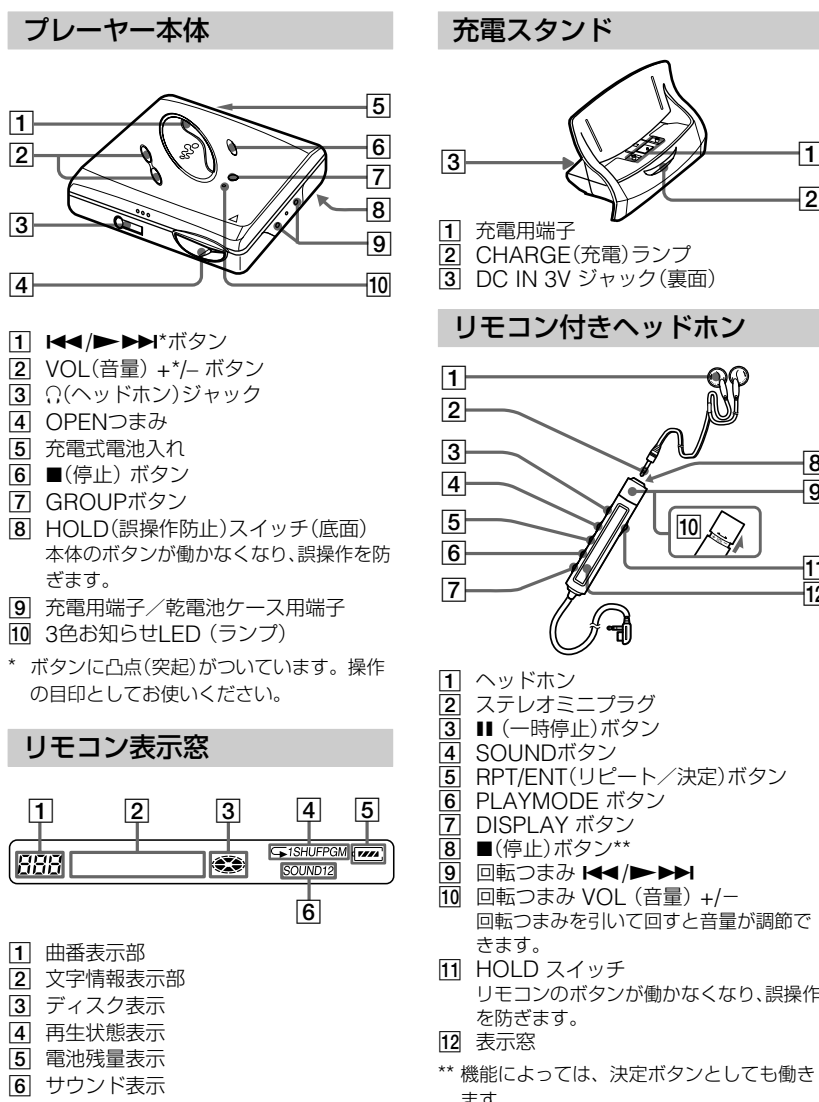

準備する

お買い上げ時には、まず充電式電池を充電してください。

1 充電式電池を入れる

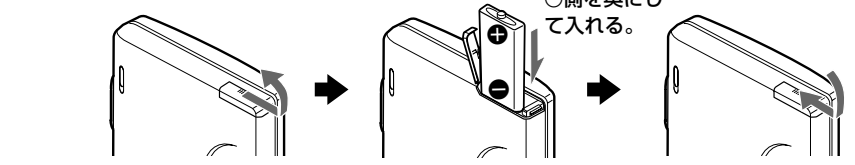

2 充電式電池を充電する

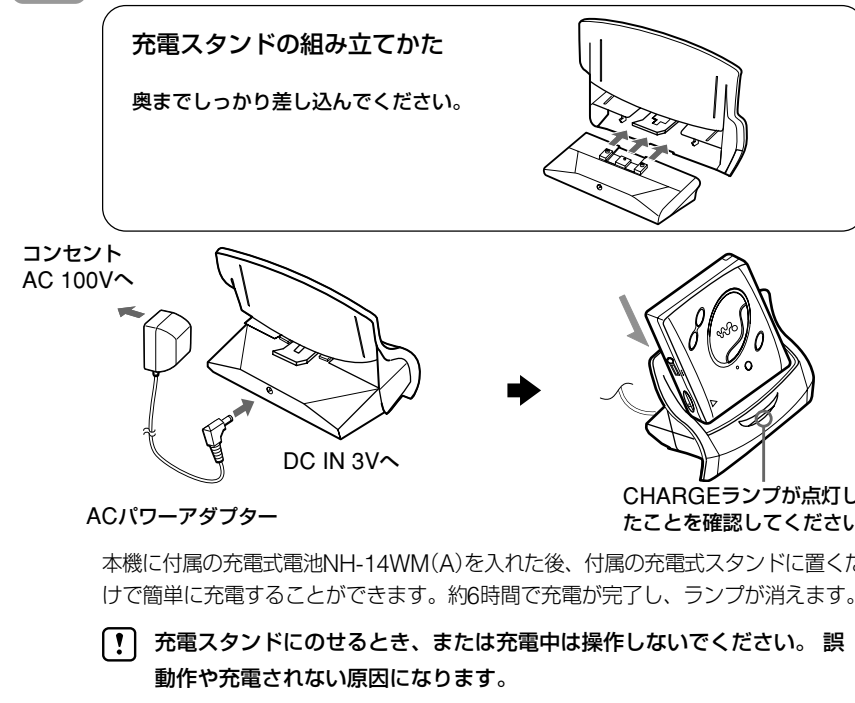

アルカリ乾電池で使うときは
乾電池ケースを本体に取り付け。
別売りのソニーアルカリ乾電池(単3形)を1本入れます。

3 リモコンをつなぎホールドを解除する

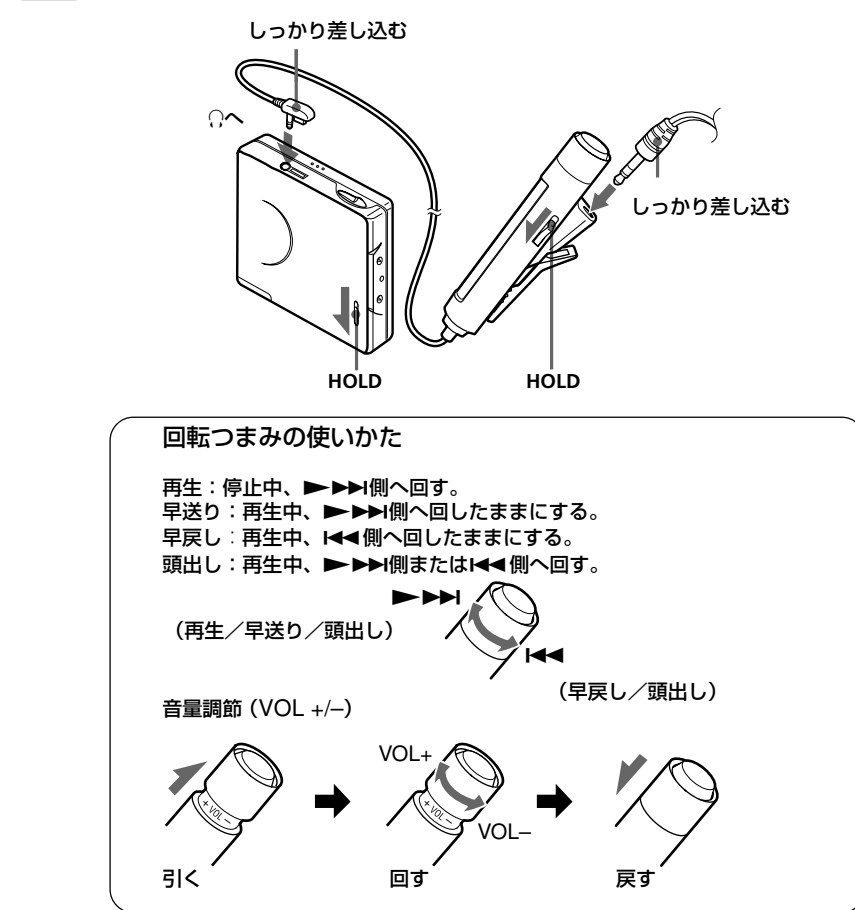

ミニディスクを聞く

1 ミニディスクを入れる

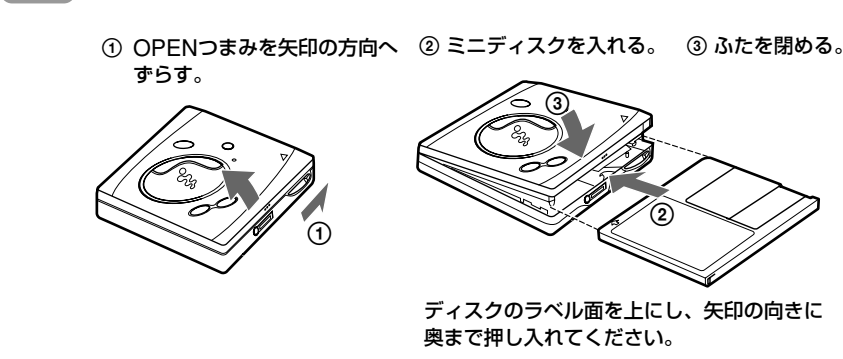

2 再生する

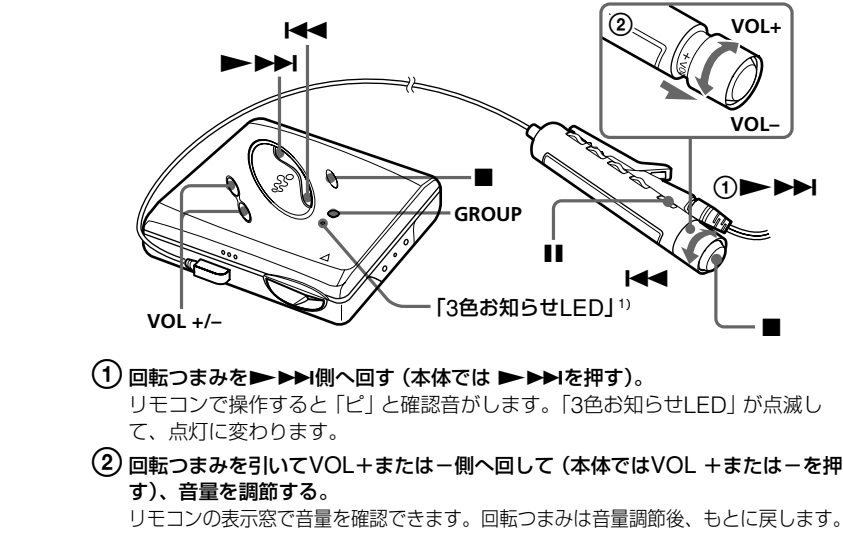

再生を止めるには、■を押す。
リモコンで操作するとき「ビ」を確認音があります。
通常再生時点灯
グループモード*再生時点灯

こんなときは 操作 (リモコンの確認音*)

Table with 2 columns: 'こんなときは' and '操作'. It lists various playback actions like '今聞いている曲、またはさらに前の曲を頭出しする' and their corresponding remote control button presses.

リモコン表示窓の見かた

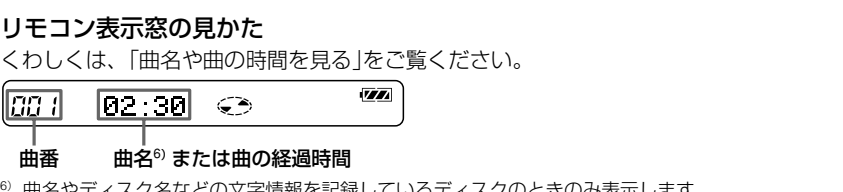

ご注意
ディスクを取り出すときは、■を押してからOPENつまみをずらしてふたを開けてください。

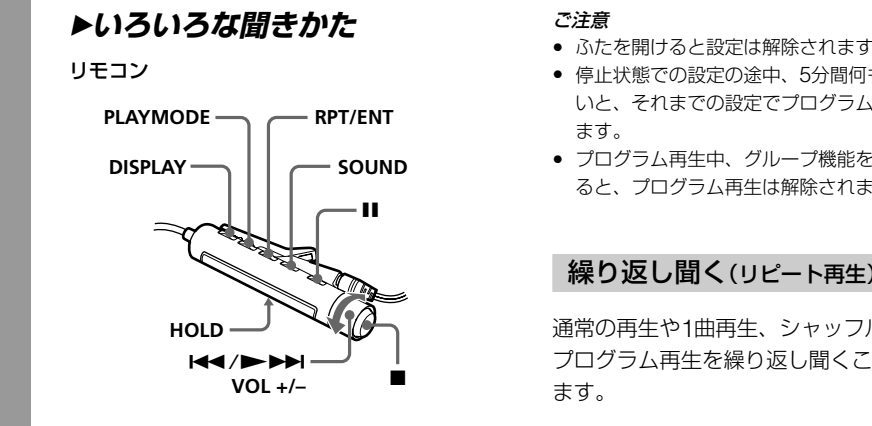

再生モードを選ぶ

通常再生のほか、シャッフル再生 (SHUF)、プログラム再生 (PGM)、リピート再生 (■) などが選べます。

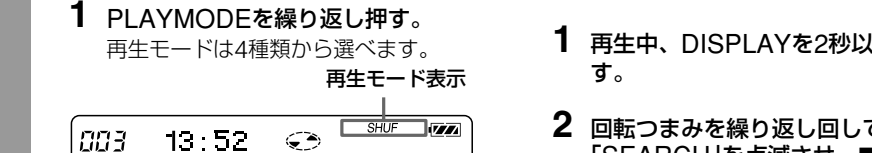

Table with 2 columns: '再生モード表示' and '再生状態'. It lists modes like '通常再生', 'SHUF', and 'PGM' along with their corresponding display icons.

好きな順に曲を並べ変えて聞く (プログラム再生)

- 1 再生中、「PGM」が表示されるまで、PLAYMODEを繰り返し押す。
2 DISPLAYを2秒以上押す。
3 回転つまみを繰り返し回して「GROUP」を点滅させ、■を押す。
4 IIを押して一時停止を解除する。

ご注意
再生が終わったとき、または途中で止めたときも、プログラムは残っています。

「グループ機能」を使う

グループ設定されたディスクで、「グループ機能」を使うことができます。複数のCDトラックを録音したものを再生するときや、MDLP(LP2/LP4)モード録音したものを再生するときなどに便利です。

グループ設定されたディスクとは?
1枚のディスクに、録音された複数の曲を下の図のようにいくつかのグループにまとめ、それぞれのグループを選択できるように設定されたディスクです。

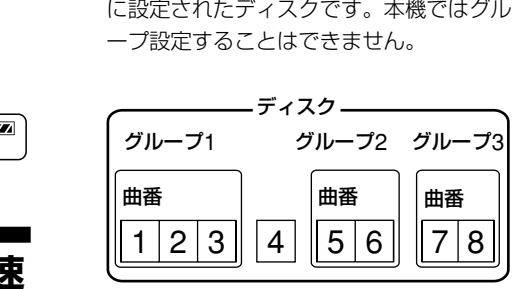

ディスクネームを編集できる録再機では、グループ設定が可能です。

グループ機能を使って聞く (グループモード再生)

グループモードOFF時再生: ディスクの1曲目から最後の曲まで再生

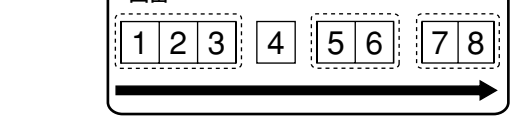

グループモードON時再生: 選んだグループ内の曲を再生



リモコンでの操作

- 1 グループ設定されたディスクを本機に入れ、再生する。
2 DISPLAYを2秒以上押す。
3 回転つまみを繰り返し回して「GROUP」を点滅させ、■を押す。
4 回転つまみを繰り返し回して「GROUP ON」を点滅させ、■を押す。

本体での操作

- 1 グループ設定されたディスクを本機に入れ、再生する。
2 GROUPを2秒以上押したままにして「3色お知らせLED」を緑色に点灯させる。
3 5秒以内にIIまたはIIIを押して再生したい曲があるグループ名またはグループ番号を表示させる。

ご注意
グループモードONのときでも、リピート再生、シャッフル再生、プログラム再生をすることができません。

グループモードONのときにグループの最後の曲を再生中、リモコンの回転つまみをIIIへ回すと、そのグループの1曲目から再生が始まります。
ご注意
グループモードがONのとき、ディスク中でグループに設定されていない曲は一時の一つのグループとしてまとめられ、一番最後のグループとして扱われます。

グループを選んで聞く (グループスキップモード)

グループ設定されたディスクは、再生中に次のグループに進んだり、前のグループに戻るすることができます。

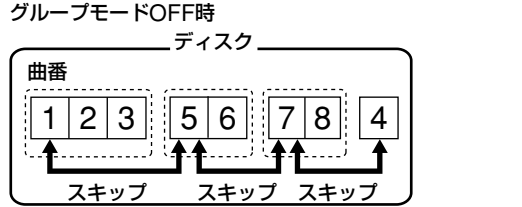

グループモードON時

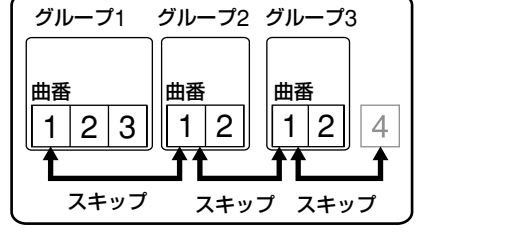

リモコンでの操作

- 1 グループ設定されたディスクを本機に入れ、再生する。
2 PLAYMODEを「---」が点滅するまで押したままにする。
3 5秒以内に回転つまみを繰り返し回して、再生したい曲があるグループ名またはグループ番号を表示させる。

グループ名 (例: AAA) がある時

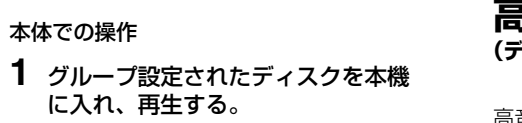

グループ名がない時

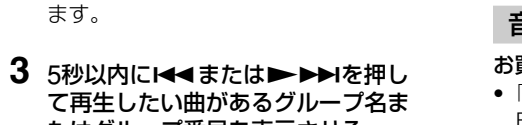

本体での操作

- 1 グループ設定されたディスクを本機に入れ、再生する。
2 GROUPを押す。
3 5秒以内にIIまたはIIIを押して再生したい曲があるグループ名またはグループ番号を表示させる。

お手持ちのMDレコーダーでグループ設定するには

グループ機能を搭載していない機器でも、ディスク名の編集ができるMDレコーダー (MDデッキ、レコーディングMDウォークマンなど) であれば、グループ設定が可能です。

設定方法

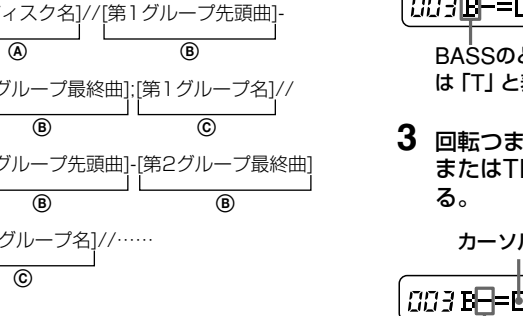

例) Collections というディスク名で、下記のグループを設定する。
1~7曲目のグループ名: My Favorites*2001winter*
8~17曲目のグループ名: Jun&Tac*sunshine head*

設定した音質を選ぶには

SOUNDを繰り返し押し、[SOUND1]または[SOUND2]を選びます。
設定は、リモコンで行います。

その他の機能

曲名や曲の時間を見る

曲名やディスク名、曲番、曲の経過時間、録音されている曲数、グループ名、グループ内の総曲数を確認できます。

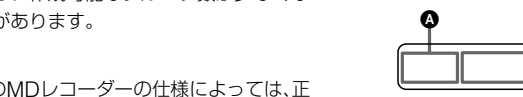

1 リモコンのDISPLAYを押す。

高音や低音を強調する (デジタルサウンドプリセット)

高音・低音を強調し、お好みの音質に設定できます。設定は2種類記憶することができます。

音質を選ぶ

お買い上げ時の設定は [SOUND1]のとき BASS (低音): +1, TREBLE (高音): ±0

- 1 再生中、SOUNDを繰り返し押し、「SOUND1」または「SOUND2」を選ぶ。
2 回転つまみを繰り返し回し、BASS または TREBLE の強弱を設定する。

音質を変える

- 1 再生中、SOUNDを繰り返し押し、「SOUND1」または「SOUND2」を選ぶ。
2 SOUNDを2秒以上押したままにする。
3 回転つまみを繰り返し回し、BASS または TREBLE の強弱を設定する。

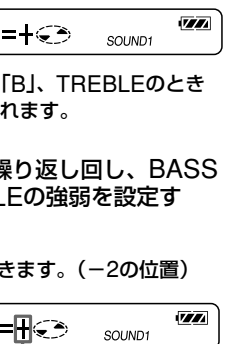

カーソルが動きます。(−2の位置)
−4 ±0 +3
2つ目のSOUND設定をするには、SOUNDを押し「SOUND1」または「SOUND2」を選択してから手順2,3を行うください。

4 RPT/ENTを押す。

設定は登録され、再生表示に戻ります。
設定した音質を選ぶには SOUNDを繰り返し押しして、「SOUND1」または「SOUND2」を選びます。

その他の機能

曲名や曲の時間を見る

曲名やディスク名、曲番、曲の経過時間、録音されている曲数、グループ名、グループ内の総曲数を確認できます。

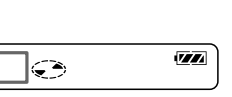

1 リモコンのDISPLAYを押す。

高音や低音を強調する (デジタルサウンドプリセット)

高音・低音を強調し、お好みの音質に設定できます。設定は2種類記憶することができます。

音質を選ぶ

お買い上げ時の設定は [SOUND1]のとき BASS (低音): +1, TREBLE (高音): ±0

- 1 再生中、SOUNDを繰り返し押し、「SOUND1」または「SOUND2」を選ぶ。
2 回転つまみを繰り返し回し、BASS または TREBLE の強弱を設定する。

