

MiniDisc Deck

Operating Instructions _____ **US**

Mode d'emploi _____ **FR**



MDS-JE530

WARNING

To prevent fire or shock hazard, do not expose the unit to rain or moisture. To avoid electrical shock, do not open the cabinet. Refer servicing to qualified personnel only.

This appliance is classified as a CLASS 1 LASER product. The CLASS 1 LASER PRODUCT MARKING is located on the rear exterior.

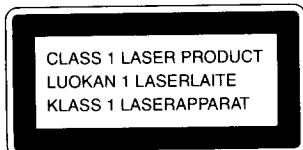

IN NO EVENT SHALL SELLER BE LIABLE FOR ANY DIRECT, INCIDENTAL OR CONSEQUENTIAL DAMAGES OF ANY NATURE, OR LOSSES OR EXPENSES RESULTING FROM ANY DEFECTIVE PRODUCT OR THE USE OF ANY PRODUCT.

For the customers in the U.S.A.

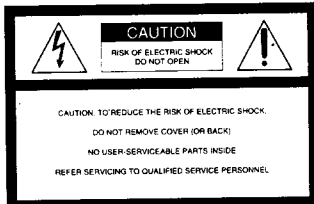

This symbol is intended to alert the user to the presence of uninsulated "dangerous voltage" within the product's enclosure that may be of sufficient magnitude to constitute a risk of electric shock to persons.



This symbol is intended to alert the user to the presence of important operating and maintenance (servicing) instructions in the literature accompanying the appliance.

CAUTION

You are cautioned that any changes or modification not expressly approved in this manual could void your authority to operate this equipment.

INFORMATION

This equipment has been tested and found to comply with the limits for a Class B digital device, pursuant to Part 15 of the FCC Rules. These limits are designed to provide reasonable protection against harmful interference in a residential installation. This equipment generates, uses, and can radiate radio frequency energy and, if not installed and used in accordance with the instructions, may cause harmful interference to radio communications. However, there is no guarantee that interference will not occur in a particular installation. If this equipment does cause harmful interference to radio or television reception, which can be determined by turning the equipment off and on, the user is encouraged to try to correct the interference by one or more of the following measures:

- Reorient or relocate the receiving antenna.
- Increase the separation between the equipment and receiver.
- Connect the equipment into an outlet on a circuit different from that to which the receiver is connected.
- Consult the dealer or an experienced radio/TV technician for help.

Owner's Record

The model and serial numbers are located on the rear of the unit. Record the serial number in the space provided below. Refer to them whenever you call upon your Sony dealer regarding this product.

Model No. MDS-JE530

Serial No. _____

For the customers in Canada

CAUTION

TO PREVENT ELECTRIC SHOCK, DO NOT USE THIS POLARIZED AC PLUG WITH AN EXTENSION CORD, RECEPTACLE OR OTHER OUTLET UNLESS THE BLADES CAN BE FULLY INSERTED TO PREVENT BLADE EXPOSURE.

Welcome!

Thank you for purchasing the Sony MiniDisc Deck. Before operating the deck, please read this manual thoroughly and retain it for future reference.

About This Manual

The instructions in this manual are for the MDS-JE530 MiniDisc Deck.

Conventions

- Controls in these instructions are those on the deck; these may, however, be substituted by controls on the supplied remote that are similarly named, or, when different, appear in the instructions within parentheses. Example: Turn AMS clockwise (or press ►► repeatedly).
- The following icons are used in this manual:
 - Indicates a procedure that requires use of the remote.
 - Indicates hints and tips for making the task easier.

TABLE OF CONTENTS

Getting Started 4

- Before You Start the Hookup 4
- Hooking Up the Audio Components 5

Location and Function of Parts 8

- Front Panel Parts Description 8
- Remote Parts Descriptions 10
- Using the Display 11

Recording on MDs 14

- Notes on Recording 14
- Recording on an MD 15
- Adjusting the Recording Level 17
- Recording Tips 17
- Marking Track Numbers While Recording
(Track Marking) 19
- Starting Recording With Six Seconds of Prestored
Audio Data (Time Machine Recording) 20
- Synchro-recording With the Audio Component of
Your Choice (Music Synchro-recording) 21
- Synchro-recording With a Sony CD Player
(CD Synchro-recording) 21

Playing MDs 23

- Playing an MD 23
- Playing a Specific Track 24
- Locating a Particular Point in a Track 25
- Playing Tracks Repeatedly 26
- Playing Tracks in Random Order (Shuffle Play) 27
- Creating Your Own Program (Program Play) 27
- Tips for Recording From MDs to Tape 29

Editing Recorded MDs 30

- Erasing Tracks 31
- Dividing Tracks 33
- Combining Tracks 34
- Moving Tracks 35
- Naming a Track or MD 35
- Undoing the Last Edit 39

Other Functions 40

- Changing the Pitch (Pitch Control Function) 40
- Fade In and Fade Out 41
- Falling Asleep to Music (Sleep Timer) 42
- Using a Timer 43

Additional Information 45

- Precautions 45
- Handling MDs 46
- System Limitations 46
- Troubleshooting 47
- Specifications 48
- Display Messages 49
- Edit Menu Table 50
- Setup Menu Table 50
- Self-Diagnosis Function 51
- Index 52

Getting Started

This chapter provides information on the supplied accessories, things you should keep in mind while hooking up the system, and how to connect various audio components to the MD deck. Be sure to read this chapter thoroughly before you actually connect anything to the deck.

Before You Start the Hookup

Checking the supplied accessories

This MD deck comes with the following items:

- Audio connecting cords (2)
- Optical cable (1)
- Remote commander (remote) RM-D29M (1)
- R6 (size-AA) batteries (2)

Inserting batteries into the remote

Insert two R6 (size-AA) batteries with the + and - properly oriented to the markings into the battery compartment. When using the remote, point it at the remote sensor  on the deck.

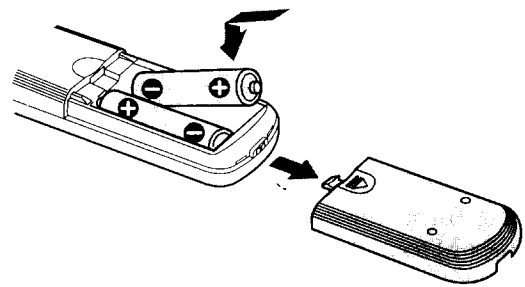

When to replace the batteries

Under normal conditions, the batteries should last for about six months. When the remote no longer operates the deck, replace both batteries with new ones.

Notes

- Do not leave the remote in an extremely hot or humid place.
- Do not drop any foreign object into the remote casing, particularly when replacing the batteries.
- Do not use a new battery with an old one.
- Do not expose the remote sensor to direct sunlight or lighting apparatus. Doing so may cause a malfunction.
- If you don't use the remote for an extended period of time, remove the batteries to avoid possible damage from battery leakage and corrosion.

Hooking Up the Audio Components

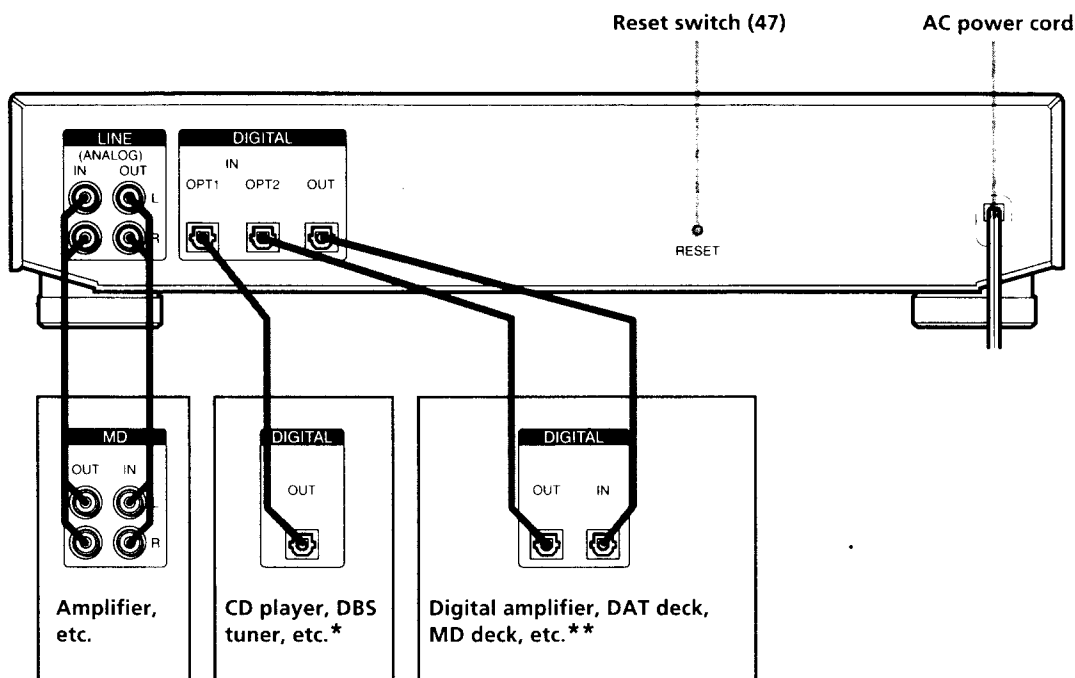

* Digital equipment with a DIGITAL OUT connector only
 **Digital equipment with both DIGITAL IN and OUT connectors

Required cords

Audio connecting cords (2) (supplied)

When connecting an audio connecting cord, be sure to match the color-coded pins to the appropriate jacks: white (left) to white and red (right) to red.

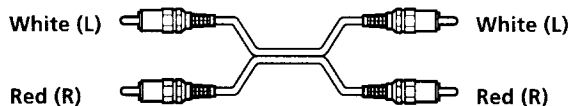

Optical cables (3) (only one supplied)

- When connecting an optical cable, take the caps off the connectors and insert the cable plugs straight in until they click into place.
- Do not bend or tie the optical cables.

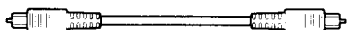

Things you should keep in mind while hooking up the system

- Turn off the power to all components before making any connections.
- Do not connect any AC power cord until all the connections are completed.
- Be sure the connections are firm to prevent hum and noise.

Jacks (connectors) for connecting audio components

Connect	To the
Amplifiers	LINE (ANALOG) IN/OUT jacks
CD players or DBS tuners	DIGITAL IN connector
Digital amplifiers, DAT decks, or another MD deck	DIGITAL IN/OUT connectors

Hooking Up the Audio Components

Setting the voltage (only on models supplied with a voltage selector)

Make sure the voltage selector on the rear panel of the deck is set to the voltage of the local power supply. If not, use a screwdriver to change it to the correct position before connecting the AC power cord to a wall outlet.

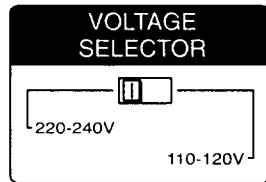

Connecting the AC power cord

Connect the AC power cord of the deck to a wall outlet.

Note

If you use a timer, connect the AC power cord to the outlet of the timer.

Location and Function of Parts

This chapter tells you about the location and function of the various buttons and controls on the front panel and the supplied remote. Further details are provided on the pages indicated in the parentheses. It also tells you about the information that appears in the display window.

Front Panel Parts Description

- 1 I/⏻ (power) switch (15, 23, 47, 49)**
Press to turn the deck on. When you turn the deck on, the STANDBY indicator turns off. When you press the switch again, the deck turns off and the indicator lights up.
- 2 FADER button (41, 42)**
Press to perform Fade-in Play/Recording or Fade-out Play/Recording.
- 3 SCROLL button (13)**
Press to scroll the name of a track or MD.
- 4 LEVEL/DISPLAY/CHAR button (12, 13, 17, 28, 36)**
 - Press during recording pause to adjust the recording level.
 - Press when the deck is stopped to display disc information or the contents of a program.
 - Press during recording to display information on the track being recorded.
 - Press during play to display information on the current track.
 - Press while editing an MD to select the type of characters to be input.
- 5 Display window (11-13, 17, 36, 40)**
Shows various information.

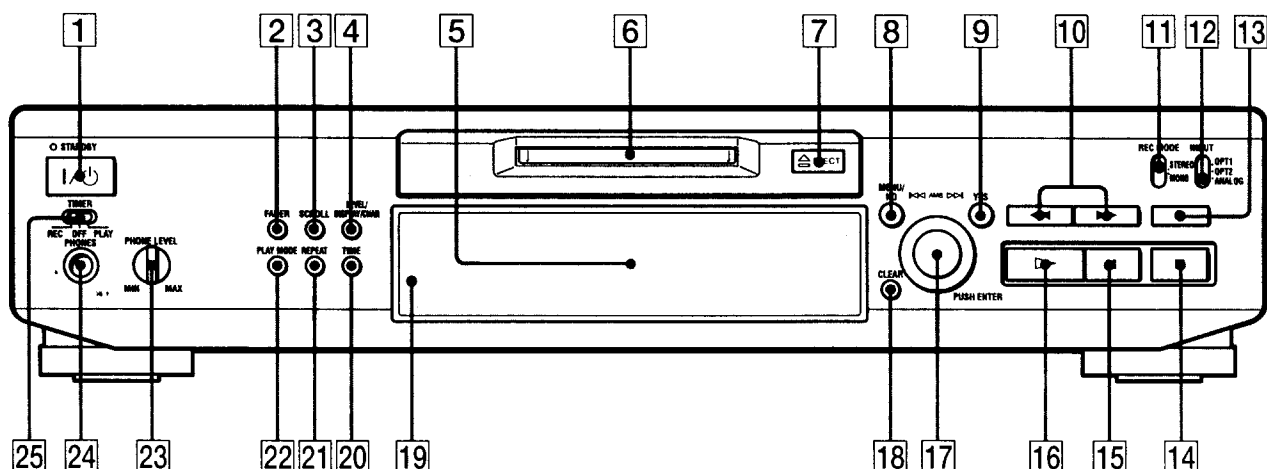

6 MD insertion slot (15, 23)

Insert the MD as illustrated below.

With the labeled side up

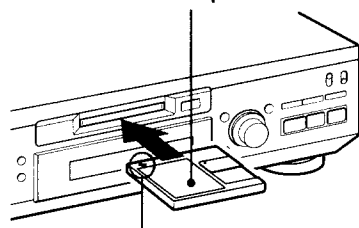

With the arrow pointing towards the deck

7 EJECT button (16, 17, 23)

Press to eject the MD.

8 MENU/NO button (18, 19, 29-42, 50)

Press to display "Edit Menu" or "Setup Menu."

9 YES button (18, 19, 27-42)

Press to carry out the selected operation.

10 <</>> buttons (25, 27, 28, 30, 32, 33, 36)

Press to locate a portion within a track, change the contents of a program, or change the input character.

11 REC MODE selector (15)

Use to set the REC MODE to STEREO or MONO.

12 INPUT selector (14, 15, 17, 18, 47)

Use to select the input jack (or connector) of the program source to be recorded.

13 REC ● button (16, 17, 19, 39)

Press to record on the MD, monitor the input signal, or mark track numbers.

14 ■ button (16, 23, 43)

Press to stop play or recording, or cancel the selected operation.

15 || button (16, 23)

Press to pause play or recording. Press again to resume play or recording.

16 ▷ button (16, 23, 24, 27, 28, 43)

Press to start play.

17 AMS control (16-20, 23, 24, 27-42)

Turn to locate tracks, adjust the recording level, select the input characters, or select a menu item.

18 CLEAR button (27, 28, 36, 51)

Press to cancel the selection.

19 Remote sensor (4)

Point the remote towards this sensor (R) for remote operations.

20 TIME button (12, 13, 17, 22)

Press to display the remaining time.

21 REPEAT button (26)

Press to play tracks repeatedly.

22 PLAY MODE button (27, 28, 43)

Press to select Shuffle Play or Program Play.

23 PHONE LEVEL control (23)

Use to adjust the volume of the headphones.

24 PHONES jack (23)

Connect headphones to this jack.

25 TIMER selector (43)

Use to set the timer for recording (REC) or playing (PLAY). Set to OFF to turn the timer off.

Remote Parts Descriptions

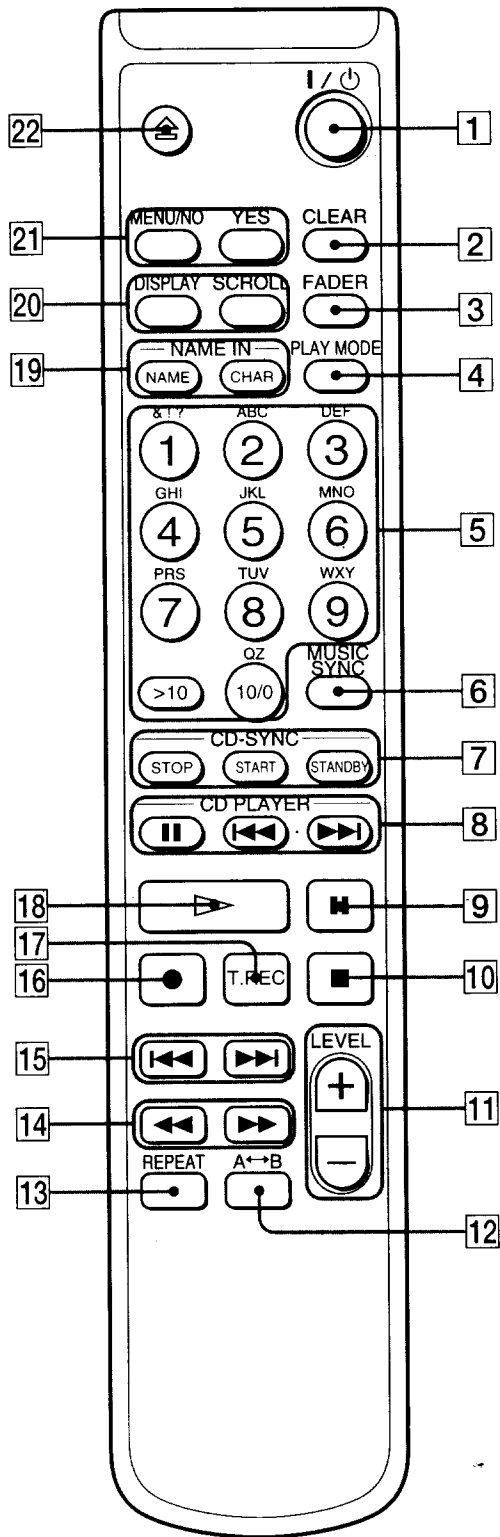

- 1 I/⏻ (power) switch (15, 23, 47, 49)**
Press to turn the deck on. When you turn the deck on, the STANDBY indicator on the deck turns off. When you press the switch again, the deck turns off and the indicator lights up.
- 2 CLEAR button (27, 28, 36-38, 51)**
Press to cancel the selection.
- 3 FADER button (41, 42)**
Press to perform Fade-in Play/Recording or Fade-out Play/Recording.
- 4 PLAY MODE button (27, 28, 43)**
Press to select Shuffle Play or Program Play.
- 5 Letter/number buttons (25, 27, 37)**
Press to input letters or numbers.
- 6 MUSIC SYNC button (21, 39)**
Press to start Music Synchro-recording.
- 7 CD-SYNC STOP button (22)**
Press to stop CD Synchro-recording.
CD-SYNC START button (21, 22)
Press to start CD Synchro-recording.
CD-SYNC STANDBY button (21, 22)
Press to enter standby for CD Synchro-recording.
- 8 CD PLAYER II button (22)**
Press to pause the CD play. Press again to resume CD play.
CD PLAYER I<</>>I buttons (22)
Press to locate tracks on the CD.
- 9 II button (16, 23)**
Press to pause play or recording. Press again to resume play or recording.
- 10 ■ button (16, 23, 43)**
Press to stop play, stop recording, or cancel the selected operation.
- 11 LEVEL +/- buttons (17, 24)**
Press to adjust the recording level.

Using the Display

- 12 A↔B button (26)**
Press to select Repeat A-B Play.
- 13 REPEAT button (26)**
Press to play tracks repeatedly.
- 14 ◀▶ buttons (25-28, 32, 33, 36, 37)**
Press to locate a portion within a track, change the contents of a program, or shift the cursor to the right.
- 15 ◀◀/▶▶ buttons (16-19, 23, 24, 27-29, 31-35, 37-42)**
Press to locate tracks, adjust the recording level, or select a menu item.
- 16 ● button (16, 17, 19, 39)**
Press to record on the MD, monitor the input signal, or mark track numbers.
- 17 T.REC button (20)**
Press to start Time Machine Recording.
- 18 ▷ button (16, 23, 24, 27, 28)**
Press to start play.
- 19 NAME button (37, 38)**
Press to add the name or change the name of a track or MD.
- CHAR button (37)**
Press to select the type of characters to be input.
- 20 DISPLAY button (12, 13, 17, 28)**
Press to select the information to be displayed in the window.
- SCROLL button (13)**
Press to scroll the name of a track or MD.
- 21 MENU/NO button (18, 19, 27, 29, 31-42, 50)**
Press to display "Edit Menu" or "Setup Menu."
- YES button (18, 19, 27-42)**
Press to carry out the selected operation.
- 22 ≡ button (16, 17, 23)**
Press to eject the MD.

The display window shows information about the MD or track. This section describes the information that appears for each deck status.

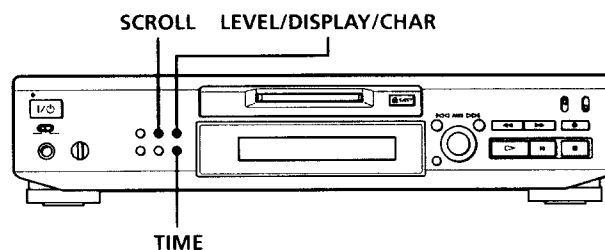

Note

The display format that you've selected in each of the deck statuses (play, recording, etc.) will appear whenever the deck enters that status and you press LEVEL/DISPLAY/CHAR (or DISPLAY) or TIME until you change the format to another (see the following sections for details). If you disconnect the AC power cord, however, all the displays will revert to their default (i.e., the factory set display) the next time you turn the deck on.

When you insert an MD

The following display appears.

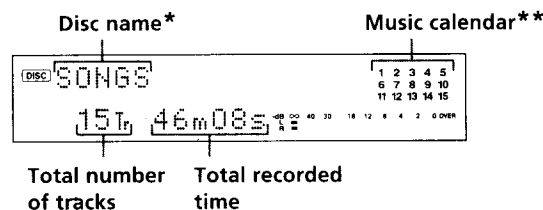

- * The track name appears instead of the disc name during play. When the MD or the track has no name, "No Name" appears.
- **A music calendar shows all the track numbers within a grid if the MD is a premastered disc, or without a grid if the MD is a recordable disc. If the total number of tracks exceeds 15, ▶ appears to the right of number 15 in the music calendar.

Using the Display

While the deck is stopped

Press LEVEL/DISPLAY/CHAR (or DISPLAY) repeatedly to change the display.

Each press of the button changes the display as follows:

Total number of tracks and total recorded time (default display)

```

DISC SONGS          1 2 3 4 5
                   6 7 8 9 10
                   11 12 13 14 15
15Tr 46m08s 1: 40 30 18 12 8 4 2 0 OVER
    
```

↓ Press

The contents of a program (only when "PROGRAM" lights up)

```

DISC /4+1+7/      PROGRAM 1 7 4
13Tr 11m14s 1: 40 30 18 12 8 4 2 0 OVER
    
```

↓ Press

Level of the input signal

```

Input Level          1 2 3 4 5
                   6 7 8 9 10
                   11 12 13 14 15
An19-12.0dB 1: 40 30 18 12 8 4 2 0 OVER
    
```

↓ Press

Pitch display

```

Pitch 0             1 2 3 4 5
                   6 7 8 9 10
                   11 12 13 14 15
15Tr 46m08s 1: 40 30 18 12 8 4 2 0 OVER
    
```

Press

💡 You can check the remaining recordable time on the MD. Press TIME. Each press of the button changes the display as follows:

Total number of tracks and total recorded time (default display)

```

DISC SONGS          1 2 3 4 5
                   6 7 8 9 10
                   11 12 13 14 15
15Tr 46m08s 1: 40 30 18 12 8 4 2 0 OVER
    
```

↓ Press

Total number of tracks and remaining recordable time on the MD (recordable MDs only)*

```

DISC SONGS          1 2 3 4 5
                   6 7 8 9 10
                   11 12 13 14 15
15Tr-27m52s 1: 40 30 18 12 8 4 2 0 OVER
    
```

Press

* Not shown for the premastered discs.

While the deck is recording

Press LEVEL/DISPLAY/CHAR (or DISPLAY) repeatedly to change the display.

Each press of the button changes the display as follows:

Track number and recorded time of the current track (default display)

```

No Name             1 2 3 4 5
                   6 7 8 9 10
                   11 12 13 14 15
(TRACK) 16Tr 3m05s 1: 40 30 18 12 8 4 2 0 OVER
    
```

↓ Press

Level of the input signal

```

Input Level          1 2 3 4 5
                   6 7 8 9 10
                   11 12 13 14 15
An19-12.0dB 1: 40 30 18 12 8 4 2 0 OVER
    
```

↓ Press

Sampling frequency indication

```

FS 44.1 kHz        1 2 3 4 5
                   6 7 8 9 10
                   11 12 13 14 15
16Tr 3m07s 1: 40 30 18 12 8 4 2 0 OVER
    
```

Press

"FS -- kHz" appears while the analog signal is input.

💡 You can check the remaining recordable time on the MD. Press TIME. Each press of the button changes the display as follows:

Track number and recorded time of the current track (default display)

```

No Name             1 2 3 4 5
                   6 7 8 9 10
                   11 12 13 14 15
(TRACK) 16Tr 3m05s 1: 40 30 18 12 8 4 2 0 OVER
    
```

↓ Press

Track number and remaining recordable time on the MD

```

DISC DIARY          1 2 3 4 5
                   6 7 8 9 10
                   11 12 13 14 15
16Tr-24m47s 1: 40 30 18 12 8 4 2 0 OVER
    
```

Press

💡 The Peak Hold Function freezes the peak level meters at the highest level reached by the input signal

- 1 While the deck is stopped or playing, press MENU/NO twice. "Setup Menu" appears in the display.
 - 2 Turn AMS (or press ◀▶ repeatedly) until "P.Hold Off" (factory setting) appears, then press AMS or YES.
 - 3 Turn AMS (or press ◀▶ repeatedly) to select "P.Hold On", then press AMS or YES.
 - 4 Press MENU/NO.
- To turn off the Peak Hold Function, select "P.Hold Off" in step 3 above.

While the deck is playing

Press LEVEL/DISPLAY/CHAR (or DISPLAY) repeatedly to change the display.

Each press of the button changes the display as follows:

Track number and elapsed time of the current track (default display)

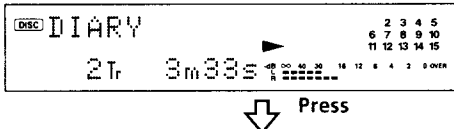

The contents of a program (only when "PROGRAM" lights up)

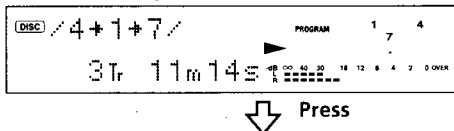

Disc name and track name

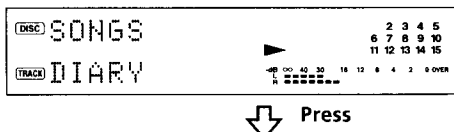

Level of the output signal

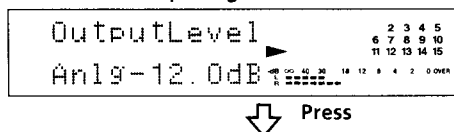

Pitch display

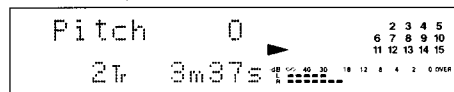

💡 You can check the remaining time

Press TIME. Each press of the button changes the display as follows:

Track number and elapsed time of the current track (default display)

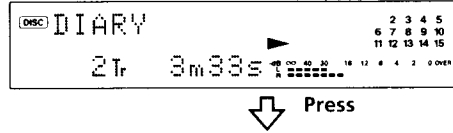

Track number and remaining time of the current track

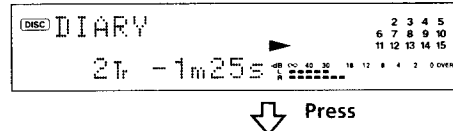

Remaining time of all recorded tracks

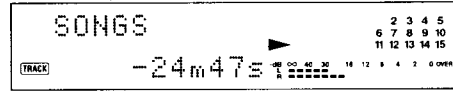

💡 You can check the track name at any time while playing

Press SCROLL.

The track name appears and scrolls. While the disc name is scrolling, press the button again to pause scrolling, and again to continue scrolling.

Location and Function of Parts

Recording on MDs

This chapter explains the various ways to record to an MD, as well as how to mark track numbers and perform synchro-recording with other components.

Notes on Recording

About indications which appear while recording

When "Protected" and "C11" alternate in the display

The record-protect slot is open and the MD is record-protected. To record on the MD, slide the tab to close the slot. For details, see "To prevent accidental erasure of the recorded material" on page 16.

When "Din Unlock" and "C71" alternate in the display

- The digital component selected with the INPUT selector is not connected correctly. Check the connection.
- The selected digital component is not turned on. Turn on the component.

When "Cannot Copy" appears in the display

The MD deck uses the Serial Copy Management System. MDs recorded through the digital input connector can't be copied to other MDs or DAT tapes through the digital output connector. For details, see "Guide to the Serial Copy Management System" on page 15.

When "TRACK" flashes in the display

The MD deck is recording over existing track(s) (see "Recording on an MD" on page 15). The indication stops flashing when the deck reaches the end of the recorded portion.

About indications which appear after recording

When "TOC" lights up in the display

Recording has finished but the TOC (Table of Contents) on the MD has not been updated to reflect the recording results. The recording will be lost if you disconnect the AC power cord while the indication is on. The TOC will be updated only when you eject the MD or turn off the MD deck.

When "TOC Writing" flashes in the display

The deck is updating the TOC. Do not disconnect the AC power cord or move the deck while the indication flashes.

Recording on an MD

The operations for normal recording are explained below. If the MD has recorded material on it, the deck will automatically start recording from the end of the recorded portion.

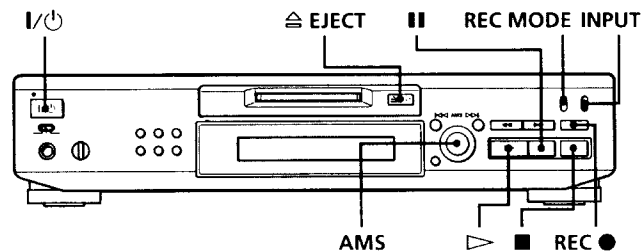

Recording on MDs

Automatic conversion of digital sampling rates during recording

A built-in sampling rate converter automatically converts the sampling frequency of various digital sources to the 44.1 kHz sampling rate of the MD deck. This allows you to monitor and record sources such as 32- or 48-kHz DAT tape or satellite broadcasts, as well as the CDs and MDs.

Automatic de-emphasizing of input signals for digital recording

When recording digital input signals that have been emphasized in higher frequencies, the deck automatically de-emphasizes the signals with attenuation proportional to the degree of emphasis. The level of the de-emphasized signal is indicated on the peak level meters.

Guide to the Serial Copy Management System

Digital audio components, such as CDs, MDs, and DATs make it easy to produce high-quality copies of music by processing music as a digital signal.

To protect copyrighted music sources, this deck uses the Serial Copy Management System which allows you to make only a single copy of a digitally recorded source through digital-to-digital connections.

You can make only a first-generation copy* through a digital-to-digital connection.

Examples are given as follows:

- You can make a copy of a commercially available digital sound program (for example, a CD or MD), but you can't make a second copy from the first-generation copy.
- You can make a copy of a digital signal from a digitally recorded analog sound program (for example, an analog record or a music cassette tape) or from a digital satellite broadcast program, but you can't make a second copy from the first-generation copy.

* A first-generation copy means the first recording of a digital audio source through the deck's digital input connector. For example, if you record from a CD player connected to the DIGITAL OPT1 or OPT 2 connector, that copy is a first-generation copy.

Note

The restrictions of the Serial Copy Management System don't apply when you make a recording through the analog-to-analog connections.

- 1 Turn on the amplifier and program source, and select the source on the amplifier.
- 2 Press I/⏻ to turn on the deck.
The STANDBY indicator turns off.
- 3 Insert a recordable MD.
- 4 Set INPUT to the position that corresponds to the input jacks (connector) connected to the program source.

If the source is connected to the	Set INPUT to
DIGITAL IN connector	OPT1 or OPT2
LINE (ANALOG) IN jacks	ANALOG

- 5 Set REC MODE to the recording mode you want to record in.

To record in	Set REC MODE to
Stereo	STEREO
Monaural	MONO

Recording on an MD

- 6** If necessary, locate the point on the MD to start recording from.

If you want to record on a new MD or start recording from the end of the recorded portion, go to step 7.

To record over from the beginning of an existing MD track

Turn AMS (or press **◀◀** / **▶▶** repeatedly) until the number of the track to be recorded over appears.

To record over from the middle of an MD track

Turn AMS (or press **◀◀** / **▶▶** repeatedly) until the number of the track to be recorded over appears, then press **▷** to start playback. Press **||** at the point you want to start recording from.

- 7** Press **REC ●**.

The deck changes to recording pause.

- 8** If necessary, adjust the recording level.

For details, see "Adjusting the Recording Level" on page 17.

- 9** Press **▷** or **||**.

Recording starts.

- 10** Start playing the program source.

Operations you may want to do during recording

To	Press
Stop recording	■
Pause recording	
Resume recording after pausing	▷ or
Eject the MD	⊞ EJECT after stopping recording

When you pause recording

The track number increases by one. For example, if you paused recording while recording track 4, the track number will be 5 when you resume recording.

To prevent accidental erasure of the recorded material

To make it impossible to record on an MD, slide the record-protect tab in the direction of the arrow (see illustration below) to open the slot. To enable recording, close the slot.

Bottom side of the MD

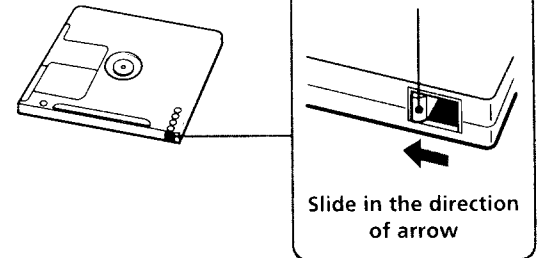

💡 To play the tracks you just recorded

Press **▷** immediately after stopping recording.

The deck starts to play from the first track of the material just recorded.

💡 To play from the first track of the MD after recording

1 Press **■** again after stopping recording.

2 Press **▷**.

The deck starts to play from the first track of the MD.

Notes

- If you switch REC MODE during recording or recording pause, recording stops.
- Monaural mode allows you to record about twice as much material as stereo.
- Even if you set REC MODE to MONO, the monitor signal during recording does not become monaural.
- You can't record over existing material when Shuffle Play (page 27) or Program Play (page 27) has been selected. "Impossible" appears in the display at this time.

Adjusting the Recording Level

You can adjust the recording level for both analog and digital recording.

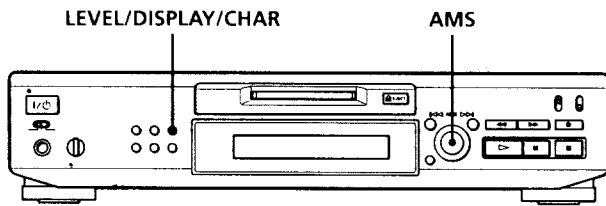

- 1 Do steps 1 to 7 of "Recording on an MD" on pages 15 and 16.
- 2 Play the portion of the program source with the strongest output.
- 3 Press LEVEL/DISPLAY/CHAR (or DISPLAY) repeatedly until the level of the input signal appears.
- 4 While monitoring the sound, turn AMS (or press <Left>/<Right> repeatedly) to raise the recording level to its highest level without turning on the two rightmost indicators on the peak level meters.

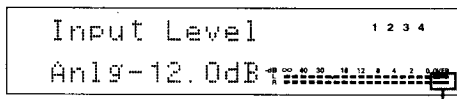

Avoid turning on these indicators

- 5 Stop playing the program source.
- 6 To start recording, continue from step 9 of "Recording on an MD" on page 16.

💡 You can adjust the recording level using the remote . During recording or recording pause, press LEVEL +/- repeatedly.

💡 You can use Setup Menu to adjust the recording level. During recording or recording pause, select "Ain," "Opt1," or "Opt2" in Setup Menu. You can adjust the recording level regardless of the source selected in the INPUT selector.

Note

The volume can only be increased up to +12.0 dB (for analog recording) or +18.0 dB (for digital recording). Therefore, if the output level of the connected component is low, it may not be possible to set the recording level to maximum.

Recording Tips

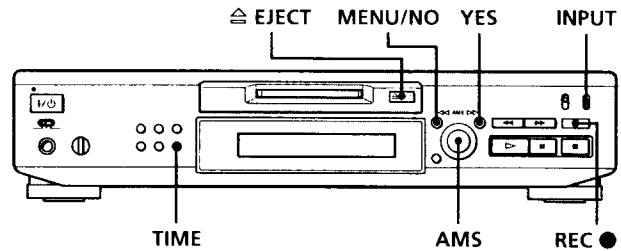

Checking the remaining recordable time on the MD

Press TIME repeatedly.

While the deck is	The following information appears
Stopped	Total recorded time ↔ Remaining recordable time on the MD
Recording	Recorded time of the current track ↔ Remaining recordable time on the MD

For details, see page 12.

Monitoring the input signal (Input Monitor)

You can monitor the selected input signal even when you're not recording it.

- 1 Press EJECT to eject the MD.
- 2 Set INPUT to the position that corresponds to the jacks (connector) where the signal you want to monitor is being input.
- 3 Press REC .

When INPUT is set to ANALOG

The analog signal input from the LINE (ANALOG) IN jacks is output to the DIGITAL OUT connector after A/D conversion, and then to the LINE (ANALOG) OUT jacks after D/A conversion. "AD - DA" appears in the display at this time.

Recording Tips

When INPUT is set to OPT1 or OPT2

The digital signal input from the DIGITAL IN (OPT1 or OPT2) connector is output to the DIGITAL OUT connector after passing through the sampling rate converter, and then to the LINE (ANALOG) OUT jacks and PHONES jack after D/A conversion. "- DA" appears in the display at this time.

Erasing blank portions automatically (Smart Space/Auto Cut)

The deck can be set to automatically erase any blanks that are produced when the signal is interrupted during recording. The function which activates (Smart Space or Auto Cut) depends on the length of the interruption, as described below.

Smart Space

If the signal is interrupted for less than 30 seconds, Smart Space replaces the blank portion with a blank space of about three seconds, then continues the recording. "Smart Space" appears in the display during this time.

Auto Cut

If the signal is interrupted for about 30 seconds, Auto Cut replaces the blank portion with a blank space of about three seconds, then pauses the recording. "Auto Cut" appears in the display during this time.

Do the procedure below to turn Smart Space and Auto Cut on or off.

- 1 While the deck is stopped, press MENU/NO twice.**
"Setup Menu" appears in the display.
- 2 Turn AMS (or press ◀▶ repeatedly) until "S.Space On" appears, then press AMS or YES.**

- 3 Turn AMS (or press ◀▶ repeatedly) to select the setting, then press AMS or YES.**

To	Select
Turn on Smart Space and Auto Cut	S.Space On (factory setting)
Turn off Smart Space and Auto Cut	S.Space Off

- 4 Press MENU/NO.**

Notes

- If you start recording with no signal input, Smart Space and Auto Cut will not operate regardless of the setting.
- Smart Space does not affect the order of the track numbers being recorded, even if the blank space occurs in the middle of a track.
- Auto Cut is automatically turned on or off in tandem with Smart Space.
- If you turn off the deck or disconnect the AC power cord, the deck will store the last setting ("S.Space On" or "S.Space Off") and recall it the next time you turn on the deck.

Marking Track Numbers While Recording (Track Marking)

You can mark track numbers either manually or automatically while recording. By marking track numbers at specific points, you can quickly locate the points later or edit the MD easily.

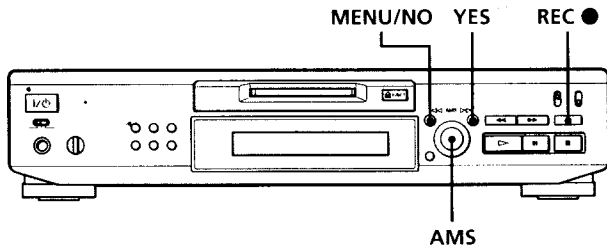

Marking track numbers manually (Manual Track Marking)

Press REC ● at the point where you want to add a track number while recording.

Marking track numbers automatically (Automatic Track Marking)

When recording from a CD player or MD deck connected to the DIGITAL IN connector, the deck marks track numbers in the same sequence as the source. When recording from other sources connected to the DIGITAL IN connector or a source connected to the LINE (ANALOG) IN jacks, do the procedure below to mark track numbers automatically.

- 1 While the deck is stopped, press MENU/NO twice. "Setup Menu" appears in the display.
- 2 Turn AMS (or press ◀▶ repeatedly) until "T.Mark Lsyn" appears, then press AMS or YES.

- 3 Turn AMS (or press ◀▶ repeatedly) to select the setting, then press AMS or YES.

To	Select
Turn on Automatic Track Marking	T.Mark Lsyn (factory setting)
Turn off Automatic Track Marking	T.Mark Off

- 4 Press MENU/NO. The deck marks a track number whenever the input signal level drops to -50 dB (the trigger level for Automatic Track Marking) or below for at least 1.5 seconds.

To change the trigger level for Automatic Track Marking

Do the procedure below to change the signal level that triggers Automatic Track Marking.

- 1 While the deck is stopped, press MENU/NO twice. "Setup Menu" appears in the display.
- 2 Turn AMS (or press ◀▶ repeatedly) until "LS(T)" appears, then press AMS or YES.
- 3 Turn AMS (or press ◀▶ repeatedly) to select the level, then press AMS or YES. You can set the level at any value between -72 dB and 0 dB, in 2 dB steps.
- 4 Press MENU/NO.

Marking Track Numbers While Recording

(Track Marking)

💡 Additional information on Automatic Track Marking

- When recording from a CD player or MD deck connected to the DIGITAL IN connector, the entire material may be recorded as a single track in the following cases:
 - When you consecutively record the same track two or more time using single-track repeat play.
 - When you consecutively record two or more tracks with the same track number but from different CDs or MDs.
 - When you record tracks from certain CD or multi-disc players.
- Also, if the source is an MD, a track number may not be marked for tracks less than four seconds long.
- When recording from a component connected to the LINE (ANALOG) IN jacks with "T.Mark Off" selected or when recording from a DAT deck or DBS tuner connected to the DIGITAL IN connector, the entire material may be recorded as a single track.
- When recording from a DAT deck or DBS tuner connected to the DIGITAL IN connector, the deck will mark a track number whenever the sampling frequency of the input signal changes, regardless of the track marking parameter setting ("T.Mark Lsyn" or "T.Mark Off").

💡 You can mark track numbers even after recording has finished

See "Dividing Tracks" on page 33.

Note

If you turn off the deck or disconnect the AC power cord, the deck will store the last settings ("T.Mark Lsyn" or "T.Mark Off" and the trigger level) and recall them the next time you turn on the deck.

Starting Recording With Six Seconds of Prestored Audio Data (Time Machine Recording)

Whenever the deck is in recording pause, the deck's buffer memory continuously stores the latest six seconds worth of audio data. When you press AMS (or T.REC), the recording then starts with the data in the buffer memory. Time Machine Recording thus allows you to avoid missing the beginning of material recorded live from an FM or satellite broadcast.

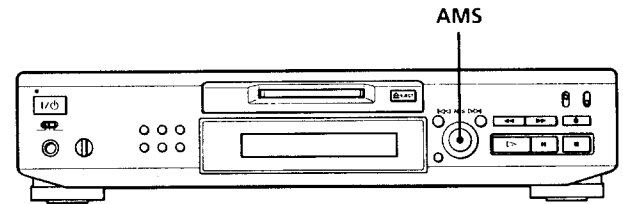

1 Do steps 1 to 7 of "Recording on an MD" on pages 15 and 16.

The deck changes to recording pause.

2 Start playing the program source.

3 Press AMS (or T.REC) at the point where you want to start recording.

Recording starts with the six seconds of prestored data in the buffer memory, then continues recording via the buffer memory thereafter.

To stop Time Machine Recording

Press ■.

Note

The storage of data in the buffer memory starts from the moment the deck changes to recording pause. Thus, if you start recording less than six seconds after changing to recording pause, less than six seconds worth of data will be recorded from the buffer memory. The same is true if the program source had been playing for less than six seconds at the time you start recording.

Synchro-recording With the Audio Component of Your Choice (Music Synchro-recording)



The Music Synchro-recording allows you to automatically synchronize recording on the MD deck with the playing of the selected program source. The Track Marking function, however, will differ according to the program source. For details, see "Marking Track Numbers While Recording" on page 19.

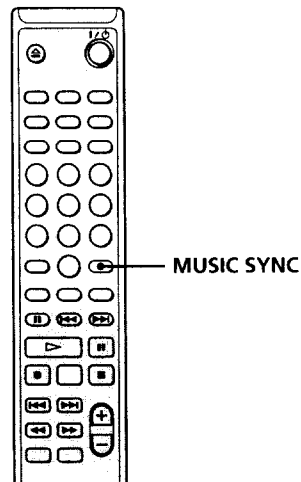

- 1 Do steps 1 to 6 of "Recording on an MD" on pages 15 and 16.
- 2 Press **MUSIC SYNC**.
The deck changes to recording pause.
- 3 Start playing the program source.
Recording starts automatically.

To stop Music Synchro-recording

Press ■.

Note

During Music Synchro-recording, Smart Space and Auto Cut will operate regardless of their setting ("S.Space On" or "S.Space Off").

Synchro-recording With a Sony CD Player

(CD Synchro-recording)

When the deck is connected to a Sony CD player or Hi-Fi component system, you can easily copy the contents of CDs to the MD using the deck's remote. As the same remote operates both the MD deck and the CD player or CD player section of the component system, make sure to place the MD deck and the CD player as close together as possible.

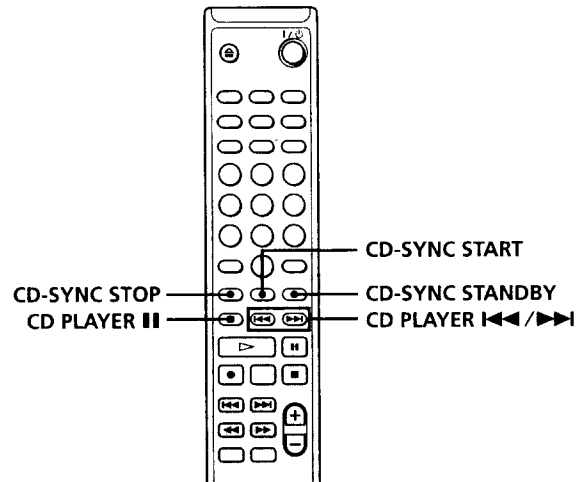

- 1 Turn on the amplifier and the CD player, and select CD on the amplifier.
- 2 Do steps 2 to 6 of "Recording on an MD" on pages 15 and 16.
- 3 Insert a CD into the CD player and select the playback mode (Shuffle Play, Program Play, etc.) on the CD player.
- 4 Press **CD-SYNC STANDBY**.
The CD player changes to play standby and the MD deck changes to recording standby.
- 5 Press **CD-SYNC START**.
The deck starts recording and the CD player starts to play.
The track number and elapsed recording time of the track appear in the display.

If the CD player doesn't start playing



Some CD players may not respond when you press CD-SYNC START. Press ■ on the CD player's remote instead to start play on the CD player.

Synchro-recording With a Sony CD Player (CD Synchro-recording)

Operations you may want to do during CD Synchro-recording

To	Press
Stop recording	CD-SYNC STOP
Pause recording	CD-SYNC STANDBY or CD PLAYER II
Locate the next track to be recorded during recording pause	CD PLAYER II / II
Resume recording after pausing	CD-SYNC START or CD PLAYER II
Check the remaining recordable time on the MD	TIME on the deck (page 12)



You can use the remote of the CD player during CD Synchro-recording

Press	To change the deck to	And change the CD player to
	Recording	Play
	Recording pause	Stop
	Recording pause	Pause



During CD Synchro-recording, track numbers are marked in the following ways:

- When the CD player is connected to the DIGITAL IN connector, track numbers are automatically marked as they appear on the CD.
- When the CD player is connected to the LINE (ANALOG) IN jacks, track numbers are automatically marked when "T.Mark Lsyn" has been selected (page 19).
- When you resume recording after recording pause, a new track number is automatically marked, regardless of the track marking parameter setting ("T.Mark Lsyn" or "T.Mark Off").

You can change CDs during CD Synchro-recording

- 1 Press  on the CD player's remote.
- 2 Change the CD.
- 3 Press  on the CD player's remote.
Recording resumes.

You can also perform synchro-recording with a Sony video CD player

By reprogramming the MD's remote, you can use the procedure above to perform synchro-recording with a Sony video CD player. Press number button 2 while pressing down  on the MD deck's remote. You can now operate the MD deck and the video CD player with the remote. To control the CD player again, press number button 2 while pressing down  on the MD deck's remote.

Notes

- When performing CD Synchro-recording with a CD player with a mode selector, be sure to set the selector to CD1.
- When you record tracks from certain CD or multi-disc players, the entire material may be recorded as a single track.

Playing MDs

This chapter explains the various ways to play MDs.

Playing an MD

The operations for normal play are explained below.

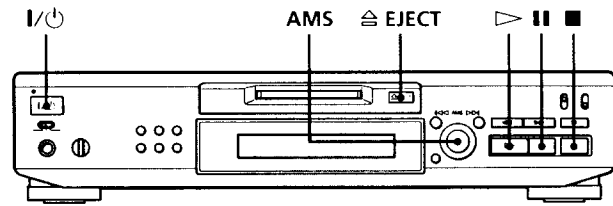

- 1 Turn on the amplifier and select MD on the amplifier.**
- 2 Press I/⏻ to turn on the deck.**
The STANDBY indicator turns off.
- 3 Insert an MD.**
- 4 If necessary, turn AMS (or press ►► repeatedly) to locate the track you want to start playing from.**
If you want to play from the first track, go to step 5.
- 5 Press ►.**
The deck starts to play.
- 6 Adjust the volume on the amplifier.**

Playing MDs

Operations you may want to do during play

To	Press or turn
Stop play	■
Pause play	
Resume play after pausing	▷ or
Locate a succeeding track	AMS clockwise (or press ►► repeatedly)
Locate the beginning of the current track or a preceding track	AMS counterclockwise (or press ◀◀ repeatedly)
Eject the MD	⊞ EJECT after stopping play

To use headphones

Connect them to PHONES jack. Use PHONE LEVEL to adjust the volume.

Playing an MD

💡 You can adjust the analog signal level output to the LINE (ANALOG) OUT jacks and the PHONES jack

- 1 While the deck is playing, press LEVEL/DISPLAY/CHAR (or DISPLAY) repeatedly until the line output adjustment display appears.
- 2 Turn AMS (or press LEVEL +/- repeatedly) to adjust the output signal level.

💡 You can use Setup Menu to adjust the analog output level
While the deck is playing, select "Aout" in Setup Menu.

Note

When you eject the MD or turn off the deck, the output level is reset to the factory setting (0.0 dB).

Playing a Specific Track

While the deck is playing or stopped, use the procedure below to quickly play any track.

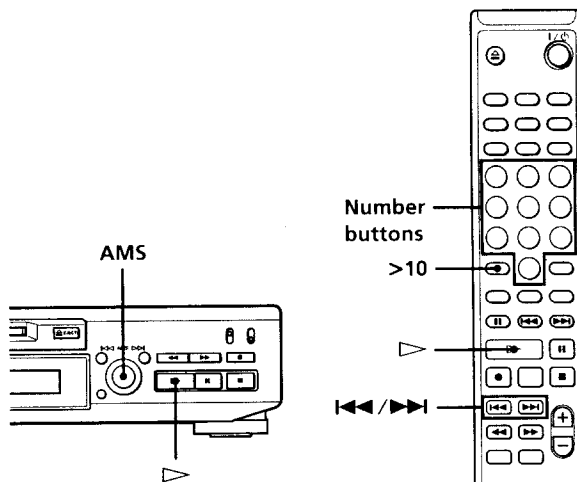

Locating a track with AMS*

To go to	Do the following:
The next or a succeeding track during play	Turn AMS clockwise (or press ►► repeatedly).
A preceding track during play	Turn AMS counterclockwise (or press ◀◀ repeatedly).
The beginning of the current track during play	Turn AMS counterclockwise (or press ◀◀ once).
A specific track while the deck is stopped	Turn AMS (or press ◀◀/►► repeatedly) until the track number you want to go to flashes in the display, then press AMS or ▽.

* Automatic Music Sensor

💡 To locate the last track of the MD quickly

While the deck is stopped, turn AMS counterclockwise (or press ◀◀ once).

💡 If you locate a track while the deck is stopped or paused

The deck will still be stopped or paused at the beginning of the located track.

Playing a track by entering the track number

Press the number button(s) to enter the track number of the track you want to play.

To enter a track number over 10

- 1 Press >10.
- 2 Enter the corresponding digits.

To enter 0, press 10/0 instead.

Examples:

- To play track number 30, press >10, then 3 and 10/0.
- To play track number 108, press >10, then 1, 10/0, and 8.

 If you enter a track number while the deck is stopped or paused

The deck will still be stopped or paused at the beginning of the track.

Locating a Particular Point in a Track

You can locate a particular point in a track during play or play pause.

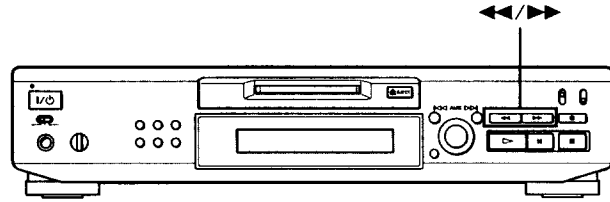

Locating a point while monitoring the sound

Press down  during play.

You will hear intermittent playback as the disc goes forward or in reverse. When you reach the point, release the button.

Notes



- If the disc reaches the end while you're pressing , the deck stops.
- Tracks that are only a few seconds long may be too short for monitoring. For such tracks, play the MD at normal speed.

Locating a point by observing the time indication

Press down  during play pause.

The elapsed playing time of the track appears in the display. When you reach the point, release the button. No sound is output during this time.

 When "- Over -" appears in the display

The disc has reached the end while you're pressing . Turn AMS counterclockwise (or press ) or press  to go back.

Playing Tracks Repeatedly

You can play an entire MD repeatedly. This function can be used with Shuffle Play to repeat all the tracks in random order (page 27), or with Program Play to repeat all the tracks in the program (page 27). You can also repeat a specific track or portion within a track.

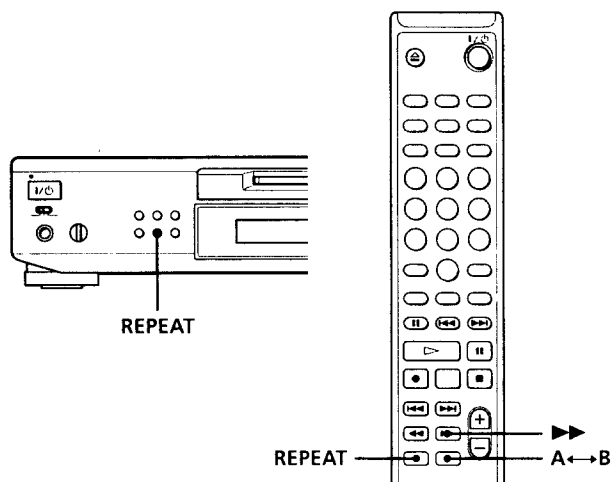

Note

If you turn off the deck or disconnect the AC power cord, the deck will store the last setting of the repeat play ("Repeat All" or "Repeat 1") and recall it the next time you turn on the deck.

Repeating all the tracks on the MD (Repeat All Play)

Press REPEAT repeatedly until "Repeat All" appears in the display.

When you play an MD, the deck repeats the tracks as follows:

When the play mode is	The deck repeats
Normal play (page 23)	All the tracks in sequence
Shuffle Play (page 27)	All the tracks in random order
Program Play (page 27)	All the tracks in the program in sequence

To stop Repeat All Play

Press ■.

To resume normal play

Press REPEAT repeatedly until "Repeat Off" appears in the display.

Repeating the current track (Repeat 1 Play)

While the track you want to repeat is being played, press REPEAT repeatedly until "Repeat 1" appears in the display.

Repeat 1 Play starts.

To stop Repeat 1 Play

Press ■.

To resume normal play

Press REPEAT repeatedly until "Repeat Off" appears in the display.

Repeating a specific portion within a track (Repeat A-B Play)

You can specify one portion within a track to be played repeatedly. Note that the portion that you specify must be within the boundaries of a single track.

1 While the deck is playing, press A↔B at the starting point (point A) of the portion to be played repeatedly.
"REPEAT A-" lights up and "B" flashes in the display.

2 Continue playing the track or press ►► to locate the ending point (point B), then press A↔B.
"REPEAT A-B" lights up and Repeat A-B Play starts.

To stop Repeat A-B Play and resume normal play
Press REPEAT or CLEAR.

 You can set a new starting point and ending point during Repeat A-B Play

You can change the current ending point to a new starting point, then specify a new ending point to repeat a portion right after the current portion.

1 During Repeat A-B Play, press A↔B.

The current ending point changes to the new starting point (point A).

"REPEAT A-" lights up and "B" flashes in the display.

2 Locate the new ending point (point B) and press A↔B.

"REPEAT A-B" lights up and the deck starts to repeat the newly specified portion.

Playing Tracks in Random Order (Shuffle Play)

When you select Shuffle Play, the deck plays all the tracks on the MD in random order.

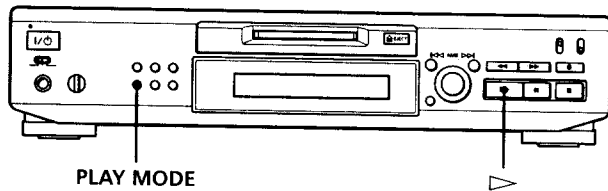

- 1 While the deck is stopped, press **PLAY MODE** repeatedly until "SHUFFLE" lights up in the display.
- 2 Press **▶**.
Shuffle Play starts.
◻ appears while the deck is "shuffling" the tracks.

To resume normal play

While the deck is stopped, press **PLAY MODE** repeatedly until "SHUFFLE" turns off.

💡 You can locate tracks during Shuffle Play

Turn AMS (or press **◀◀/▶▶** repeatedly).

- To locate the next track or a later track to be played, turn AMS clockwise (or press **▶▶** repeatedly).
- To locate the beginning of the current track, turn AMS counterclockwise (or press **◀◀**). Note that you can't locate and play the tracks that have already been played once.

Creating Your Own Program (Program Play)

You can pick out the tracks that you like and specify the playback order in a program containing up to 25 tracks.

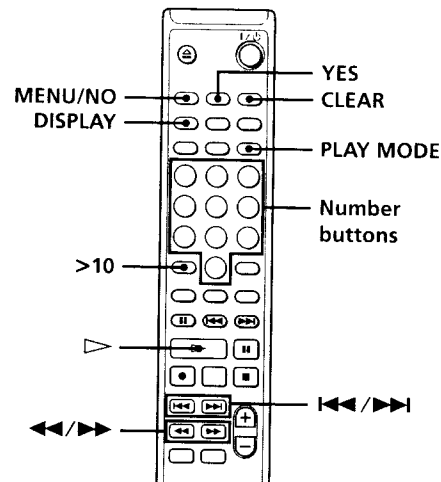
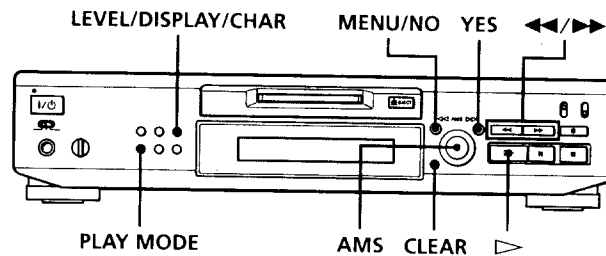

Programming the tracks

- 1 While the deck is stopped, press **MENU/NO** twice. "Setup Menu" appears in the display.
- 2 Turn AMS (or press **◀◀/▶▶** repeatedly) until "Program ?" appears, then press **AMS** or **YES**.
- 3 Turn AMS until the track number you want to add to the program appears, then press **AMS** or **▶▶** (or use the number button(s) to enter the track directly).

If you entered the wrong track number

Press **◀◀/▶▶** repeatedly until the wrong track number flashes, then do step 3 above again or press **CLEAR** to erase the track number. If "0" flashes, press **◀◀**.

Creating Your Own Program (Program Play)

To enter a track number over 10

Use >10. For details, see page 25.

To check the total playing time of the program

Press LEVEL/DISPLAY/CHAR (or DISPLAY).

4 Repeat step 3 to enter other tracks.

The entered track is added to the location where the "0" flashes.

Each time you enter a track, the total program time appears in the display.

5 Press YES.

"Complete!!" appears and the program is completed.

6 Press PLAY MODE repeatedly until "PROGRAM" lights up in the display.

7 Press \triangleright .

Program Play starts.

To stop Program Play

Press \blacksquare .

To resume normal play

Press PLAY MODE repeatedly until "PROGRAM" turns off.

The program remains even after Program Play ends or is stopped

Press \triangleright to play the program again.

Notes

- If you turn off the deck or disconnect the AC power cord, the program will be lost.
- The display shows " - - - m - - - s" when the total playing time of the program exceeds 199 minutes.
- "ProgramFull!" appears when you try to program 26th track.

Checking the contents of the program

While the deck is stopped and "PROGRAM" lights up, press LEVEL/DISPLAY/CHAR (or DISPLAY) repeatedly.

The first several tracks in the program appear in the display. To see the rest of the program, turn AMS (or press \lll / \ggg repeatedly).

Changing the contents of the program

While the deck is stopped and "PROGRAM" lights up, do steps 1 and 2 of "Programming the tracks" on page 27, followed by one of the procedures below:

To	Do the following:
Erase a track	Press \lll / \ggg repeatedly until the number of the unwanted track flashes, then press CLEAR.
Erase all tracks	Press CLEAR repeatedly until all the track numbers disappear.
Add a track at the beginning of the program	Press \lll repeatedly until "0" flashes before the first track number, then do steps 3 to 5 of "Programming the tracks" on pages 27 and 28.
Add a track in the middle of the program	Press \lll / \ggg repeatedly until the track number which will precede the new track flashes. Press AMS to display flashing "0," then do steps 3 to 5 of "Programming the tracks" on pages 27 and 28.
Add a track to the end of the program	Press \ggg repeatedly until "0" flashes after the last track number, then do steps 3 to 5 of "Programming the tracks" on pages 27 and 28.
Replace a track	Press \lll / \ggg repeatedly until the number of the track to be changed flashes, then do steps 3 to 5 of "Programming the tracks" on pages 27 and 28.

Tips for Recording From MDs to Tape

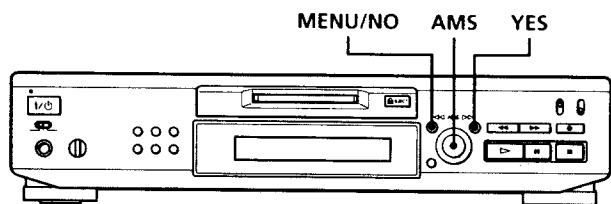

Inserting blanks between tracks during play (Auto Space)

The MD deck can be set to automatically insert a three-second blank between tracks during play. This function is useful when you're recording from an MD to an analog tape since the three-second blank enables you to use the Multi-AMS function later to locate the beginning of tracks on the tape.

- 1** While the deck is stopped, press MENU/NO twice. "Setup Menu" appears in the display.
- 2** Turn AMS (or press ◀◀/▶▶ repeatedly) until "Auto Off" appears, then press AMS or YES.
- 3** Turn AMS (or press ◀◀/▶▶ repeatedly) to select the setting, then press AMS or YES.

To	Select
Turn on Auto Space	Auto Space
Turn off Auto Space	Auto Off (factory setting)

- 4** Press MENU/NO.

Notes

- If you select "Auto Space" and record a selection containing multiple track numbers (for example, a medley or symphony), blank spaces will be created on the tape in between the various sections.
- If you turn off the deck or disconnect the AC power cord, the deck will store the last setting ("Auto Space" or "Auto Off") and recall it the next time you turn on the deck.

Pausing after each track (Auto Pause)

You can set the MD deck so that it pauses after each track to give you time to locate the next track to be recorded.

- 1** While the deck is stopped, press MENU/NO twice. "Setup Menu" appears in the display.
- 2** Turn AMS (or press ◀◀/▶▶ repeatedly) until "Auto Off" appears, then press AMS or YES.
- 3** Turn AMS (or press ◀◀/▶▶ repeatedly) to select the setting, then press AMS or YES.

To	Select
Turn on Auto Pause	Auto Pause
Turn off Auto Pause	Auto Off (factory setting)

- 4** Press MENU/NO.

To resume play after pausing

Press ▷.

Note

If you turn off the deck or disconnect the AC power cord, the deck will store the last setting ("Auto Pause" or "Auto Off") and recall it the next time you turn on the deck.

Editing Recorded MDs

This chapter explains how to edit the tracks that have been recorded on an MD.

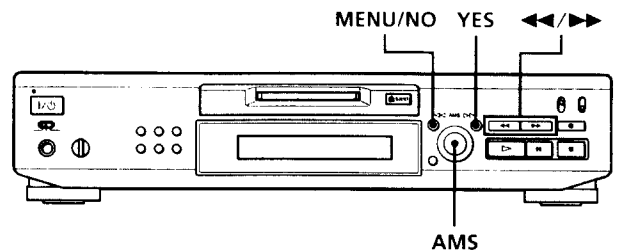

Brief descriptions of buttons and control used to edit MDs

The buttons and the control below are used to erase, divide, move, or combine tracks on the MD.

Note

The operation of these buttons and the control is different when naming a track or MD. For details, see "Naming a Track or MD" on page 35.

MENU/NO button: While the deck is stopped, playing, or paused, press to edit tracks. While editing, press to cancel editing.

AMS control: Turn to select an editing operation or track number, then press to enter your selection. You can also use the control to specify points in a track for erasure or track division.

YES button: Press this button instead of the AMS control to enter a selection.

<=> buttons: Press to specify the unit (minute, second, or frame) by which the MD is advanced when the AMS control is turned. You can also use these buttons to locate the end point of the portion to be erased.

For further details on the function of each button and control, see the sections on editing operations.

About indication which appears while editing

When "Protected" appears in the display

The record-protect slot is open. To edit the MD, slide the tab to close the slot. For details, see "To prevent accidental erasure of the recorded material" on page 16.

About indications which appear after editing

When "TOC" lights up in the display

Editing has finished but the TOC (Table of Contents) on the MD has not been updated to reflect the editing results. The editing will be lost if you disconnect the AC power cord while the indication is on. The TOC will be updated only when you eject the MD or turn off the MD deck.

When "TOC Writing" flashes in the display

The deck is updating the TOC. Do not disconnect the AC power cord or move the deck while the indication flashes.

Erasing Tracks

You can erase a track or part of a track simply by specifying the number of the track or the portion within a track to be erased. You can also erase all the tracks on an MD at one time.

Erasing a track

Specify the number of the track you want to erase.

Example: Erasing the second track

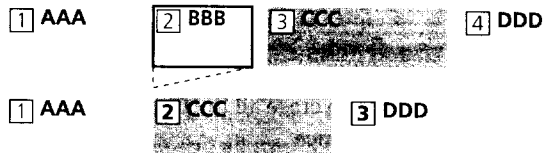

When you erase a track, all the tracks after the one erased are automatically renumbered. For example, if you erase track number 2, the previous track number 3 becomes track number 2 and the previous track number 4 becomes track number 3, and so on.

- 1 While the deck is stopped, playing, or paused, press MENU/NO.**
"Edit Menu" appears in the display.
- 2 Turn AMS (or press ◀/▶ repeatedly) until "Track Erase ?" appears, then press AMS or YES.**
The deck starts to play the track indicated by the number in the display.
- 3 Turn AMS (or press ◀/▶ repeatedly) until the track number you want to erase appears.**
- 4 Press AMS or YES.**
"Complete!!" appears for a few seconds and the track is erased. The track following the erased track starts to play. If the erased track is the last one on the MD, the track preceding the erased track starts to play.

To cancel the operation

Press MENU/NO or ■.

Erasing Tracks

💡 If "Erase ???" appears in step 4 above

The track has been record-protected on another MD deck. If you still want to erase the track, press AMS or YES again while the indication appears.

💡 To avoid confusion when erasing more than one track

Start erasing from the highest numbered track. This way you'll avoid renumbering the tracks that you plan to erase.

💡 You can undo the erasure

For details, see "Undoing the Last Edit" on page 39.

Erasing all the tracks on an MD

Do the procedure below to erase all the tracks, track names, and disc name at once.

- 1 While the deck is stopped, playing, or paused, press MENU/NO.
"Edit Menu" appears in the display.
- 2 Turn AMS (or press ◀◀/▶▶ repeatedly) until "All Erase ?" appears, then press AMS or YES.
"All Erase??" appears in the display.
- 3 Press AMS or YES.
"Complete!!" appears for a few seconds and all the tracks, track names, and disc name are erased.

To cancel the operation

Press MENU/NO or ■.

💡 You can undo the erasure

For details, see "Undoing the Last Edit" on page 39.

Erasing a portion of a track

You can easily erase a portion of a track by specifying the starting and ending points of the erasure.

This is useful for erasing the unnecessary portions of a track recorded from a satellite or FM broadcast.

Example: Erasing portion "B2" of the second track

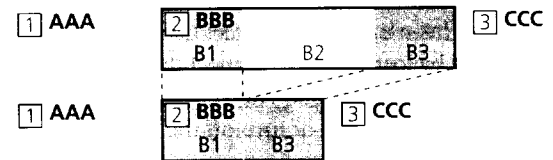

- 1 While the deck is stopped, playing, or paused, press MENU/NO.
"Edit Menu" appears in the display.
- 2 Turn AMS (or press ◀◀/▶▶ repeatedly) until "A-B Erase ?" appears, then press AMS or YES.
- 3 Turn AMS (or press ◀◀/▶▶ repeatedly) until the number of the track containing the portion to be erased appears, then press AMS or YES.
"-Rehearsal-" and "Point A ok?" alternate in the display and the deck plays the first several seconds of the track repeatedly.
- 4 While monitoring the sound, turn AMS (or press ◀◀/▶▶ repeatedly) to locate the starting point of the portion to be erased (point A).
The time indication ("m (minute)," "s (second)," and "f (frame = 1/86 second)") of the current point is displayed and several seconds of the track from that point play back repeatedly.
To find a point quickly
Specify a unit (minute, second, or frame) by which the MD is advanced when you turn AMS (or press ◀◀/▶▶ repeatedly).
To do this, press ◀◀/▶▶ in step 4 repeatedly to select "m," "s," or "f." The selected unit flashes in the display.

- 5 Repeat step 4 until you've located point A.
- 6 Press **AMS** or **YES** to enter point A.
"Point B set" appears and several seconds of the track from point A play back repeatedly.
- 7 Continue playing the track or press **▶▶** to locate the ending point of the portion to be erased (point B), then press **AMS** or **YES**.
"A-B Ers" and "Point B ok?" alternate in the display and a few seconds of the track before point A and after point B play back repeatedly.
- 8 Repeat step 4 until you've located point B.
- 9 Press **AMS** or **YES** to enter point B.
"Complete!!" appears for a few seconds and the portion between point A and B is erased.

To cancel the operation

Press **MENU/NO** or **■**.

You can undo the erasure

For details, see "Undoing the Last Edit" on page 39.

Note

In the following cases, "Impossible" appears and you can't erase a portion of a track:

- The point B you entered comes before point A.
- After repeated editing of a track, it may become impossible to erase a portion of the track any further. This is a technical limitation of the MD system and is not a mechanical error.

Dividing Tracks

You can divide a recorded track at any point simply by adding a track mark at that point. This is especially useful when you want to divide recorded material which contains multiple tracks but only one track number (see page 20), or when you want to locate a certain point in the track.

Example: Dividing the second track

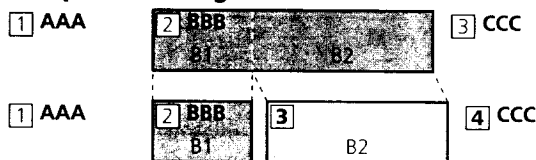

When you divide a track, the total number of tracks increases by one and all tracks following the divided track are automatically renumbered.

Dividing a track after selecting the track

- 1 While the deck is stopped, playing, or paused, press **MENU/NO**.
"Edit Menu" appears in the display.
- 2 Turn **AMS** (or press **◀◀/▶▶** repeatedly) until "Divide ?" appears, then press **AMS** or **YES**.
- 3 Turn **AMS** (or press **◀◀/▶▶** repeatedly) until the number of the track you want to divide appears, then press **AMS** or **YES**.
"-Rehearsal-" appears and the track starts to play.
- 4 While monitoring the sound, turn **AMS** (or press **◀◀/▶▶** repeatedly) to locate the dividing point. The time indication ("m," "s," and "f") of the current point is displayed and several seconds of the track from that point play back repeatedly.

To find a point quickly

Specify a unit (minute, second, or frame) by which the MD is advanced when you turn **AMS** (or press **◀◀/▶▶** repeatedly).

To do this, press **◀◀/▶▶** in step 4 repeatedly to select "m," "s," or "f." The selected unit flashes in the display.

Dividing Tracks

- Repeat step 4 until you've located the dividing point.
- Press **AMS** or **YES**.
"Complete!!" appears for a few seconds and the track is divided. The deck starts to play the newly created track. Note that new track has no name.

To cancel the operation

Press **MENU/NO** or **■**.

 You can undo the track division
For details, see "Undoing the Last Edit" on page 39.

 You can divide tracks while recording
For details, see "Marking Track Numbers While Recording" on page 19.

Dividing a track after selecting the dividing point

- While the deck is playing, press **AMS** at the point you want to divide the track.
"- Divide -" and "-Rehearsal-" alternate in the display and the deck starts to play from the selected point.
- If necessary, do step 4 of "Dividing a track after selecting the track" on page 33 to finely adjust the dividing point.
- Press **YES**.
"Complete!!" appears for a few seconds and the track is divided. The deck starts to play the newly created track. Note that new track has no name.

To cancel the operation

Press **MENU/NO** or **■**.

 You can undo the track division
For details, see "Undoing the Last Edit" on page 39.

 You can divide tracks while recording
For details, see "Marking Track Numbers While Recording" on page 19.

Combining Tracks

This function allows you to combine any two tracks into a single track. The two tracks need not to be consecutive nor chronological. You can combine several tracks into a single medley, or several independently recorded portions into a single track. When you combine two tracks, the total number of tracks decreases by one and all tracks following the combined track are renumbered.

Example: Combining the second track and the fourth track

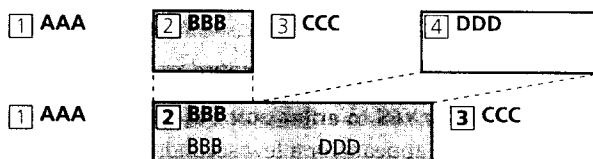

If both of the combined tracks have a track name, the name of the second track is erased.

- While the deck is stopped, playing, or paused, press **MENU/NO**.
"Edit Menu" appears in the display.
- Turn **AMS** (or press **◀◀/▶▶**) repeatedly until "Combine?" appears, then press **AMS** or **YES**.
- Turn **AMS** (or press **◀◀/▶▶**) repeatedly until the number of the first track of the two to be combined appears, then press **AMS** or **YES**.
The display for selecting a second track appears and the deck plays the portion where joining will occur (the end of the first track and the beginning of the track following it) repeatedly.
- Turn **AMS** (or press **◀◀/▶▶**) repeatedly until the number of the second track of the two to be combined appears, then press **AMS** or **YES**.
"Complete!!" appears for a few seconds and the tracks are combined. The deck starts to play the combined track.

To cancel the operation

Press **MENU/NO** or **■**.

 You can undo the combination
For details, see "Undoing the Last Edit" on page 39.

Note

If "Impossible" appears in the display, the tracks can't be combined because repeated editing has been done to the track(s). This is a technical limitation of the MD system and is not a mechanical error.

Moving Tracks

This function lets you change the order of any track.

Example: Moving the second track after the third track

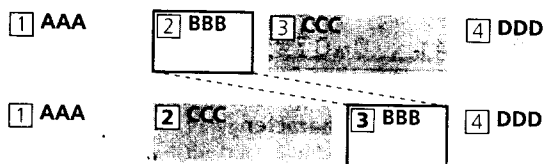

After you move a track, the tracks are renumbered automatically.

- 1** While the deck is stopped, playing, or paused, press MENU/NO.
"Edit Menu" appears in the display.
- 2** Turn AMS (or press \lll/\ggg repeatedly) until "Move ?" appears, then press AMS or YES.
- 3** Turn AMS (or press \lll/\ggg repeatedly) until the number of the track to be moved appears, then press AMS or YES.
- 4** Turn AMS (or press \lll/\ggg repeatedly) until the new track position appears, then press AMS or YES.
"Complete!!" appears for a few seconds and the track is moved. The deck starts to play the moved track.

To cancel the operation

Press MENU/NO or \blacksquare .

You can undo the track move

For details, see "Undoing the Last Edit" on page 39.

Naming a Track or MD

You can enter a name for a recorded MD as well as for individual tracks. Names can consist of uppercase and lowercase letters, numbers, and symbols. A total number of 1,700 characters can be stored for all the names on the MD.

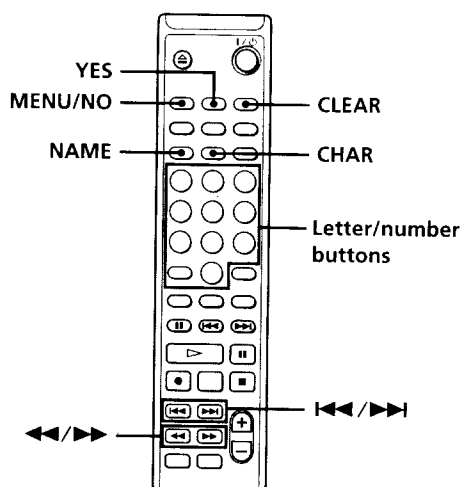
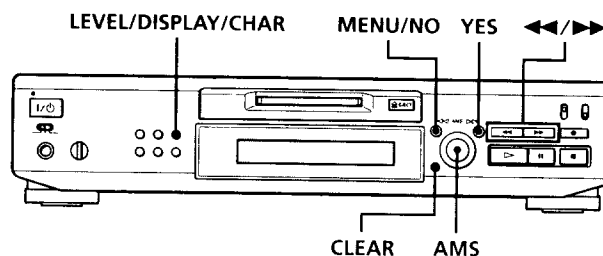

Note

If you name a track while it is being recorded, be sure to finish the naming operation before the track ends. If the track ends before you finish, the entered character data will be discarded and the track will remain unnamed. Also, you can't name tracks while the deck is recording over existing material.

Naming a Track or MD

Naming a track or MD using the controls on the deck

- 1 Press MENU/NO while the deck is in one of the operating statuses listed below, depending on what you want to name:

To name	Press while the deck is
A track or the MD	Stopped, playing, or paused
The track being recorded	Recording the track

"Edit Menu" appears in the display.

- 2 Turn AMS until "Name ?" appears, then press AMS or YES.

While the deck is recording, a flashing cursor appears in the display and you can enter a name for the track being recorded. In this case, go to step 6.

- 3 Turn AMS until "Nm In ?" appears, then press AMS or YES.

- 4 Turn AMS until the track number (when naming a track) or "Disc" (when naming the MD) flashes, then press AMS or YES.

- 5 Press AMS or YES again.
A flashing cursor appears..

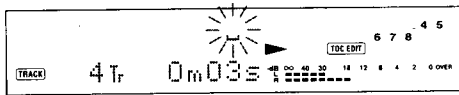

- 6 Press LEVEL/DISPLAY/CHAR repeatedly to select the character type.

To select	Press repeatedly until
Uppercase letters	"A" appears in the display
Lowercase letters	"a" appears in the display
Numbers	"0" appears in the display
Symbols	"!" appears in the display

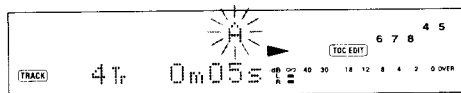

To enter a space

Press ►► while the cursor is flashing.

- 7 Turn AMS to select the character.

The selected character flashes.

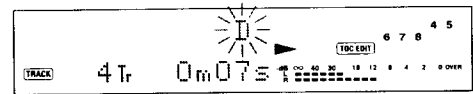

To change a selected character

Repeat steps 6 and 7.

- 8 Press AMS.

The selected character is entered and lights continuously. The cursor shifts to the right, flashes, and waits for the input of the next character.



- 9 Repeat steps 6 to 8 to enter the rest of the name.

To change a character

Press ◀◀/▶▶ repeatedly until the character to be changed flashes, then repeat steps 6 to 8.

To erase a character

Press ◀◀/▶▶ repeatedly until the character to be erased flashes, then press CLEAR.

- 10 Press YES.

The whole name appears in the display.

To cancel the operation

Press MENU/NO or ■.

💡 You can undo the naming of a track or MD

For details, see "Undoing the Last Edit" on page 39.

Naming a track or MD using the remote

- 1 Press NAME while the deck is in one of the operating statuses listed below, depending on what you want to name:

To name	Press while the deck is
A track	Playing, paused, recording, or stopped with the track number displayed
The MD	Stopped with no track number displayed

A flashing cursor appears in the display.

- 2 Press CHAR repeatedly to select the character type.

To select	Press repeatedly until
Uppercase letters	"AB" appears in the display
Lowercase letters	"ab" appears in the display
Numbers	"12" appears in the display

- 3 Enter a character.

If you've selected uppercase or lowercase letters

- 1 Press the corresponding letter/number button repeatedly until the character to be entered flashes.
Or, press the button once and press ◀◀/▶▶ repeatedly.
To select symbols, press ◀◀ repeatedly while "A" is flashing.

- 2 Press ▶▶.

The flashing character is entered and lights continuously and the cursor shifts to the right.

If you've selected numbers

Press the corresponding number button. The number is entered and the cursor shifts to the right.

- 4 Repeat steps 2 and 3 to enter the rest of the name.

To change a character

Press ◀◀/▶▶ repeatedly until the character to be changed flashes, press CLEAR to erase the character, then repeat steps 2 and 3.

- 5 Press NAME.

The whole name appears in the display.

To cancel the operation

Press MENU/NO or ■.

 You can undo the naming of a track or MD

For details, see "Undoing the Last Edit" on page 39.

Copying a track or disc name

You can copy an existing track or disc name and use it to name another track on the same disc or the disc itself.

- 1 While the deck is stopped, playing, or paused, press MENU/NO.
"Edit Menu" appears in the display.
- 2 Turn AMS (or press ◀◀/▶▶ repeatedly) until "Name ?" appears, then press AMS or YES.
- 3 Turn AMS (or press ◀◀/▶▶ repeatedly) until "Nm Copy ?" appears, then press AMS or YES.
- 4 Turn AMS (or press ◀◀/▶▶ repeatedly) until the number of the track (when copying the track name) or "Disc" (when copying the disc name) flashes, then press AMS or YES to copy the selected name.

When "No Name" appears in the display
The selected track or disc has no name.
- 5 Turn AMS (or press ◀◀/▶▶ repeatedly) until the number of the track (when naming a track) or "Disc" (when naming a disc) flashes, then press AMS or YES to enter the copied name.
"Complete!!" appears for a few seconds and the name is copied.

To cancel the operation

Press MENU/NO or ■.

Naming a Track or MD

 **When "Overwrite ??" appears in step 5 above**
The track or the disc selected in step 5 already has a name. If you wish to replace the name, press AMS or YES again while the indication appears in the display.

 **You can undo the copying of a track or disc name**
For details, see "Undoing the Last Edit" on page 39.

Renaming a track or MD

- 1 Press NAME while the deck is in one of the operating statuses listed below, depending on what you want to rename:

To rename	Press while the deck is
A track	Playing, paused, recording, or stopped with the track number displayed
The MD	Stopped with no track number displayed

A track or disc name appears in the display.

- 2 Press down CLEAR until the selected name is erased completely.
- 3 Do steps 6 to 9 of "Naming a track or MD using the controls on the deck" on page 36 or steps 2 to 4 of "Naming a track or MD using the remote" on page 37.
- 4 Press NAME.

Erasing a track or disc name

Use this function to erase the name of a track or disc.

- 1 While the deck is stopped, playing, recording, or paused, press MENU/NO.
"Edit Menu" appears in the display.
- 2 Turn AMS (or press ◀◀/▶▶ repeatedly) until "Name ?" appears, then press AMS or YES.
- 3 Turn AMS (or press ◀◀/▶▶ repeatedly) until "Nm Erase ?" appears, then press AMS or YES.

- 4 Turn AMS (or press ◀◀/▶▶ repeatedly) until the number of the track (when erasing the track name) or "Disc" (when erasing the disc name) flashes, then press AMS or YES.

"Complete!!" appears for a few seconds and the name is erased.

To cancel the operation

Press MENU/NO or ■.

 **You can undo the erasing of a track or disc name**
For details, see "Undoing the Last Edit" on page 39.

Erasing all the names on the MD

You can erase all the track names and the disc name on an MD in a single operation.

- 1 While the deck is stopped, playing, or paused, press MENU/NO.
"Edit Menu" appears in the display.
- 2 Turn AMS (or press ◀◀/▶▶ repeatedly) until "Name ?" appears, then press AMS or YES.
- 3 Turn AMS (or press ◀◀/▶▶ repeatedly) until "Nm AllErs ?" appears, then press AMS or YES.
"Nm AllErs??" appears in the display.
- 4 Press AMS or YES.
"Complete!!" appears for a few seconds and all the names on the MD are erased.

To cancel the operation

Press MENU/NO or ■.

 **You can undo the erasing of all the names on the MD**
For details, see "Undoing the Last Edit" on page 39.

 **You can erase all the recorded tracks and names on the MD**
For details, see "Erasing all the tracks on an MD" on page 32.

Undoing the Last Edit

You can undo the last edit operation and restore the contents of the MD to the condition that existed before the operation. Note, however, that you can't undo an edit operation if you perform any of the following operations after the edit:

- Press REC ● on the deck.
- Press ● or MUSIC SYNC on the remote.
- Turn off the deck or eject the MD.
- Disconnect the AC power cord.

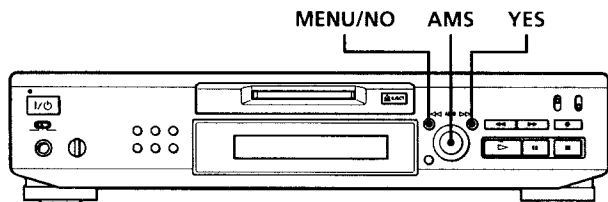

- 1 While the deck is stopped and no track number appears in the display, press MENU/NO.**
"Edit Menu" appears in the display.
- 2 Turn AMS (or press ◀◀/▶▶ repeatedly) until "Undo ?" appears.**
"Undo ?" doesn't appear if no editing has been done.
- 3 Press AMS or YES.**
One of the following messages appears depending on the last edit operation.

Last edit operation	Message
Erasing a track	
Erasing all the tracks on an MD	Erase Undo?
Erasing a portion of a track	
Dividing a track	Divide Undo?
Combining tracks	CombineUndo?
Moving a track	Move Undo?
Naming a track or MD	
Copying a track or disc name	
Renaming a track or MD	Name Undo?
Erasing a track or disc name	
Erasing all the names on the MD	

4 Press AMS or YES.

"Complete!!" appears for a few seconds and the MD is restored to the condition that existed before the edit operation.

To cancel the operation

Press MENU/NO or ■.

Other Functions

This chapter explains other useful functions that are available on the MD deck.

Changing the Pitch (Pitch Control Function)

You can change the MD playback speed (pitch). The tone rises at higher pitches, and falls at lower pitches.

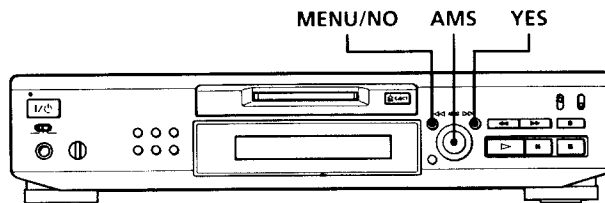

Setting the pitch automatically in steps (Auto Step Control Function)

You can increase the pitch by up to 2 steps* or lower the pitch by up to 48 steps.

* One octave equals 12 steps.

- 1** While the deck is playing, press MENU/NO twice. "Setup Menu" appears in the display.
- 2** Turn AMS (or press ◀◀/▶▶ repeatedly) until "Pitch" appears, then press AMS or YES.
- 3** Turn AMS (or press ◀◀/▶▶ repeatedly) until the desired step value appears, then press AMS or YES.
- 4** Press MENU/NO.

Notes

- When you change the step value, the playback sound drops out momentarily.
- The step value returns to "0" (factory setting) when you turn off the deck or eject the MD.
- When a dot (.) appears to the right of the step value in the pitch display, this indicates that you have performed fine adjustment (see the next page) and the pitch value is between steps. (The step and fine control values are linked.)

Pitch -12.

Fade In and Fade Out

Finely controlling the pitch (Fine Control Function)

You can fine control the playback speed in 0.1% increments from -98.5% to +12.5%.

- 1 While the deck is playing, press MENU/NO twice. "Setup Menu" appears in the display.
- 2 Turn AMS (or press ◀▶ repeatedly) until "Pfine" appears, then press AMS or YES.
- 3 Turn AMS (or press ◀▶ repeatedly) until the desired value appears, then press AMS or YES.
- 4 Press MENU/NO.

Notes

- The playback sound drops out momentarily when you change the fine control value.
- The fine control value reverts to "0%" (factory setting) when you turn off the deck or eject the MD.
- The step and fine control values are linked; changing one value also changes the other.

You can use Fade-in Play to gradually increase the signal level to the LINE (ANALOG) OUT jacks and the PHONES jack at the start of playback. Fade-out Play gradually decreases the signal level at the end of playback.

Fade-in Recording gradually increases the signal level at the start of recording. Fade-out Recording gradually decreases the signal level at the end of recording.

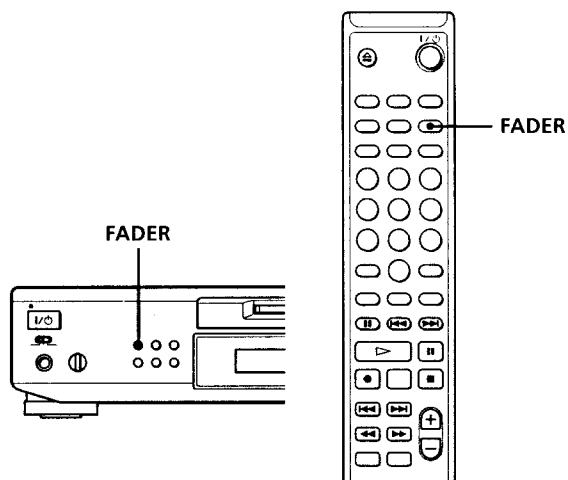

Notes

- The level of the signal output from the DIGITAL OUT connector does not change during Fade-in Play nor Fade-out Play.
- Fade-in Recording and Fade-out Recording have no effect during digital recording.

Fade-in Play and Fade-in Recording

During play pause (for Fade-in Play) or recording pause (for Fade-in Recording), press FADER.

◀ flashes in the display and the deck performs Fade-in Play or Fade-in Recording for five seconds (factory setting) until the counter reaches "0.0s."

Fade In and Fade Out

Fade-out Play and Fade-out Recording

During play (for Fade-out Play) or recording (for Fade-out Recording), press **FADER**.

► flashes in the display and the deck performs Fade-out Play or Fade-out Recording for five seconds (factory setting) until the counter reaches "0.0s," then pauses.

 You can change the duration of Fade-in and Fade-out Play/Recording

- 1 While the deck is stopped, press **MENU/NO** twice. "Setup Menu" appears in the display.
- 2 Turn **AMS** (or press **◀◀/▶▶** repeatedly) to select the setting, then press **AMS** or **YES**.

To change the duration of	Select
Fade-in Play/Recording	F.in
Fade-out Play/Recording	F.out

- 3 Turn **AMS** to select the duration, then press **AMS** or **YES**. Both the Fade-in and Fade-out durations can be set in 0.1 second steps.
- 4 Press **MENU/NO**.

Falling Asleep to Music

(Sleep Timer)

You can set the deck so that it turns off automatically after specified minutes.

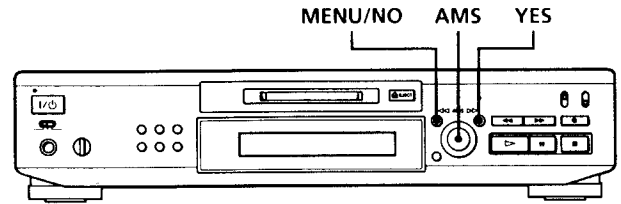

- 1 While the deck is stopped, press **MENU/NO** twice. "Setup Menu" appears in the display.
- 2 Turn **AMS** (or press **◀◀/▶▶** repeatedly) until "Sleep Off" appears in the display, then press **AMS** or **YES**.
- 3 Turn **AMS** (or press **◀◀/▶▶** repeatedly) to select the setting, then press **AMS** or **YES**.

To	Select
Turn on Sleep Timer	Sleep On
Turn off Sleep Timer	Sleep Off (factory setting)

- 4 Turn **AMS** (or press **◀◀/▶▶** repeatedly) until "Sleep 60min" appears in the display, then press **AMS** or **YES**.
- 5 Turn **AMS** (or press **◀◀/▶▶** repeatedly) to select the time to be turned off ("30min," "60min" (factory setting), "90min," or "120min"), then press **AMS** or **YES**.
- 6 Press **MENU/NO**.

To turn off Sleep Timer

Repeat the procedure above, selecting "Sleep Off" in step 3.

Using a Timer

By connecting a timer (not supplied) to the deck, you can start and stop playback/recording operations at specified times. For further information on connecting the timer or setting the starting and ending times, refer to the instructions that came with the timer.

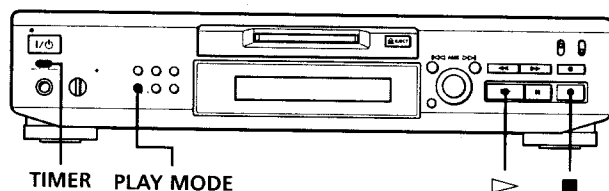

Playing an MD using a timer

- 1 Do steps 1 to 3 of "Playing an MD" on page 23.
- 2 Press **PLAY MODE** repeatedly to select the play mode you want.
To play only specific tracks, create a program (see page 27).
To specify the time for the end of playback, press **▷** to start playing, then go to step 3.
- 3 Set **TIMER** on the deck to **PLAY**.
- 4 Set the timer as required.
 - When you have set the time for the start of playback, the deck turns off. When the specified time arrives, the deck turns on and starts playing.
 - When you have set the time for the end of playback, playback continues. When the specified time arrives, the deck stops playing and turns off.
 - When you have set the time for both the start and end of playback, the deck turns off. When the starting time arrives, the deck turns on and starts playing. When the ending time arrives, the deck stops playing and turns off.
- 5 After you have finished using the timer, set **TIMER** on the deck to **OFF**.

Recording on an MD using a timer

- 1 Do the following steps of "Recording on an MD" on pages 15 and 16 as requested.

To specify the time for	Do
The start of recording	Steps 1 to 7, then press ■
The end of recording	Steps 1 to 10
Both start and end of recording	Steps 1 to 7, then press ■

- 2 Set **TIMER** on the deck to **REC**.
- 3 Set the timer as required.
 - When you have set the time for the start of recording, the deck turns off. When the specified time arrives, the deck turns on and starts recording.
 - When you have set the time for the end of recording, recording continues. When the specified time arrives, the deck stops recording and turns off.
 - When you have set the time for both the start and end of recording, the deck turns off. When the starting time arrives, the deck turns on and starts recording. When the ending time arrives, the deck stops recording and turns off.
- 4 After you have finished using the timer, set **TIMER** on the deck to **OFF**. Then change the deck to standby status by plugging the AC power cord of the deck into a wall outlet or set the timer to continuous operation.
 - If **TIMER** is left at **REC**, the deck will automatically start recording the next time you turn the deck on.
 - If you do not change the deck to standby status for more than a week after timer recording has finished, the recorded contents may disappear.

Using a Timer

Make sure to change the deck to standby status within a week after timer recording is completed.

The TOC on the MD is updated and recorded contents are written to the MD when you turn the deck on. If the recorded contents have disappeared, "Initialize" flashes when you turn the deck on.

Notes

- It may take about 30 seconds after the deck is turned on until recording starts. When recording at a specified time using the timer, be sure to take this time into account when setting the recording start time.
- During timer recording, new material is recorded from the end of the recorded portion on the MD.
- Material recorded during timer recording will be saved to the disc the next time you turn the deck on. "TOC Writing" will flash in the display at that time. Do not disconnect the AC power cord or move the deck while the indication flashes.
- Timer recording will stop if the disc becomes full.

Additional Information

This chapter provides additional information that will help you understand and maintain your MD deck system.

Precautions

On safety

- Should any solid object or liquid fall into the cabinet, unplug the deck and have it checked by qualified personnel before operating it any further.
- The use of optical instruments with this product will increase eye hazard.

On power sources

- Before operating the deck, check that the operating voltage of the deck is identical with your local power supply. The operating voltage is indicated on the nameplate at the rear of the deck.
- The unit is not disconnected from the AC power source (mains) as long as it is connected to the wall outlet, even if the unit itself has been turned off.
- If you are not going to use the deck for a long time, be sure to disconnect the deck from the wall outlet. To disconnect the AC power cord, grasp the plug itself; never pull the cord.
- AC power cord must be changed only at the qualified service shop.

On condensation in the deck

If the deck is brought directly from a cold to a warm location, or is placed in a very damp room, moisture may condense on the lenses inside the deck. Should this occur, the deck may not operate properly. In this case, remove the MD and leave the deck turned on for several hours until the moisture evaporates.

On the MiniDisc cartridge

- Do not open the shutter to expose the MD.
- Do not place the cartridge where it will be subject to extremes of sunlight, temperature, moisture or dust.

On cleaning

Clean the cabinet, panel and controls with a soft cloth slightly moistened with a mild detergent solution. Do not use any type of abrasive pad, scouring powder or solvent such as alcohol or benzine.

If you have any questions or problems concerning your deck, please consult your nearest Sony dealer.

Handling MDs

The MD is enclosed in a cartridge to protect the disc from debris or fingerprints and to make it easy to handle. However, the presence of debris or a warped cartridge may inhibit the disc from operating properly. To assure that you can always listen to the highest quality music, follow the precautions below:

- Do not touch the internal disc directly. Forcing the shutter open may damage the internal disc.
- Be sure to stick the labels supplied with the MD to the appropriate positions. The shape of the labels may vary depending on the MD brand.

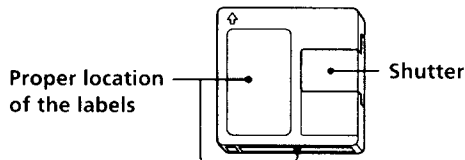

Where to keep the MDs

Do not place the cartridge where it may be exposed to direct sunlight or extremely high heat and humidity.

Regular maintenance

Wipe dust and debris from the surface of the cartridge with a dry cloth.

System Limitations

The recording system in your deck is radically different from those used in cassette and DAT decks and is characterized by the limitations described below. Note, however, that these limitations are due to the inherent nature of the MD recording system itself and not to mechanical causes.

"Disc Full" appears in the display even before the MD has reached the maximum recording time (60 or 74 minutes)

When 255 tracks have been recorded on the MD, "Disc Full" appears regardless of the total recorded time. More than 255 tracks can't be recorded on the MD. To continue recording, erase unnecessary tracks or use another recordable MD.

"Disc Full" appears before the maximum number of tracks is reached

Fluctuations in emphasis within tracks are sometimes interpreted as track intervals, incrementing the track count and causing "Disc Full" to appear.

The remaining recording time does not increase even after erasing numerous short tracks

Tracks under 12 seconds in length are not counted and so erasing them may not lead to an increase in the recording time.

The total recorded time and the remaining recordable time on the MD may not total the maximum recording time (60 or 74 minutes)

Recording is done in minimum units of 2 seconds each, no matter how short the material. The contents recorded may thus be shorter than the maximum recording capacity. Disc space may also be further reduced by scratches.

Limitations when recording over an existing track

- The correct remaining recordable time may not be displayed.
- You may find it impossible to record over a track if that track has been recorded over several times already. If this happens, erase the track (see page 31).
- The remaining recordable time may be shortened out of proportion to the total recorded time.
- Recording over a track to eliminate noise is not recommended since this may shorten the duration of the track.
- You may find it impossible to name a track while recording over an existing track.

Tracks created through editing may exhibit sound dropout as you're searching for a point while monitoring the sound.

Some tracks can't be combined with others

Tracks may not be combined if they have been edited.

Track numbers are not marked correctly

Incorrect assignment or marking of track numbers may result when CD tracks are divided into several smaller tracks during digital recording. Also, when the Automatic Track Marking is activated during recording, track numbers may not be marked as in the original, depending on the program source.

"TOC Reading" appears for a long time

If the inserted recordable MD is brand new, "TOC Reading" appears in the display longer than for MDs that have already been used.

The correct recorded/playing time may not be displayed during playback of MDs recorded in monaural mode.

Troubleshooting

If you experience any of the following difficulties while using the deck, use this troubleshooting guide to help you remedy the problem. Should any problem persist, consult your nearest Sony dealer.

The deck does not operate or operates poorly.

- ➔ The MD may be dirty or damaged. Replace the MD.

The deck does not play.

- ➔ Moisture has formed inside the deck. Take the MD out and leave the deck in a warm place for several hours until the moisture evaporates.
- ➔ The deck is not on. Press I/⏻ to turn the deck on.
- ➔ The deck may not be connected to the amplifier correctly. Check the connection.
- ➔ The MD is inserted in the wrong direction. Slide the MD into the disc slot with the label side up and the arrow pointing towards the slot.
- ➔ The MD may not be recorded. Replace the disc with one that has been recorded.

The sound has a lot of static.

- ➔ Strong magnetism from a television or a similar device is interfering with operations. Move the deck away from the source of strong magnetism.

The deck does not record.

- ➔ The MD is record-protected. Slide the record-protect tab and close the slot.
- ➔ The deck is not connected properly to the program source. Check the connection.
- ➔ Select the correct program source using INPUT.
- ➔ The recording level is not adjusted properly. Adjust the recording level.
- ➔ A premastered MD is inserted. Replace it with a recordable MD.
- ➔ There is not enough time left on the MD. Replace it with another recordable MD with fewer recorded tracks, or erase unnecessary tracks.
- ➔ There has been a power failure or the AC power cord has been disconnected during recording. Data recorded to that point may be lost. Repeat the recording procedure.

The deck does not perform Synchro-recording with a CD player or video CD player.

- ➔ The remote supplied with the MD deck is not set correctly. Reset the remote.

A message and a three-digit alphanumeric code alternate in the display.

- ➔ The Self-Diagnosis Function is on. See the table on page 51.

Note

If the deck does not operate properly even after you've attempted the prescribed remedies, turn off the deck, then reinsert the plug into the power outlet.

If the problem still persists, press the reset switch on the rear panel using a ballpoint pen etc.

Reset switch

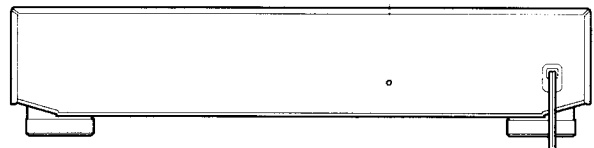

Specifications

System	MiniDisc digital audio system
Disc	MiniDisc
Laser	Semiconductor laser ($\lambda = 780 \text{ nm}$) Emission duration: continuous
Laser output	Less than $44.6 \mu\text{W}^*$ * This output is the value measured at a distance of 200 mm from the objective lens surface on the Optical Pick-up Block with 7 mm aperture.
Laser diode	Material: GaAlAs
Revolutions (CLV)	400 rpm to 900 rpm
Error correction	Advanced Cross Interleave Reed Solomon Code (ACIRC)
Sampling frequency	44.1 kHz
Coding	Adaptive Transform Acoustic Coding (ATRAC)
Modulation system	EFM (Eight-to-Fourteen Modulation)
Number of channels	2 stereo channels
Frequency response	5 to 20,000 Hz $\pm 0.3 \text{ dB}$
Signal-to-noise ratio	Over 98 dB during playback
Wow and flutter	Below measurable limit
Inputs	
LINE (ANALOG) IN	Jack type: phono Impedance: 47 kilohms Rated input: 500 mVrms Minimum input: 125 mVrms
DIGITAL IN	Connector type: square optical Impedance: 660 nm (optical wave length)

Outputs

PHONES	Jack type: stereo phone Rated output: 28 mW Load impedance: 32 ohms
LINE (ANALOG) OUT	Jack type: phono Rated output: 2 Vrms (at 50 kilohms) Load impedance: over 10 kilohms
DIGITAL OUT	Connector type: square optical Rated output: -18 dBm Load impedance: 660 nm (optical wave length)

General

Power requirements

Where purchased	Power requirements
U.S.A. and Canada	120 V AC, 60 Hz
Other countries	110 - 120 or 220 - 240 V AC selectable, 50/60 Hz

Power consumption	16 W
Dimensions (approx.)	430 x 95 x 280 mm ($17 \times 3 \frac{3}{4} \times 11 \frac{1}{8}$ in.) (w/h/d) incl. projecting parts and controls
Mass (approx.)	3.4 kg (7 lbs 5 oz)

Supplied accessories

See page 4.

Optional accessories

Recordable MDs	MDW-60 (60 min), MDW-74 (74 min)
US and foreign patents licensed from Dolby Laboratories Licensing Corporation.	
Design and specifications are subject to change without notice.	

Display Messages

The following table explains the various messages that appear in the display. Messages are also displayed by the deck's Self-Diagnosis function (see page 51).

Message	Meaning
Auto Cut	The Auto Cut function is on (page 18).
Blank Disc	A new (blank) or erased MD has been inserted.
Cannot Copy	An attempt was made to make a second copy from a digitally dubbed MD (page 15).
Cannot Edit	An attempt was made to edit the MD during Program or Shuffle Play. Or the MD is record-protected.
Disc Full	The MD is full (page 46).
Impossible	The deck cannot do the specified operation (pages 16 and 33).
Initialize (flashing)	The Setup Menu settings have been lost. Or the contents recorded by timer have disappeared over time and are not be available for saving to disc, or Program Play could not be activated since the program has disappeared over time. (The message flashes for about four seconds when you turn on the deck by pressing I/⏻.)
Name Full	The naming capacity of the MD has reached its limit (about 1,700 characters).
No Disc	There is no MD in the deck.
No Name	The track or disc has no name.
No Program!!	You tried to start Program Play when no program exists.
Premastered	An attempt was made to record on a premastered MD.
ProgramFull!	The program contains the maximum number of tracks. You cannot add any more tracks.
REMOTE	The MD is being controlled by an external device connected to the deck.*
Smart Space	The Smart Space function is on (page 18).
TOC Reading	The deck is checking the TOC (Table Of Contents) on the MD.

* If "REMOTE" appears under other circumstances, turn off the deck, then turn it on again.

Edit Menu Table

The following table provides a quick guide to the various editing functions that you can perform using the Edit Menu.

To access the Edit Menu

Press MENU/NO to display "Edit Menu."

Note

The available menu items may vary according to the current status of the deck.

Menu item	Sub-item	Function	Reference page(s)
Name ?	Nm In ?	Names a track or an MD.	36
	Nm Erase ?	Erases a name.	38
	Nm AllErs ?	Erases all the names on an MD.	38
	Nm Copy ?	Copies a name to a track or an MD.	37
Tr Erase ?	—	Erases a track.	31
Move ?	—	Moves a track.	35
Combine ?	—	Combines tracks.	34
Divide ?	—	Divides a track.	33
A-B Erase ?	—	Erases a portion of a track.	32
All Erase ?	—	Erases all the tracks on an MD.	32
Undo ?	—	Undoes the last edit operation.	39
Setup ?	—	Enters Setup Menu (below) directly.	—

Setup Menu Table

The following table provides an overview of the various Setup Menu items, including their parameters, factory settings, and reference page(s) in the manual.

To access the Setup Menu

While the deck is stopped, press MENU/NO twice to display "Setup Menu."

Menu item	Function	Parameters	Factory setting	Reference page(s)
Program ?	Creates a program.	—	—	27
T.Mark	Turns Automatic Track Marking on or off.	Lsyn/Off	On	19
LS(T)	Changes the trigger level for Automatic Track Marking.	-72 to 0dB*	-50dB	19
Auto	Turns Auto Space and Auto Pause on or off.	Off/Space/Pause	Off	29
S.Space	Turns Smart Space and Auto Cut on or off.	On/Off	On	18
P.Hold	Turns Peak Hold on or off.	On/Off	Off	13
F.in	Sets the duration of Fade-in Play and Recording.	1.0 to 15.0s	5.0s	42
F.out	Sets the duration of Fade-out Play and Recording.	1.0 to 15.0s	5.0s	42

* Adjustable in 2 dB steps.

Menu item	Function	Parameters	Factory setting	Reference page(s)
Pitch	Changes the playback speed by auto steps.	-48 to +2	0	40
Pfine	Fine controls the playback speed.	-98.5 to +12.5%	0%	41
Ain	Adjusts the analog signal level input through the LINE (ANALOG) IN jacks.	-∞ to +12.0dB	0.0dB	17
Opt1	Adjusts the digital signal level input through the DIGITAL OPT1 connector.	-∞ to +18.0dB	0.0dB	17
Opt2	Adjusts the digital signal level input through the DIGITAL OPT2 connector.	-∞ to +18.0dB	0.0dB	17
Aout	Adjusts the analog signal level output to the LINE (ANALOG) OUT and PHONES jacks.	-20.2 to 0.0dB	0.0dB	24
Sleep	Sets the duration of Sleep Timer.	30/60/90/120min	60min	42
Sleep	Turns Sleep Timer on or off.	On/Off	Off	42

To recall a factory setting

Press CLEAR while selecting the parameter.

Self-Diagnosis Function

The deck's self-diagnosis function automatically checks the condition of the MD deck when an error occurs, then issues a three-digit code and an error message on the display. If the code and message alternate, find them in the following table and perform the indicated countermeasure. Should the problem persist, consult your nearest Sony dealer.

Three-digit code/Message	Cause/Remedy
C11/Protected	The inserted MD is record-protected. ➔ Take out the MD and close the record-protect slot (page 16).
C13/REC Error	The recording was not made properly. ➔ Set the deck in a stable surface, and repeat the recording procedure. The inserted MD is dirty (with smudges, fingerprints, etc.), scratched, or substandard in quality. ➔ Replace the disc and repeat the recording procedure.
C13/Read Error	The deck could not read the TOC on the MD properly. ➔ Take out the MD and insert it again.
C14/Toc Error	The deck could not read the TOC on the MD properly. ➔ Insert another disc. ➔ If possible, erase all the tracks on the MD (page 32).
C71/Din Unlock	The sporadic appearance of this message is caused by the digital signal being recorded. This will not affect the recording. While recording from a digital component connected through the DIGITAL IN connector, the digital connecting cable was unplugged or the digital component turned off. ➔ Connect the cable or turn the digital component back on.

Index

A

- Accessories
 - optional 48
 - supplied 4
- AMS 23
- Audio connecting cord 4, 5
- Auto Cut 18
- Auto Pause 29
- Auto Space 29
- Automatic Track Marking
 - additional information 20
 - how to 19
 - trigger level 19

B

- Battery 4
- Blank
 - erasing during recording. *See Smart Space and Auto Cut*
 - inserting during play. *See Auto Space*

C

- CD Synchro-recording 21
- Combining 34

D

- De-emphasizing 15
- Displaying
 - disc name 11, 13
 - remaining recordable time 12
 - total number of tracks 11, 12
 - total recorded time 11, 12
 - track name 11, 13
- Dividing
 - after selecting the point 34
 - after selecting the track 33

E

- Erasing
 - a name 38
 - a portion of a track 32
 - a track 31
 - all names 38
 - all tracks 32

F, G, H

- Fade-in
 - Play 41
 - Recording 41
- Fade-out
 - Play 42
 - Recording 42

I, J, K

- Input Monitor 17

L

- Level
 - input signal 12
 - output signal 13, 24
 - recording 17
- Locating
 - particular point 25
 - tracks 24

M

- Manual Track Marking 19
- MD (MiniDisc)
 - ejecting 16, 17, 23
 - premastered 12
 - recordable 12, 15
 - record-protect tab 16
- Monitoring input signal. *See Input Monitor*
- Moving 35
- Music Synchro-recording 21

N

- Naming
 - copying 37
 - how to 35, 36
 - renaming 38

O

- Optical cable 4, 5

P, Q

- Pausing
 - after each track. *See Auto Pause*
 - play 29
 - recording 16
- Peak Hold Function 13
- Peak level meters 17
- Pitch Control Function 40
- Playing
 - entering the number 25
 - from the first track 23
 - specific track. *See Locating*
- Program Play
 - changing the contents 28
 - checking the contents 28
 - programming 27

R

- Recording
 - how to 15, 16
 - mode 15
 - over existing tracks 16
- Remote 4
- Repeat A-B Play 26
- Repeat All Play 26
- Repeat 1 Play 26
- Repeating
 - a portion. *See Repeat A-B Play*
 - all tracks. *See Repeat All Play*
 - current track. *See Repeat 1 Play*

S

Sampling rate converter 15

SCMS. *See Serial Copy Management System*

Scrolling the name 13

Serial Copy Management System 15

Shuffle Play 27

Sleep Timer 42

Smart Space 18

T

Table of contents. *See TOC*

Time Machine Recording 20

Timer

 playing 43

 recording 43

TOC 14, 31

U, V, W, X, Y, Z

Undoing 39

AVERTISSEMENT

Pour ne pas risquer un incendie ou une électrocution, n'exposez pas cet appareil à la pluie ou à l'humidité.

N'ouvrez pas le boîtier car vous vous exposeriez à des chocs électriques. Toute réparation doit être effectuée par un technicien qualifié.

Cet appareil est un produit laser de classe 1.

L'indication CLASS 1 LASER PRODUCT se trouve à l'arrière de l'appareil.

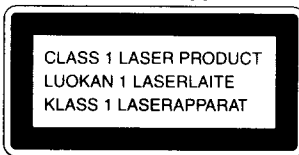

LE REVENDEUR NE PEUT EN AUCUN CAS ÊTRE TENU RESPONSABLE DE DOMMAGES DIRECTS, INDIRECTS OU ACCESSOIRES, QUELLE QU'EN SOIT LA NATURE, NI DE PERTES OU FRAIS RÉSULTANT D'UN PRODUIT DÉFECTUEUX OU DE L'UTILISATION D'UN PRODUIT.

ATTENTION

POUR PREVENIR LES CHOCS ELECTRIQUES, NE PAS UTILISER CETTE FICHE POLARISEE AVEC UN PROLONGATEUR, UNE PRISE DE COURANT OU UNE AUTRE SORTIE DE COURANT, SAUF SI LES LAMES PEUVENT ETRE INSEREES A FOND SANS EN LAISSER AUCUNE PARTIE A DECOUVERT.

Bienvenue !

Nous vous remercions d'avoir porté votre choix sur cette platine MiniDisc Sony. Veuillez lire attentivement ce mode d'emploi avant l'utilisation et rangez-le dans un endroit sûr.

Notes sur le mode d'emploi

Ce mode d'emploi couvre la platine MiniDisc MDS-JE530.

Conventions

- Les commandes indiquées dans les procédures sont celles du panneau avant de la platine. Vous pouvez utiliser à leur place les touches de la télécommande portant le même nom ou celles qui sont indiquées dans les instructions entre parenthèses.

Exemple : Tournez AMS à droite (ou appuyez plusieurs fois sur ►►).

- Les icônes suivantes sont utilisées dans ce manuel :

 Signale une procédure pour laquelle vous devez utiliser la télécommande.

 Signale des conseils ou suggestions destinés à faciliter une opération.

TABLE DES MATIÈRES

Mise en service 4

- Avant de commencer les raccordements 4
- Raccordement des appareils audio 5

Emplacement et fonction des pièces 8

- Description des pièces du panneau avant 8
- Description des pièces de la télécommande 10
- Utilisation de l'afficheur 11

Enregistrement sur un MD 14

- Remarques sur l'enregistrement 14
- Enregistrement sur un MD 15
- Réglage du niveau d'enregistrement 17
- Conseils pour l'enregistrement 17
- Inscription de numéros de plage à l'enregistrement (Marquage des plages) 19
- Commencement de l'enregistrement par six secondes de son préalablement mémorisées (enregistrement rétroactif) 20
- Enregistrement synchronisé avec l'appareil audio de votre choix (enregistrement Music Synchro) 21
- Enregistrement synchronisé avec un lecteur CD Sony (Enregistrement CD Synchro) 21

Lecture de MD 23

- Lecture d'un MD 23
- Lecture d'une plage donnée 24
- Localisation d'un point donné d'une plage 25
- Lecture répétée de plages 26
- Lecture des plages dans un ordre aléatoire (lecture aléatoire) 27
- Création d'un programme de lecture (lecture d'un programme) 27
- Conseils pour l'enregistrement d'un MD sur une cassette 29

Montage de MD enregistrés 30

- Effacement de pages 31
- Division d'une plage 33
- Combinaison de pages 34
- Déplacement d'une plage 35
- Titrage d'une plage ou d'un MD 35
- Annulation du dernier montage 39

Autres fonctions 40

- Changement de la vitesse de lecture (fonction Pitch Control) 40
- Ouverture et fermeture en fondu 41
- Pour vous endormir en musique (minuterie d'arrêt) 42
- Utilisation d'une horloge-programmateur 43

Informations complémentaires 45

- Précautions 45
- Manipulation des MD 46
- Limites du système 46
- Guide de dépannage 47
- Spécifications 48
- Messages affichés 49
- Tableau Edit Menu (menu de montage) 50
- Tableau Setup Menu (menu de réglage) 50
- Fonction d'autodiagnostic 51
- Index 52

FR

Mise en service

Ce chapitre donne des informations sur les accessoires fournis, indique les points à observer lors des raccordements et explique la manière de raccorder divers appareils audio à la platine MD. Veuillez le lire entièrement avant de commencer les raccordements.

Avant de commencer les raccordements

Vérification des accessoires fournis

Les accessoires suivants sont livrés avec la platine :

- Cordons de liaison audio (2)
- Câble optique (1)
- Télécommande RM-D29M (1)
- Piles R6 (format AA) (2)

Mise en place des piles dans la télécommande

Insérez deux piles R6 (format AA) dans la télécommande en faisant correspondre leurs pôles + et - avec ceux du logement. Quand vous utilisez la télécommande, dirigez-la vers le capteur  de la platine.

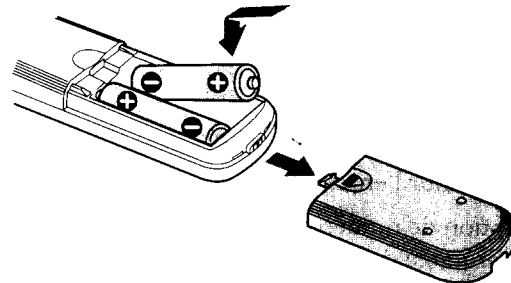

Quand faut-il remplacer les piles ?

Lors d'une utilisation normale, les piles durent environ six mois. Quand la platine ne répond plus à la télécommande, remplacez les deux piles ensemble (par des neuves).

Remarques

- Ne laissez pas la télécommande dans un endroit très chaud ou très humide.
- Veillez à ce que rien ne pénètre dans le boîtier de la télécommande, en particulier lorsque vous remplacez les piles.
- N'utilisez pas une pile neuve avec une pile usagée.
- N'exposez pas le capteur de télécommande (sur la platine) aux rayons directs du soleil ou à un fort éclairage. La télécommande risquerait de ne pas fonctionner.
- Si vous ne comptez pas utiliser la télécommande pendant longtemps, retirez les piles pour éviter qu'elles ne coulent et causent des dommages ou une corrosion.

Raccordement des appareils audio

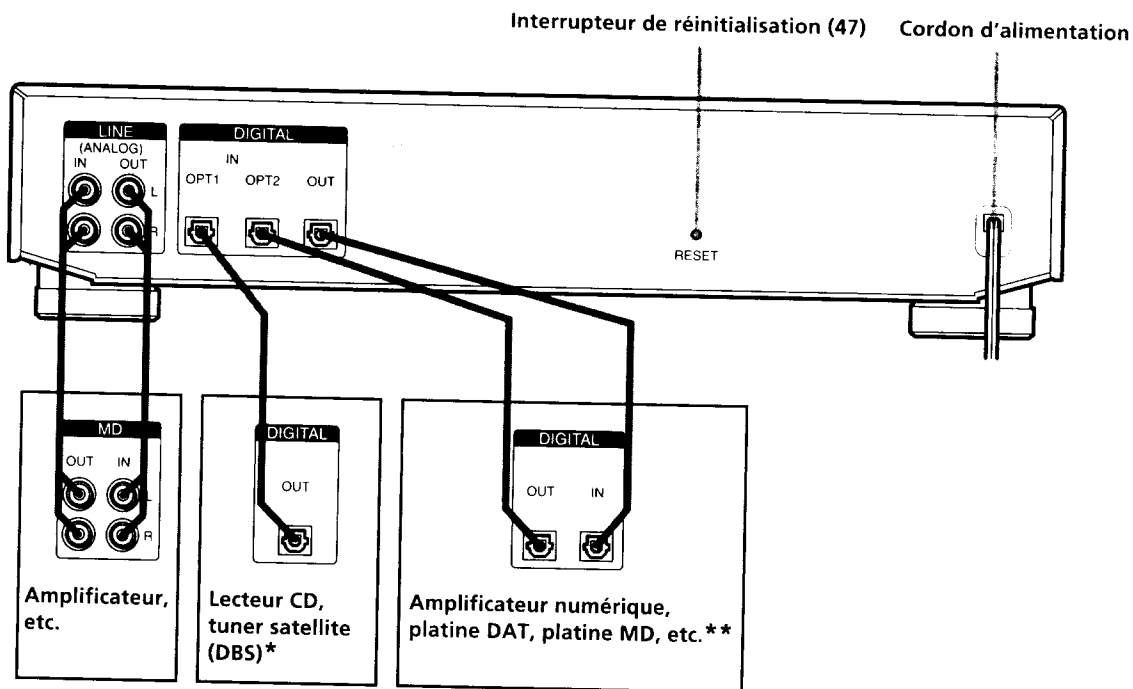

Mise en service

* Appareil numérique doté seulement d'un connecteur DIGITAL OUT
 **Appareil numérique doté de connecteurs DIGITAL IN et OUT

Cordons nécessaires

Cordons de liaison audio (2) (fournis)

Lorsque vous raccordez un cordon de liaison audio, branchez ses fiches à des prises de même couleur : blanc (gauche) à blanc ; rouge (droite) à rouge.

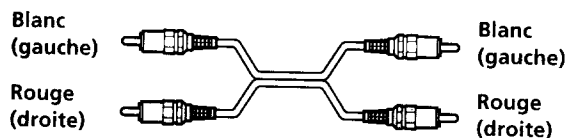

Câbles optiques (3) (un seul fourni)

- Lorsque vous raccordez un câble optique, retirez les capuchons des connecteurs, puis enfoncez les fiches du câble en les tenant bien droites jusqu'à ce qu'elles produisent un déclic.
- Ne pliez pas et n'attachez pas les câbles optiques.

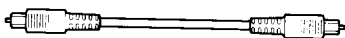

Points à observer lors des raccordements

- Avant de commencer les raccordements, éteignez tous les appareils.
- Ne branchez aucun cordon d'alimentation avant d'avoir terminé tous les raccordements.
- Pour éviter un ronflement ou des parasites, assurez-vous que les fiches sont bien enfoncées dans les prises ou connecteurs.

Prises (connecteurs) pour le raccordement des appareils audio

Raccordez	À ce qui suit :
un amplificateur	aux prises LINE (ANALOG) IN/OUT
un lecteur CD ou un tuner satellite (DBS)	au connecteur DIGITAL IN
un amplificateur numérique, une platine DAT ou une autre platine MD	aux connecteurs DIGITAL IN/OUT

Raccordement des appareils audio

□ Réglage de la tension (seulement sur les modèles avec sélecteur de tension)

Assurez-vous que le sélecteur de tension à l'arrière de la platine se trouve sur la position correspondant à la tension du secteur. Si ce n'est pas le cas, placez-le sur la position correcte à l'aide d'un tournevis avant de brancher le cordon d'alimentation à la prise murale.

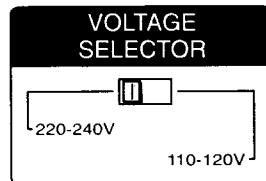

Branchement du cordon d'alimentation

Branchez le cordon d'alimentation de la platine à une prise de courant murale.

Remarque

Si vous utilisez une horloge-programmateur, branchez le cordon d'alimentation de la platine à la prise de l'horloge-programmateur.

Emplacement et fonction des pièces

Ce chapitre indique l'emplacement des touches et commandes du panneau avant et de la télécommande et décrit leurs fonctions.

Des informations plus détaillées sont fournies aux pages indiquées entre parenthèses.

Sont également décrites, les informations apparaissant sur l'afficheur.

Description des pièces du panneau avant

- 1 Interrupteur I/⏻ (alimentation) (15, 23, 47, 49)**
Appuyez sur cet interrupteur pour allumer la platine. Lorsque vous allumez la platine, le témoin STANDBY s'éteint. Lorsque vous appuyez à nouveau sur cet interrupteur, la platine s'éteint et le témoin s'allume.
- 2 Touche de fondu (FADER) (41, 42)**
Appuyez sur cette touche pour augmenter graduellement le son au début de la lecture/enregistrement (ouverture en fondu) ou le diminuer graduellement à la fin de la lecture/enregistrement (fermeture en fondu).
- 3 Touche de défilement (SCROLL) (13)**
Appuyez sur cette touche pour faire défiler le nom d'une plage ou d'un MD.
- 4 Touche de niveau/affichage/caractère (LEVEL/DISPLAY/CHAR) (12, 13, 17, 28, 36)**
 - Appuyez sur cette touche pendant l'enregistrement pour régler le niveau d'enregistrement.
 - Appuyez sur cette touche quand la platine est arrêtée pour afficher les informations sur le disque ou le contenu d'un programme de lecture.
 - Appuyez sur cette touche pendant l'enregistrement pour afficher les informations sur la plage en cours d'enregistrement.
 - Appuyez sur cette touche pendant la lecture pour afficher les informations sur la plage actuelle.
 - Appuyez sur cette touche pendant le montage d'un MD pour sélectionner le type de caractères à saisir.
- 5 Afficheur (11-13, 17, 36, 40)**
Affiche diverses informations.

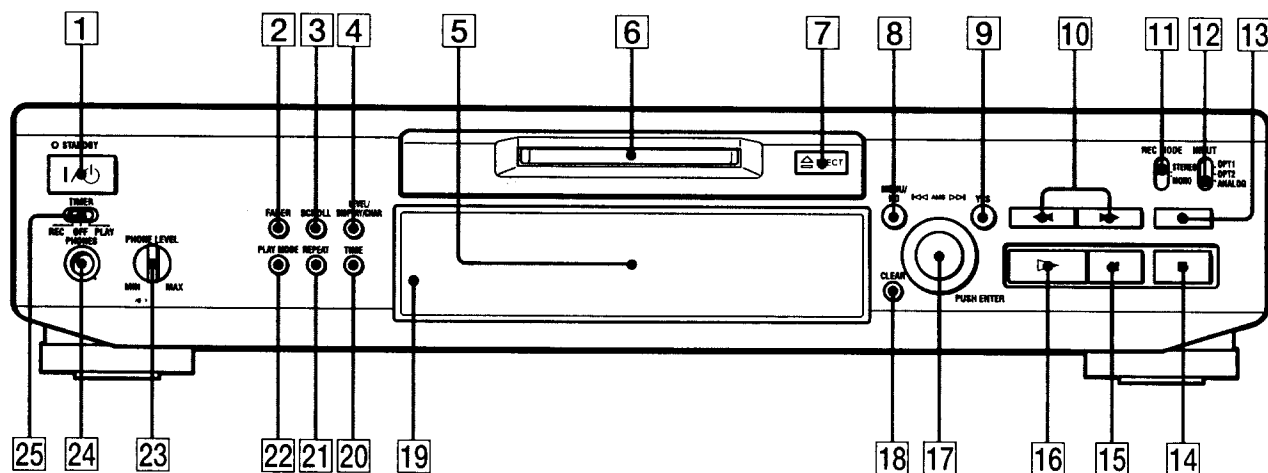

6 Fente d'insertion du MD (15, 23)

Insérez le MD comme sur la figure ci-dessous.

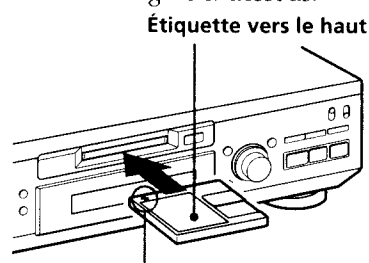

Flèche vers la platine

7  Touche d'éjection (EJECT) (16, 17, 23)

Appuyez sur cette touche pour éjecter le MD.

8 Touche de menu/non (MENU/NO) (18, 19, 27, 29-42, 50)

Appuyez sur cette touche pour afficher "Edit Menu" (menu de montage) ou "Setup Menu" (menu de réglage).

9 Touche oui (YES) (18, 19, 27-42)

Appuyez sur cette touche pour valider l'opération sélectionnée.

10 Touches  (25, 27, 28, 30, 32, 33, 36)

Appuyez sur ces touches pour localiser un passage d'une plage, changer le contenu d'un programme de lecture ou sélectionner le caractère à saisir.

11 Sélecteur de mode d'enregistrement (REC MODE) (15)

Permet de sélectionner le mode d'enregistrement (REC MODE) STÉRÉO ou MONO.

12 Sélecteur d'entrée (INPUT) (14, 15, 17, 18, 47)

Permet de sélectionner la prise (ou connecteur) d'entrée de la source à enregistrer.

13 Touche d'enregistrement (REC ●) (16, 17, 19, 39)

Appuyez sur cette touche pour enregistrer sur un MD, contrôler le signal d'entrée ou inscrire des numéros de plage.

14 Touche  (16, 23, 43)

Appuyez sur cette touche pour arrêter la lecture ou l'enregistrement ou pour annuler l'opération sélectionnée.

15 Touche  (16, 23)

Appuyez sur cette touche pour passer en mode de pause de lecture ou d'enregistrement. Appuyez à nouveau sur cette touche pour reprendre la lecture ou l'enregistrement.

16 Touche  (16, 23, 24, 27, 28, 43)

Appuyez sur cette touche pour commencer la lecture.

17 Molette AMS (16-20, 23, 24, 27-42)

Tournez la molette pour localiser une plage, pour régler le niveau d'enregistrement ou pour sélectionner les caractères à saisir ou une option d'un menu.

18 Touche d'annulation (CLEAR) (27, 28, 36, 51)

Appuyez sur cette touche pour annuler la sélection.

19 Capteur de télécommande (4)

Dirigez la télécommande vers ce capteur  pour commander la platine à distance.

20 Touche de temps (TIME) (12, 13, 17, 22)

Appuyez sur cette touche pour afficher le temps restant.

21 Touche de répétition (REPEAT) (26)

Appuyez sur cette touche pour écouter les plages plusieurs fois de suite.

22 Touche de mode de lecture (PLAY MODE) (27, 28, 43)

Appuyez sur cette touche pour sélectionner la lecture aléatoire ou la lecture d'un programme.

23 Bouton de volume de casque (PHONE LEVEL) (23)

Tournez ce bouton pour régler le volume du casque.

24 Prise pour casque (PHONES) (23)

Permet de raccorder un casque.

25 Sélecteur du programmeur (TIMER) (43)

Permet de choisir entre la programmation de l'enregistrement (REC) ou la programmation de la lecture (PLAY). Placez-le sur OFF pour désactiver le programmeur.

Description des pièces de la télécommande

Emballage et fonction des pièces

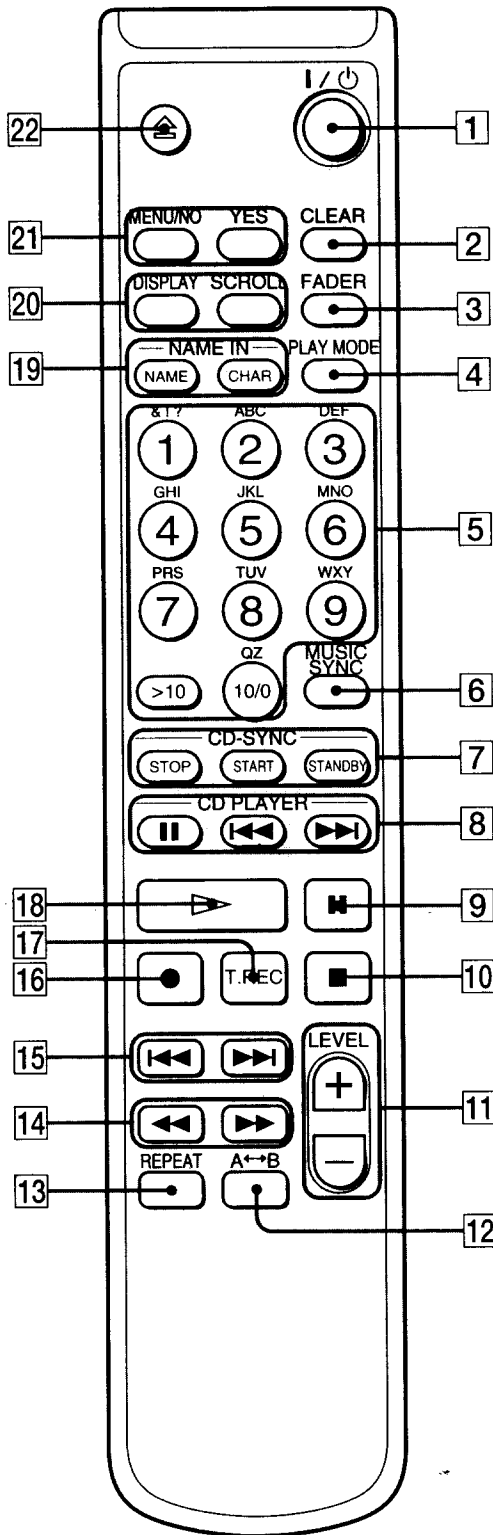

- 1 Interrupteur I/O (alimentation) (15, 23, 47, 49)**
Appuyez sur cet interrupteur pour allumer la platine. Lorsque vous allumez la platine, son témoin STANDBY s'éteint. Lorsque vous appuyez à nouveau sur cet interrupteur, la platine s'éteint et le témoin s'allume.
- 2 Touche d'annulation (CLEAR) (27, 28, 36-38, 51)**
Appuyez sur cette touche pour annuler la sélection.
- 3 Touche de fondu (FADER) (41, 42)**
Appuyez sur cette touche pour augmenter graduellement le son au début de la lecture/enregistrement (ouverture en fondu) ou le diminuer graduellement à la fin de la lecture/enregistrement (fermeture en fondu).
- 4 Touche de mode de lecture (PLAY MODE) (27, 28, 43)**
Appuyez sur cette touche pour sélectionner la lecture aléatoire ou la lecture d'un programme.
- 5 Touches numériques/alphabétiques (25, 27, 37)**
Appuyez sur ces touches pour saisir des chiffres ou des lettres.
- 6 Touche d'enregistrement synchronisé d'une source (MUSIC SYNC) (21, 39)**
Appuyez sur cette touche pour commencer l'enregistrement synchronisé d'une source.
- 7 Touche d'arrêt d'enregistrement synchronisé d'un CD (CD-SYNC STOP) (22)**
Appuyez sur cette touche pour arrêter l'enregistrement synchronisé d'un CD.
Touche de départ d'enregistrement synchronisé d'un CD (CD-SYNC START) (21, 22)
Appuyez sur cette touche pour commencer l'enregistrement synchronisé d'un CD.
Touche d'attente d'enregistrement synchronisé d'un CD (CD-SYNC STANDBY) (21, 22)
Appuyez sur cette touche pour passer en mode d'attente d'enregistrement synchronisé d'un CD.
- 8 Touche II de lecteur CD (CD PLAYER II) (22)**
Appuyez sur cette touche pour passer en mode de pause de lecture d'un CD. Appuyez à nouveau sur cette touche pour reprendre la lecture du CD.
Touches I<</>/I>>/I de lecteur CD (CD PLAYER I<</>/I>>/I) (22)
Appuyez sur ces touches pour localiser une page d'un CD.
- 9 Touche II (16, 23)**
Appuyez sur cette touche pour passer en mode de pause de lecture ou d'enregistrement. Appuyez à nouveau sur cette touche pour reprendre la lecture ou l'enregistrement.
- 10 Touche ■ (16, 23, 43)**
Appuyez sur cette touche pour arrêter la lecture ou l'enregistrement ou pour annuler l'opération sélectionnée.
- 11 Touches +/- de niveau (LEVEL +/-) (17, 24)**
Appuyez sur ces touches pour régler le niveau d'enregistrement.

Utilisation de l'afficheur

- 12 Touche A↔B (26)**
Appuyez sur cette touche pour répéter la lecture d'un passage (Repeat A-B).
- 13 Touche de répétition (REPEAT) (26)**
Appuyez sur cette touche pour écouter les plages plusieurs fois de suite.
- 14 Touches ◀▶ (25-28, 32, 33, 36, 37)**
Appuyez sur ces touches pour localiser un passage d'une plage, changer le contenu d'un programme de lecture ou déplacer le curseur vers la droite.
- 15 Touches ◀◀/▶▶ (16-19, 23, 24, 27-29, 31-35, 37-42)**
Appuyez sur ces touches pour localiser une plage, régler le niveau d'enregistrement ou sélectionner une option d'un menu.
- 16 Touche ● (16, 17, 19, 39)**
Appuyez sur cette touche pour enregistrer sur un MD, contrôler le signal d'entrée ou inscrire des numéros de plage.
- 17 Touche T.REC (20)**
Appuyez sur cette touche pour commencer un enregistrement avec la fonction d'enregistrement rétroactif.
- 18 Touche ▷ (16, 23, 24, 27, 28)**
Appuyez sur cette touche pour commencer la lecture.
- 19 Touche de nom (NAME) (37, 38)**
Appuyez sur cette touche pour ajouter le nom ou changer le nom d'une plage ou d'un MD.
Touche de caractère (CHAR) (37)
Appuyez sur cette touche pour sélectionner le type de caractères à saisir.
- 20 Touche d'affichage (DISPLAY) (12, 13, 17, 28)**
Appuyez sur cette touche pour sélectionner les informations à afficher.
Touche de défilement (SCROLL) (13)
Appuyez sur cette touche pour faire défiler le nom d'une plage ou d'un MD.
- 21 Touche de menu/non (MENU/NO) (18, 19, 27, 29, 31-42, 50)**
Appuyez sur cette touche pour afficher "Edit Menu" (menu de montage) ou "Setup Menu" (menu de réglage).
Touche oui (YES) (18, 19, 27-42)
Appuyez sur cette touche pour valider l'opération sélectionnée.
- 22 Touche ≡ (16, 17, 23)**
Appuyez sur cette touche pour éjecter le MD.

L'afficheur fournit des indications sur le MD ou la plage. Cette section décrit les informations affichées pour les différents modes de la platine.

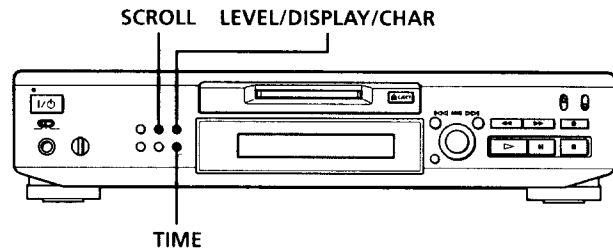

Remarque

Le format d'affichage que vous avez sélectionné dans chacun des modes (lecture, enregistrement, etc.) de la platine apparaît lorsque la platine passe dans ce mode et que vous appuyez sur LEVEL/DISPLAY/CHAR (ou DISPLAY) ou sur TIME jusqu'à ce que vous changiez de format (pour plus d'informations, voir les sections suivantes). Si, toutefois, vous débranchez le cordon d'alimentation, tous les affichages reviennent à leur état par défaut (c'est-à-dire affichages programmés en usine) lorsque vous rallumez la platine.

Quand vous insérez un MD

L'affichage suivant apparaît :

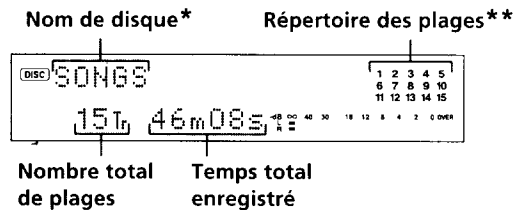

* Pendant la lecture, le nom de la plage apparaît au lieu du nom du disque. Lorsque le MD ou la plage ne porte pas de nom, "No Name" s'affiche.

**Le répertoire des plages indique tous les numéros de plage dans une grille si le MD est un disque préenregistré ou sans grille si le MD est un disque enregistrable. Si le nombre total de plages dépasse 15, ► est indiqué à droite du numéro 15 sur le répertoire.

Utilisation de l'afficheur

Quand la platine est arrêtée

Appuyez plusieurs fois sur LEVEL/DISPLAY/CHAR (ou DISPLAY) pour changer l'affichage.

À chaque pression sur la touche, l'affichage change comme suit :

Nombre total de plages et temps total enregistré (affichage par défaut)

Appuyez

Contenu du programme de lecture (seulement lorsque "PROGRAM" est allumé)

Appuyez

Niveau du signal d'entrée

Appuyez

Affichage de la vitesse de lecture

Appuyez

Vous pouvez vérifier le temps enregistrable restant sur le MD. Appuyez sur TIME. À chaque pression sur la touche, l'affichage change comme suit :

Nombre total de plages et temps total enregistré (affichage par défaut)

Appuyez

Nombre total de plages et temps enregistrable restant sur le MD (MD enregistrables seulement)*

Appuyez

* Non indiqué pour les disques préenregistrés

Quand la platine enregistre

Appuyez plusieurs fois sur LEVEL/DISPLAY/CHAR (ou DISPLAY) pour changer l'affichage.

À chaque pression sur la touche, l'affichage change comme suit :

Numéro de plage et temps enregistré de la plage actuelle (affichage par défaut)

Appuyez

Niveau du signal d'entrée

Appuyez

Indication de la fréquence d'échantillonnage

Appuyez

Lors d'une entrée de signal analogique, "FS -- kHz" s'affiche.

Vous pouvez vérifier le temps enregistrable restant sur le MD. Appuyez sur TIME. À chaque pression sur la touche, l'affichage change comme suit :

Numéro de plage et temps enregistré de la plage actuelle (affichage par défaut)

Appuyez

Numéro de plage et temps enregistrable restant sur le MD

Appuyez

💡 La fonction Peak Hold (maintien de niveau de crête) fige les indicateurs de niveau de crête au point le plus haut du signal d'entrée.

- 1 Quand la platine est en mode d'arrêt ou de lecture, appuyez deux fois sur MENU/NO. "Setup Menu" s'affiche.
- 2 Tournez AMS (ou appuyez plusieurs fois sur ◀◀/▶▶) jusqu'à ce que "P.Hold Off" (réglage d'usine) s'affiche, puis appuyez sur AMS ou YES.
- 3 Tournez AMS (ou appuyez plusieurs fois sur ◀◀/▶▶) pour sélectionner "P.Hold On", puis appuyez sur AMS ou YES.
- 4 Appuyez sur MENU/NO. Pour désactiver la fonction Peak Hold, sélectionnez "P.Hold Off" à l'étape 3 ci-dessus.

Quand la platine est en mode de lecture

Appuyez plusieurs fois sur LEVEL/DISPLAY/CHAR (ou DISPLAY) pour changer l'affichage.

À chaque pression sur la touche, l'affichage change comme suit :

Numéro de plage et temps écoulé de la plage actuelle (affichage par défaut)

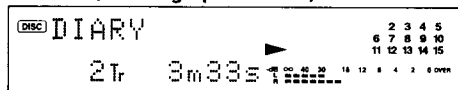

Appuyez

Contenu du programme de lecture (seulement lorsque "PROGRAM" est allumé)

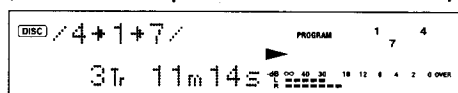

Appuyez

Nom de disque et nom de plage

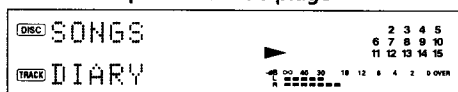

Appuyez

Niveau du signal de sortie

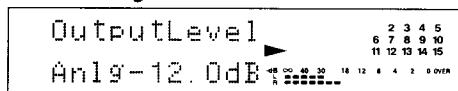

Appuyez

Affichage de la vitesse de lecture

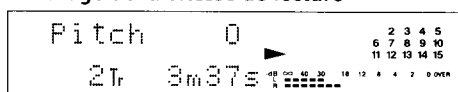

Appuyez

💡 Vous pouvez vérifier le temps restant

Appuyez sur TIME. À chaque pression sur la touche, l'affichage change comme suit :

Numéro de plage et temps écoulé de la plage actuelle (affichage par défaut)

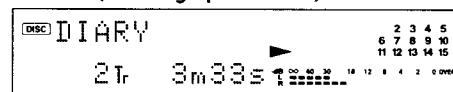

Appuyez

Numéro de plage et temps restant de la plage actuelle

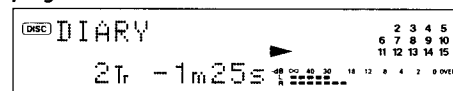

Appuyez

Temps restant de toutes les plages enregistrées

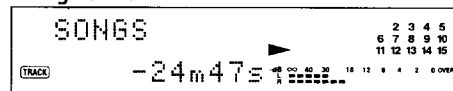

Appuyez

💡 Vous pouvez vérifier le nom de plage à tout moment pendant la lecture

Appuyez sur SCROLL.

Le nom de plage s'affiche et défile. Pendant le défilement du nom de disque, vous pouvez arrêter momentanément le défilement en appuyant sur cette touche, puis le reprendre en appuyant encore une fois sur la touche.

Enregistrement sur un MD

Ce chapitre décrit les diverses méthodes d'enregistrement sur un MD. Il explique également comment inscrire les numéros de plage et effectuer un enregistrement synchronisé avec d'autres appareils audio.

Remarques sur l'enregistrement

Indications s'affichant pendant l'enregistrement

Si "Protected" et "C11" s'affichent alternativement

Le hublot de protection contre l'enregistrement est ouvert et le MD est protégé contre l'enregistrement. Pour enregistrer sur le MD, déplacez le taquet pour fermer le hublot. Pour plus d'informations, reportez-vous à "Pour empêcher un effacement accidentel d'un enregistrement" à la page 16.

Si "Din Unlock" et "C71" s'affichent alternativement

- L'appareil numérique choisi avec le sélecteur INPUT n'est pas correctement raccordé. Vérifiez le raccordement.
- L'appareil numérique choisi n'est pas allumé. Allumez-le.

Si "Cannot Copy" s'affiche

La platine MD utilise le système SCMS, un système de protection contre la copie abusive. Un MD enregistré par le connecteur d'entrée numérique ne peut pas être copié sur un autre MD ou une cassette DAT par le connecteur de sortie numérique. Pour plus d'informations, reportez-vous à "Protection contre la copie abusive : le système SCMS" à la page 15.

Quand "TRACK" clignote sur l'afficheur

La platine MD enregistre sur une plage existante (reportez-vous à "Enregistrement sur un MD" à la page 15). L'indication s'arrête de clignoter lorsque la platine atteint la fin de la partie enregistrée.

Indications apparaissant après l'enregistrement

Quand "TOC" s'allume sur l'afficheur

L'enregistrement est terminé mais le TOC (sommaire) du MD n'a pas encore été mis à jour pour le refléter. Vous perdrez l'enregistrement que vous venez d'effectuer si vous débranchez le cordon d'alimentation pendant que cette indication est affichée. Le TOC n'est mis à jour que lorsque vous éjectez le MD ou éteignez la platine MD.

Quand "TOC Writing" clignote sur l'afficheur

La platine met à jour le TOC. Ne débranchez pas le cordon d'alimentation et ne déplacez pas la platine pendant que l'indication clignote.

Enregistrement sur un MD

Conversion automatique de la fréquence d'échantillonnage numérique à l'enregistrement

Le convertisseur de fréquence d'échantillonnage de la platine convertit automatiquement la fréquence d'échantillonnage de diverses sources numériques à la fréquence d'échantillonnage de 44,1 kHz utilisée par la platine MD. Ceci vous permet de contrôler et enregistrer des sources de 32 ou 48 kHz telles que des cassettes DAT ou des émissions satellite ainsi que des CD et MD.

Désaccentuation automatique des signaux d'entrée pour l'enregistrement numérique

Lorsque vous enregistrez des signaux d'entrée numériques ayant été accentués à des fréquences supérieures, la platine les désaccentue automatiquement avec une atténuation proportionnelle au degré d'accentuation. Le niveau du signal désaccentué est indiqué sur les indicateurs de niveau de crête.

Protection contre la copie abusive : le système SCMS

Les appareils audio numériques tels que lecteurs CD, platines MD et platines DAT vous permettent de faire facilement des copies de haute qualité car ils traitent la musique comme un signal numérique.

Pour protéger la propriété artistique, cette platine utilise le système SCMS (Serial Copy Management System). Ce système ne permet de faire qu'une seule copie d'un enregistrement numérique par une liaison numérique-numérique.

Vous ne pouvez faire qu'une copie de première génération* par une liaison numérique-numérique.

Autrement dit :

- Vous pouvez faire une copie d'une source numérique (CD ou MD, par exemple) vendue dans le commerce, mais vous ne pouvez pas dupliquer cette première copie (c'est-à-dire la copie de première génération).
- Vous pouvez faire une copie du signal numérique d'une source analogique (disque vinyle analogique ou cassette audio, par exemple) enregistrée en numérique ou d'une émission numérique par satellite, mais vous ne pouvez pas dupliquer cette première copie.

* Par copie de première génération, on entend le premier enregistrement d'une source numérique effectué par le connecteur d'entrée numérique de la platine. Si, par exemple, vous enregistrez depuis un lecteur CD raccordé au connecteur DIGITAL IN, vous effectuez une copie de première génération.

Remarque

Les restrictions du système SCMS ne s'appliquent pas à un enregistrement effectué par une liaison analogique-analogique.

Cette section explique les opérations pour l'enregistrement normal. Si le MD est déjà partiellement enregistré, l'enregistrement commence automatiquement à la fin de la dernière plage enregistrée.

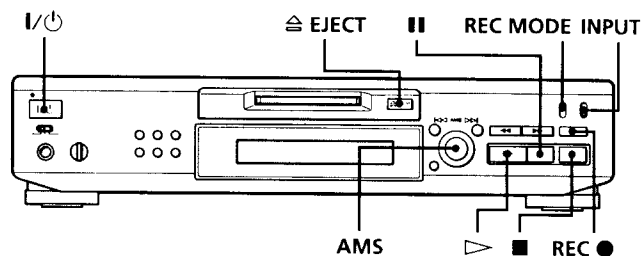

- 1 Allumez l'amplificateur et la source, puis sélectionnez la source sur l'amplificateur.
- 2 Appuyez sur I/⏻ pour allumer la platine. Le témoin STANDBY s'éteint.
- 3 Insérez un MD enregistrable.
- 4 Placez INPUT sur la position correspondant aux prises (connecteur) d'entrée raccordées à la source.

Si la source est raccordée	Placez INPUT sur
au connecteur DIGITAL IN	OPT1 ou OPT2
aux prises LINE (ANALOG) IN	ANALOG

- 5 Placez REC MODE sur le mode dans lequel vous désirez enregistrer.

Pour enregistrer en	Placez REC MODE sur
stéréo	STEREO
mono	MONO

Enregistrement sur un MD

6 Si nécessaire, localisez le point du MD où vous désirez commencer l'enregistrement.

Si vous enregistrez sur un MD neuf ou si vous désirez enregistrer à la suite des enregistrements existants sur un MD déjà utilisé, passez à l'étape 7.

Pour commencer à enregistrer depuis le début d'une plage existante d'un MD

Tournez AMS (ou appuyez plusieurs fois sur ◀◀/▶▶) jusqu'à ce que le numéro de la plage par-dessus laquelle vous désirez enregistrer s'affiche.

Pour commencer à enregistrer depuis le milieu d'une plage existante d'un MD

Tournez AMS (ou appuyez plusieurs fois sur ◀◀/▶▶) jusqu'à ce que le numéro de la plage par-dessus laquelle vous désirez enregistrer s'affiche, puis appuyez sur ▷ pour commencer la lecture. Appuyez sur || au point où vous désirez commencer l'enregistrement.

7 Appuyez sur REC ●.

La platine passe en mode de pause d'enregistrement.

8 Si nécessaire, réglez le niveau d'enregistrement.

Pour plus d'informations, reportez-vous à "Réglage du niveau d'enregistrement" à la page 17.

9 Appuyez sur ▷ ou ||.

L'enregistrement commence.

10 Commencez la lecture de la source.

Opérations pouvant être effectuées pendant l'enregistrement

Pour	Appuyez sur
arrêter l'enregistrement	■
passer en mode de pause d'enregistrement	
reprendre l'enregistrement après une pause	▷ ou
éjecter le MD	⊞ EJECT après avoir arrêté l'enregistrement

Lorsque vous passez en mode de pause d'enregistrement

Le numéro de plage augmente d'une unité. Ainsi, si vous passez en mode de pause d'enregistrement pendant l'enregistrement de la plage 4, le numéro de plage sera 5 lorsque vous reprendrez l'enregistrement.

Pour empêcher un effacement accidentel d'un enregistrement

Pour empêcher l'enregistrement sur un MD, déplacez le taquet de protection contre l'enregistrement dans le sens de la flèche (voir l'illustration ci-dessous) pour ouvrir le hublot. Pour pouvoir enregistrer, fermez le hublot.

Face inférieure du MD

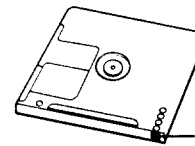

Taquet de protection contre l'enregistrement

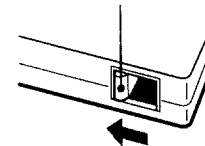

Déplacez-le dans le sens de la flèche.



Pour écouter les plages que vous venez d'enregistrer

Appuyez sur ▷ juste après avoir arrêté l'enregistrement. La lecture commence à la première plage que vous venez d'enregistrer.



Pour commencer la lecture à la première plage du MD après l'enregistrement

1 Appuyez à nouveau sur ■ après avoir arrêté l'enregistrement.

2 Appuyez sur ▷.

La lecture commence à la première plage du MD.

Remarques

- Si vous déplacez REC MODE pendant un enregistrement ou une pause d'enregistrement, l'enregistrement s'arrête.
- Le mode mono vous permet d'effectuer un enregistrement environ deux fois plus long qu'en mode stéréo.
- Lorsque vous placez REC MODE sur MONO, le son que vous entendez pendant l'enregistrement ne devient pas mono.
- Vous ne pouvez pas enregistrer sur des plages existantes en mode de lecture aléatoire (page 27) ou de lecture d'un programme (page 27). "Impossible" s'affiche alors.

Réglage du niveau d'enregistrement

Vous pouvez régler le niveau d'enregistrement pour l'enregistrement analogique et l'enregistrement numérique.

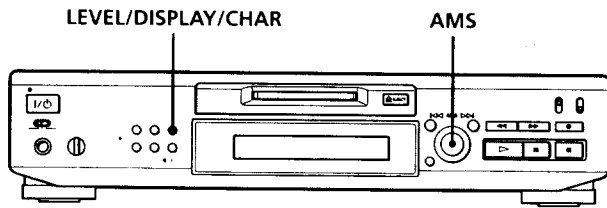

- 1 Effectuez les opérations 1 à 7 de "Enregistrement sur un MD" aux pages 15 et 16.
- 2 Lisez la partie de la source ayant le niveau de sortie le plus élevé.
- 3 Appuyez plusieurs fois sur LEVEL/DISPLAY/CHAR (ou DISPLAY) jusqu'à ce que le niveau du signal d'entrée s'affiche.
- 4 Tout en écoutant le son, tournez AMS (ou appuyez plusieurs fois sur ◀▶) pour augmenter le niveau d'enregistrement au maximum sans, toutefois, que les deux indicateurs les plus à droite ne s'allument sur l'indicateur de niveau de crête.

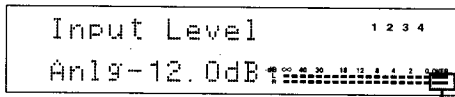

Évitez que ces indicateurs ne s'allument

- 5 Arrêtez la lecture de la source.
- 6 Pour commencer l'enregistrement, continuez à l'étape 9 de "Enregistrement sur un MD" à la page 16.

Vous pouvez régler le niveau d'enregistrement avec la télécommande .

Pendant l'enregistrement ou une pause d'enregistrement, appuyez plusieurs fois sur LEVEL +/-.

Vous pouvez utiliser Setup Menu pour régler le niveau d'enregistrement

Pendant l'enregistrement ou une pause d'enregistrement, sélectionnez "Ain", "Opt1" ou "Opt2" dans Setup Menu. Vous pouvez régler le niveau d'enregistrement quelle que soit la source sélectionnée avec le sélecteur INPUT.

Remarque

Il n'est possible d'augmenter le volume que jusqu'à +12,0 dB (pour un enregistrement analogique) ou +18,0 dB (pour un enregistrement numérique). Aussi, si le niveau de sortie de l'appareil raccordé est bas, il peut être impossible de régler le niveau d'enregistrement au maximum.

Conseils pour l'enregistrement

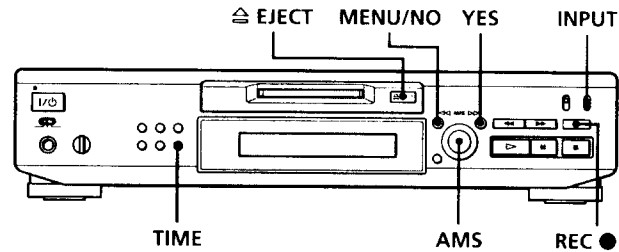

Vérification du temps enregistrable restant sur le MD

Appuyez plusieurs fois sur TIME.

Quand la platine est arrêtée	L'indication suivante apparaît :
est arrêtée	Temps total enregistré ↔ Temps enregistrable restant sur le MD
enregistre	Temps enregistré de la plage actuelle ↔ Temps enregistrable restant sur le MD

Pour plus d'informations, reportez-vous à la page 12.

Contrôle du signal d'entrée (Contrôle d'entrée)

Vous pouvez contrôler le signal d'entrée sélectionné même lorsque vous n'êtes pas en train de l'enregistrer.

- 1 Appuyez sur EJECT pour éjecter le MD.
- 2 Placez INPUT sur la position correspondant aux prises (connecteur) utilisées pour l'entrée du signal que vous désirez contrôler.
- 3 Appuyez sur REC .

Quand INPUT est sur ANALOG

Le signal analogique entrant par les prises LINE (ANALOG) IN sort par le connecteur DIGITAL OUT après avoir subi une conversion analogique/numérique, puis par les prises LINE (ANALOG) OUT après avoir subi une conversion numérique/analogique. "AD - DA" s'affiche alors.

Conseils pour l'enregistrement

Quand INPUT est sur OPT1 ou OPT2

Le signal numérique entrant par le connecteur DIGITAL IN (OPT1 ou OPT2) sort par le connecteur DIGITAL OUT après être passé par le convertisseur de fréquence d'échantillonnage, puis par les prises LINE (ANALOG) OUT et la prise PHONES après conversion numérique/analogique. "- DA" s'affiche alors.

Suppression automatique des silences (Smart Space/Auto Cut)

Vous pouvez programmer la platine pour qu'elle supprime automatiquement les silences qui se produisent en cas d'interruption du signal pendant l'enregistrement. La fonction (Smart Space ou Auto Cut) activée dépend de la durée de l'interruption, comme il est indiqué ci-dessous.

Smart Space

Si le signal est interrompu pendant moins de 30 secondes, la fonction Smart Space remplace l'espace silencieux par un silence d'environ trois secondes, puis poursuit l'enregistrement. "Smart Space" s'affiche alors.

Auto Cut

Si le signal est interrompu pendant 30 secondes environ, la fonction Auto Cut remplace l'espace silencieux par un silence d'environ trois secondes, puis met la platine en mode de pause d'enregistrement. "Auto Cut" s'affiche alors.

Pour activer ou désactiver les fonctions Smart Space et Auto Cut, procédez comme suit :

1 Quand la platine est arrêtée, appuyez deux fois sur MENU/NO.

"Setup Menu" s'affiche.

2 Tournez AMS (ou appuyez plusieurs fois sur ◀◀/▶▶) jusqu'à ce que "S.Space On" s'affiche, puis appuyez sur AMS ou YES.

3 Tournez AMS (ou appuyez plusieurs fois sur ◀◀/▶▶) pour sélectionner une option, puis appuyez sur AMS ou YES.

Pour	Sélectionnez
activer Smart Space et Auto Cut	S.Space On (réglage d'usine)
désactiver Smart Space et Auto Cut	S.Space Off

4 Appuyez sur MENU/NO.

Remarques

- Si vous commencez à enregistrer sans qu'il n'y ait d'entrée de signal, les fonctions Smart Space et Auto Cut ne fonctionneront pas quelle que soit l'option choisie.
- La fonction Smart Space n'affecte pas l'ordre des numéros de plage enregistrés, même si le silence se produit au milieu d'une plage.
- La fonction Auto Cut est activée et désactivée automatiquement en même temps que la fonction Smart Space.
- Si vous éteignez la platine ou débranchez le cordon d'alimentation, la platine mémorise le dernier état ("S.Space On" ou "S.Space Off") et le rappelle lorsque vous la rallumez.

Inscription de numéros de plage à l'enregistrement

(Marquage des plages)

Il est possible d'inscrire des numéros de plage manuellement ou automatiquement à l'enregistrement. L'inscription d'un numéro de plage en un point donné du disque vous permet de revenir plus tard sur ce point et facilite les opérations de montage.

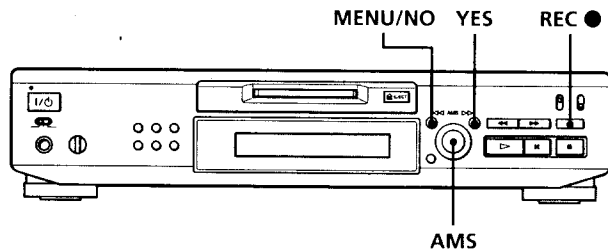

Inscription manuelle des numéros de plage (marquage manuel des plages)

Pendant l'enregistrement, appuyez sur REC ● au point où vous désirez ajouter un numéro de plage.

Inscription automatique des numéros de plage (marquage automatique des plages)

Lorsque vous enregistrez depuis un lecteur CD ou une platine MD raccordés au connecteur DIGITAL IN, la platine inscrit les numéros de plage dans le même ordre que sur la source. Si vous enregistrez depuis d'autres sources raccordées au connecteur DIGITAL IN ou depuis une source raccordée aux prises LINE (ANALOG) IN, procédez comme suit pour que l'inscription des numéros de plage s'effectue automatiquement.

- 1 Quand la platine est arrêtée, appuyez deux fois sur MENU/NO.
"Setup Menu" s'affiche.
- 2 Tournez AMS (ou appuyez plusieurs fois sur ◀▶) jusqu'à ce que "T.Mark Lsyn" s'affiche, puis appuyez sur AMS ou YES.

- 3 Tournez AMS (ou appuyez plusieurs fois sur ◀▶) pour sélectionner une option, puis appuyez sur AMS ou YES.

Pour	Sélectionnez
activer le marquage automatique des plages	T.Mark Lsyn (réglage d'usine)
désactiver le marquage automatique des plages	T.Mark Off

- 4 Appuyez sur MENU/NO.
La platine inscrit un numéro de plage à chaque fois que le niveau du signal d'entrée tombe à -50 dB (seuil de déclenchement du marquage automatique des plages) ou au-dessous pendant 1,5 seconde au moins.

Pour changer le seuil de déclenchement du marquage automatique des plages

Procédez comme suit pour changer le niveau de signal qui déclenche le marquage automatique des plages.

- 1 Quand la platine est arrêtée, appuyez deux fois sur MENU/NO.
"Setup Menu" s'affiche.
- 2 Tournez AMS (ou appuyez plusieurs fois sur ◀▶) jusqu'à ce que "LS(T)" s'affiche, puis appuyez sur AMS ou YES.
- 3 Tournez AMS (ou appuyez plusieurs fois sur ◀▶) pour sélectionner le niveau, puis appuyez sur AMS ou YES.
Vous pouvez régler le niveau à toute valeur comprise entre -72 dB et 0 dB, par pas de 2 dB.
- 4 Appuyez sur MENU/NO.

Inscription de numéros de plage à l'enregistrement (Marquage des plages)

💡 Informations complémentaires sur le marquage automatique des plages

- Lors d'un enregistrement depuis un lecteur CD ou une platine MD raccordés au connecteur DIGITAL IN, il se peut que la source soit entièrement enregistrée sur une seule plage dans les cas suivants :
 - si vous enregistrez plusieurs fois de suite la même plage en utilisant la fonction de lecture répétée d'une seule plage ;
 - si vous enregistrez à la suite plusieurs plages ayant le même numéro de plage, mais appartenant à des CD ou MD différents ;
 - si vous enregistrez des plages de certains CD ou lecteurs multi-disques.

Si la source est un MD, il se peut aussi qu'un numéro de plage ne soit pas inscrit quand les plages ont moins de quatre secondes.

- Lors d'un enregistrement depuis un appareil raccordé aux prises LINE (ANALOG) IN avec "T.Mark Off" sélectionné ou d'un enregistrement depuis une platine DAT ou un tuner satellite (DBS) raccordés au connecteur DIGITAL IN, il se peut que la source soit entièrement enregistrée sur une seule plage.
- Lors d'un enregistrement depuis une platine DAT ou d'un tuner satellite (DBS) raccordés au connecteur DIGITAL IN, la platine inscrit un numéro de plage toutes les fois que la fréquence d'échantillonnage du signal d'entrée change, quelle que soit l'option ("T.Mark Lsyn" ou "T.Mark Off") choisie pour le paramètre de marquage des plages.

💡 Vous pouvez inscrire des numéros de plage même après avoir fini l'enregistrement

Reportez-vous à "Division d'une plage" à la page 33.

Remarque

Si vous éteignez la platine ou débranchez le cordon d'alimentation, la platine mémorise le dernier état ("T.Mark Lsyn" ou "T.Mark Off" et le seuil de déclenchement) et les rappelle lorsque vous la rallumez.

Commencement de l'enregistrement par six secondes de son préalablement mémorisées (enregistrement rétroactif)

Toutes les fois que la platine est en mode de pause d'enregistrement, elle mémorise continuellement les six dernières secondes de son de l'émission que vous écoutez. Quand vous appuyez sur AMS (ou T.REC) pour commencer à enregistrer, ces six secondes sont ajoutées au début de l'enregistrement. Ainsi, vous ne risquez pas de manquer le début d'une émission FM ou satellite que vous enregistrez en direct.

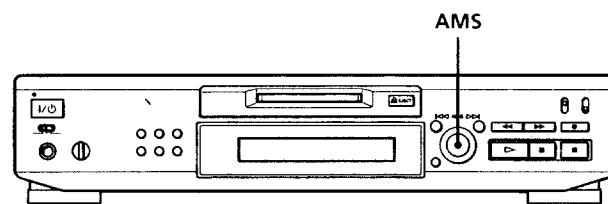

1 Effectuez les opérations 1 à 7 de "Enregistrement sur un MD" aux pages 15 et 16.

La platine passe en mode de pause d'enregistrement.

2 Commencez la lecture de la source.

3 Appuyez sur AMS (or T.REC) au point où vous désirez commencer l'enregistrement.

L'enregistrement commence par les six secondes de son mémorisées, puis se poursuit via la mémoire tampon.

Pour arrêter l'enregistrement rétroactif

Appuyez sur ■.

Remarque

La platine commence à mémoriser le son au moment où vous la mettez en pause d'enregistrement. Si vous commencez à enregistrer moins de six secondes après être passé en pause d'enregistrement, moins de six secondes de son seront ajoutées au début de l'enregistrement. Il en sera de même si l'émission a commencé moins de six secondes avant le début de l'enregistrement.

Enregistrement synchronisé avec l'appareil audio de votre choix (enregistrement Music Synchro)

L'enregistrement Music Synchro vous permet de faire partir automatiquement l'enregistrement sur la platine MD au moment où la lecture de la source sélectionnée commence. Le marquage des plages diffère cependant selon les sources. Pour plus d'informations, reportez-vous à "Inscription de numéros de plage à l'enregistrement" à la page 19.

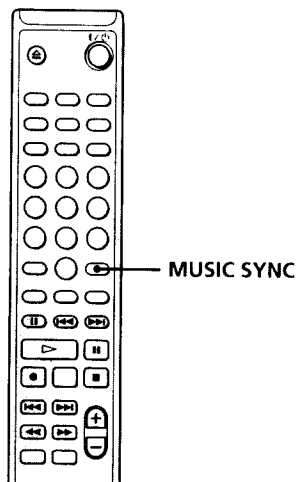

- 1 Effectuez les opérations 1 à 6 de "Enregistrement sur un MD" aux pages 15 et 16.
- 2 Appuyez sur **MUSIC SYNC**.
La platine passe en mode de pause d'enregistrement.
- 3 Commencez la lecture de la source.
L'enregistrement commence automatiquement.

Pour arrêter l'enregistrement Music Synchro

Appuyez sur **■**.

Remarque

Pendant l'enregistrement Music Synchro, les fonctions Smart Space et Auto Cut sont activées quelle que soit l'option ("S.Space On" ou "S.Space Off") choisie.

Enregistrement synchronisé avec un lecteur CD Sony (Enregistrement CD Synchro)

En raccordant votre platine à un lecteur CD Sony ou une chaîne Hi-Fi, vous pourrez copier facilement des CD sur des MD au moyen de la télécommande. Comme vous utiliserez la même télécommande pour la platine MD et le lecteur CD (ou la section lecteur CD de la chaîne), placez la platine MD et le lecteur CD aussi proches l'un de l'autre que possible.

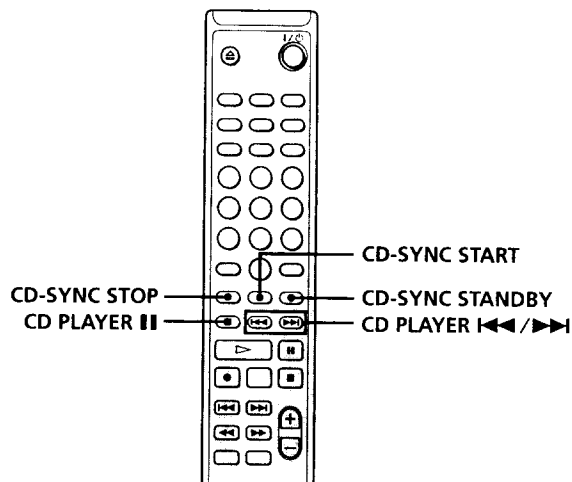

- 1 Allumez l'amplificateur et le lecteur CD, puis sélectionnez CD sur l'amplificateur.
- 2 Effectuez les opérations 2 à 6 de "Enregistrement sur un MD" aux pages 15 et 16.
- 3 Insérez un CD dans le lecteur CD et sélectionnez le mode de lecture (lecture aléatoire, lecture d'un programme, etc.) sur le lecteur CD.
- 4 Appuyez sur **CD-SYNC STANDBY**.
Le lecteur CD passe en mode d'attente de lecture et la platine MD en mode d'attente d'enregistrement.
- 5 Appuyez sur **CD-SYNC START**.
L'enregistrement commence sur la platine et la lecture commence sur le lecteur CD.
Le numéro de plage et le temps d'enregistrement écoulé de la plage s'affichent.

Si la lecture ne commence pas sur le lecteur CD

Certains lecteurs CD ne se mettent pas en route lorsque vous appuyez sur CD-SYNC START. Appuyez alors sur **■** de la télécommande du lecteur CD pour commencer la lecture sur le lecteur CD.

Enregistrement synchronisé avec un lecteur CD Sony (Enregistrement CD Synchro)

Opérations pouvant être effectuées durant un enregistrement CD Synchro

Pour	Appuyez sur
arrêter l'enregistrement	CD-SYNC STOP
passer en mode de pause d'enregistrement	CD-SYNC STANDBY ou CD PLAYER ■
localiser la plage suivante à enregistrer en mode de pause d'enregistrement	CD PLAYER ◀▶ / ▶▶
reprendre l'enregistrement après une pause	CD-SYNC START ou CD PLAYER ■
vérifier le temps enregistrable restant sur le MD	TIME de la platine (page 12)

Vous pouvez utiliser la télécommande du lecteur CD pendant l'enregistrement CD Synchro

Appuyez sur	Pour mettre la platine en mode de	et mettre le lecteur CD en mode de
▷	enregistrement	lecture
■	pause d'enregistrement	arrêt
■	pause d'enregistrement	pause

Pendant un enregistrement CD Synchro, les numéros de plage s'inscrivent comme suit :

- Lorsque le lecteur CD est raccordé au connecteur DIGITAL IN, les numéros de plage s'inscrivent automatiquement comme sur le CD.
- Lorsque le lecteur CD est raccordé aux prises LINE (ANALOG) IN, les numéros de plage s'inscrivent automatiquement lorsque l'option "T.Mark Lsyn" a été sélectionnée (page 19).
- Lorsque vous reprenez l'enregistrement après une pause d'enregistrement, un nouveau numéro de plage s'inscrit automatiquement, quelle que soit l'option ("T.Mark Lsyn" ou "T.Mark Off") choisie.

Pendant l'enregistrement CD Synchro, vous pouvez changer le CD

- 1 Appuyez sur ■ de la télécommande du lecteur CD.
- 2 Changez le CD.
- 3 Appuyez sur ▷ de la télécommande du lecteur CD. L'enregistrement reprend.

Vous pouvez également effectuer un enregistrement synchronisé avec un lecteur Video CD Sony

En reprogrammant la télécommande de la platine MD, vous pouvez utiliser la méthode ci-dessus pour effectuer un enregistrement synchronisé avec un lecteur Video CD Sony. Appuyez sur la touche numérique 2 tout en maintenant la touche I/O de la télécommande de la platine MD enfoncée. Vous pouvez maintenant commander la platine MD et le lecteur Video CD avec la télécommande. Pour commander à nouveau le lecteur CD, appuyez sur la touche numérique 2 tout en maintenant la touche I/O de la télécommande de la platine MD enfoncée.

Remarques

- Lorsque vous effectuez un enregistrement CD Synchro avec un lecteur CD doté d'un sélecteur de mode, placez impérativement ce sélecteur sur CD1.
- Lorsque vous enregistrez des plages de certains CD ou lecteurs multi-disques, il se peut que la source soit enregistrée sur une plage unique.

Lecture de MD

Ce chapitre décrit les diverses méthodes de lecture de MD.

Lecture d'un MD

Les opérations pour la lecture normale sont expliquées ci-dessous.

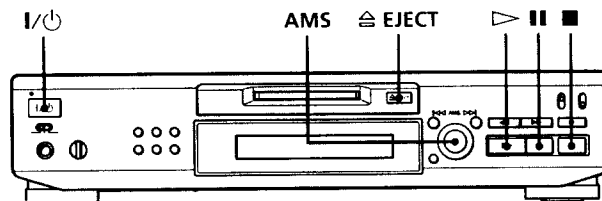

- 1** Allumez l'amplificateur et sélectionnez MD sur l'amplificateur.
- 2** Appuyez sur I/O pour allumer la platine.
Le témoin STANDBY s'éteint.
- 3** Insérez un MD.
- 4** Si nécessaire, tournez AMS (ou appuyez plusieurs fois sur ▶▶) pour localiser la plage où vous désirez commencer la lecture.
Si vous désirez commencer la lecture à la première plage, passez à l'étape 5.
- 5** Appuyez sur ▶.
La lecture commence.
- 6** Réglez le volume sur l'amplificateur.

Lecture de MD

Opérations pouvant être effectuées pendant la lecture

Pour	Faites ceci :
arrêter la lecture	Appuyez sur ■
passer en mode de pause de lecture	Appuyez sur
reprendre la lecture après une pause	Appuyez sur ▶ ou
localiser une plage suivante	Tournez AMS à droite (ou appuyez plusieurs fois sur ▶▶)
localiser le début de la plage actuelle ou une plage précédente	Tournez AMS à gauche (ou appuyez plusieurs fois sur ◀◀)
éjecter le MD	Appuyez sur EJECT après avoir arrêté la lecture



Pour utiliser un casque

Raccordez le casque à la prise PHONES. Utilisez PHONE LEVEL pour régler le volume.

Lecture d'un MD

💡 Vous pouvez régler le niveau du signal analogique de sortie aux prises LINE (ANALOG) OUT et à la prise PHONES

- 1 Quand la platine est en mode de lecture, appuyez plusieurs fois sur LEVEL/DISPLAY/CHAR (ou DISPLAY) jusqu'à ce que l'affichage de réglage de sortie de ligne apparaisse.
- 2 Tournez AMS (ou appuyez plusieurs fois sur LEVEL +/-) pour régler le niveau du signal de sortie.

💡 Vous pouvez utiliser Setup Menu pour régler le niveau de sortie analogique

Quand la platine est en mode de lecture, sélectionnez "Aout" dans Setup Menu.

Remarque

Lorsque vous éjectez le MD ou éteignez la platine, le niveau de sortie est ramené au réglage d'usine (0,0 dB).

Lecture d'une plage donnée

Quand la platine est en mode de lecture ou d'arrêt, procédez comme suit pour lire rapidement une plage.

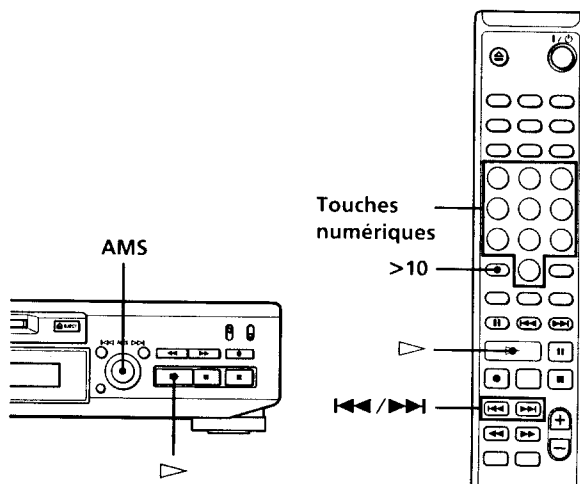

Localisation d'une plage avec AMS*

Pour passer	Faites ceci :
à une plage suivante pendant la lecture	Tournez AMS à droite (ou appuyez plusieurs fois sur ▶▶).
à une plage précédente pendant la lecture	Tournez AMS à gauche (ou appuyez plusieurs fois sur ◀◀).
au début de la plage actuelle pendant la lecture	Tournez AMS à gauche (ou appuyez une fois sur ◀◀).
à une plage donnée quand la platine est arrêtée	Tournez AMS (ou appuyez plusieurs fois sur ◀◀/▶▶) jusqu'à ce que le numéro de plage désiré clignote sur l'afficheur, puis appuyez sur AMS ou ▷.

* Automatic Music Sensor (recherche automatique de plages)

💡 Pour localiser rapidement la dernière plage du MD

Quand la platine est arrêtée, tournez AMS à gauche (ou appuyez une fois sur ◀◀).

💡 Si vous recherchez une plage quand la platine est en mode d'arrêt ou de pause

Le platine sera mise en mode d'arrêt ou de pause au début de la plage localisée.

Lecture d'une plage en saisissant le numéro de plage

Appuyez sur les touches numériques pour saisir le numéro de plage que vous désirez écouter.

Pour saisir un numéro de plage supérieur à 10

1 Appuyez sur >10.

2 Saisissez les chiffres correspondants.

Pour saisir 0, appuyez sur 10/0.

Exemples :

- Pour saisir le numéro de plage 30, appuyez sur >10, puis sur 3 et 10/0.
- Pour saisir le numéro de plage 108, appuyez sur >10, puis sur 1, 10/0 et 8.

 **Si vous saisissez un numéro de plage quand la platine est en mode d'arrêt ou de pause**

La platine sera encore en mode d'arrêt ou de pause au début de la plage.

Localisation d'un point donné d'une plage

Vous pouvez localiser un point donné d'une plage en mode de lecture ou de pause de lecture.

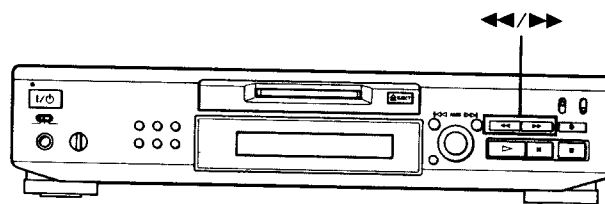

Localisation d'un point donné d'une plage avec le son

Appuyez continuellement sur  pendant la lecture.

Vous entendez le son par intermittence pendant la recherche avant ou arrière. Lorsque vous atteignez le point désiré, relâchez la touche.

Remarques



- Si vous parvenez à la fin du disque alors que vous appuyez sur , la platine s'arrête.
- Les plages qui ne durent que quelques secondes sont parfois trop courtes pour que vous entendiez le son. Dans ce cas, il est préférable d'écouter le MD à vitesse normale.

Localisation d'une plage en observant l'indication de temps

Appuyez continuellement sur  en mode de pause de lecture.

Le temps de lecture écoulé de la plage s'affiche. Lorsque vous atteignez le point désiré, relâchez la touche. Il n'y a pas de son pendant cette recherche.

 **Si "- Over -" s'affiche**

Vous êtes parvenu à la fin du disque alors que vous appuyiez sur . Tournez AMS à gauche (ou appuyez sur ) ou appuyez sur  pour revenir en arrière.

Lecture répétée de plages

Vous pouvez écouter plusieurs fois de suite tout un MD. Cette fonction peut être utilisée en mode de lecture aléatoire pour répéter toutes les plages dans un ordre aléatoire (page 27) ou en mode de lecture d'un programme pour répéter toutes les plages du programme que vous avez créé (page 27). Vous pouvez aussi répéter une plage donnée ou un passage d'une plage.

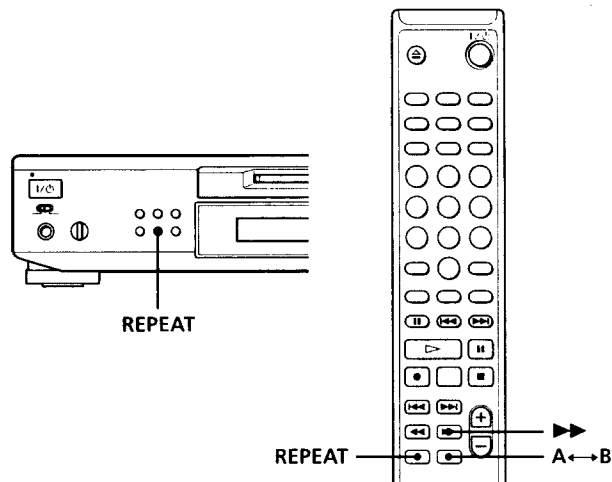

Remarque

Si vous éteignez la platine ou débranchez le cordon d'alimentation, la platine mémorise le dernier mode de lecture répétée ("Repeat All" ou "Repeat 1") et le rappelle quand vous la rallumez.

Répétition de toutes les plages d'un MD (lecture Repeat All)

Appuyez plusieurs fois sur REPEAT jusqu'à ce que "Repeat All" s'affiche.

Lors de la lecture d'un MD, la lecture des plages est répétée comme suit :

Lors d'une lecture en mode de	La platine répète
lecture normale (page 23)	toutes les plages dans l'ordre
lecture aléatoire (page 27)	toutes les plages dans un ordre aléatoire
lecture d'un programme (page 27)	toutes les plages du programme de lecture dans l'ordre

Pour arrêter la lecture Repeat All

Appuyez sur ■.

Pour reprendre la lecture normale

Appuyez plusieurs fois sur REPEAT jusqu'à ce que "Repeat Off" s'affiche.

Répétition de la plage actuelle (lecture Repeat 1)

Pour répéter la plage en cours de lecture, appuyez plusieurs fois sur REPEAT jusqu'à ce que "Repeat 1" s'affiche.

La lecture Repeat 1 commence.

Pour arrêter la lecture Repeat 1

Appuyez sur ■.

Pour reprendre la lecture normale

Appuyez plusieurs fois sur REPEAT jusqu'à ce que "Repeat Off" s'affiche.

Répétition d'un passage donné d'une plage (lecture Repeat A-B)

Vous pouvez sélectionner un passage d'une plage pour l'écouter plusieurs fois de suite. Notez que le passage sélectionné doit se trouver à l'intérieur d'une plage.

- 1 Avec la platine en mode de lecture, appuyez sur A ↔ B au point de départ (point A) du passage à répéter.
"REPEAT A-" s'allume et "B" clignote sur l'afficheur.
- 2 Continuez à écouter la plage ou appuyez sur ►► pour localiser le point final du passage (point B), puis appuyez sur A ↔ B.
"REPEAT A-B" s'allume et la lecture Repeat A-B commence.

Pour arrêter la lecture Repeat A-B et reprendre la lecture normale

Appuyez sur REPEAT ou CLEAR.

Vous pouvez sélectionner un nouveau point de départ et un nouveau point final pendant la lecture Repeat A-B

Vous pouvez utiliser le point final actuel comme nouveau point de départ, puis sélectionner un nouveau point final pour répéter un passage situé juste après le passage actuel.

- 1 Pendant la lecture Repeat A-B, appuyez sur A ↔ B.
Le point final actuel devient le nouveau point de départ (point A).
"REPEAT A-" s'allume et "B" clignote sur l'afficheur.
- 2 Sélectionnez le nouveau point final (point B) et appuyez sur A ↔ B.
"REPEAT A-B" s'allume et la lecture répétée du nouveau passage sélectionné commence.

Lecture des plages dans un ordre aléatoire (lecture aléatoire)

Lorsque vous sélectionnez le mode de lecture aléatoire, la platine lit toutes les plages du MD dans un ordre aléatoire.

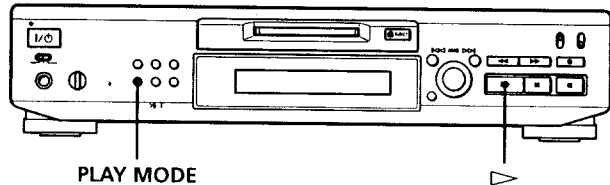

- 1 Quand la platine est arrêtée, appuyez plusieurs fois sur **PLAY MODE** jusqu'à ce que "SHUFFLE" s'allume sur l'afficheur.
- 2 Appuyez sur **▷**.
La lecture aléatoire commence.
▷ s'affiche pendant que la platine sélectionne les plages dans un ordre aléatoire.

Pour reprendre la lecture normale

Quand la platine est arrêtée, appuyez plusieurs fois sur **PLAY MODE** jusqu'à ce que "SHUFFLE" s'éteigne.

- 💡 Vous pouvez localiser des plages durant la lecture aléatoire. Tournez **AMS** (ou appuyez plusieurs fois sur **◀◀/▶▶**).
- Pour localiser une plage suivante afin de l'écouter, tournez **AMS** à droite (ou appuyez plusieurs fois sur **▶▶**).
 - Pour localiser le début de la plage actuelle, tournez **AMS** à gauche (ou appuyez sur **◀◀**). Notez que vous ne pouvez pas localiser et écouter des plages qui ont déjà été lues une fois.

Création d'un programme de lecture (lecture d'un programme)

Vous pouvez créer un programme de lecture de 25 plages maximum en sélectionnant celles-ci dans l'ordre dans lequel vous désirez les écouter.

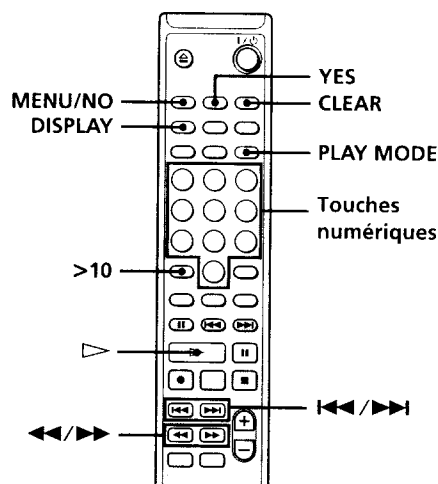
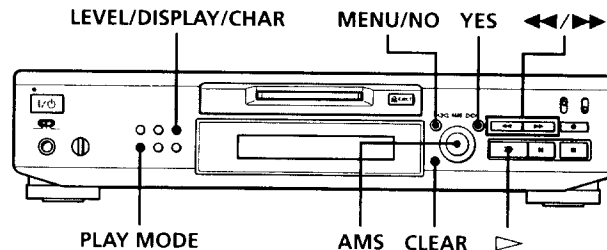

Lecture de MD

Programmation des plages

- 1 Quand la platine est arrêtée, appuyez deux fois sur **MENU/NO**.
"Setup Menu" s'affiche.
- 2 Tournez **AMS** (ou appuyez plusieurs fois sur **◀◀/▶▶**) jusqu'à ce que "Program ?" s'affiche, puis appuyez sur **AMS** ou **YES**.
- 3 Tournez **AMS** jusqu'à ce que le numéro de plage à ajouter au programme s'affiche, puis appuyez sur **AMS** ou **▶▶** (ou utilisez les touches numériques pour saisir directement le numéro de plage).

Si vous avez saisi un numéro incorrect

Appuyez plusieurs fois sur **◀◀/▶▶** jusqu'à ce que le numéro de plage incorrect clignote, puis recommencez l'opération 3 ci-dessus, ou appuyez sur **CLEAR** pour effacer le numéro de plage. Si "0" clignote, appuyez sur **◀◀**.

Création d'un programme de lecture (lecture d'un programme)

Pour saisir un numéro de plage supérieur à 10

Utilisez >10. Pour plus d'informations, reportez-vous à la page 25.

Pour vérifier le temps total de lecture du programme

Appuyez sur LEVEL/DISPLAY/CHAR (ou DISPLAY).

4 Répétez l'opération 3 pour saisir d'autres plages.

La plage saisie est ajoutée à l'endroit où le "0" clignote.

À chaque fois que vous saisissez une plage, le temps total du programme s'affiche.

5 Appuyez sur YES.

"Complete!!" s'affiche pour indiquer que le programme est fini.

6 Appuyez plusieurs fois sur PLAY MODE jusqu'à ce que "PROGRAM" s'allume sur l'afficheur.

7 Appuyez sur .

La lecture du programme commence.

Pour arrêter la lecture d'un programme

Appuyez sur .

Pour reprendre la lecture normale

Appuyez plusieurs fois sur PLAY MODE jusqu'à ce que "PROGRAM" s'éteigne.



Le programme reste mémorisé même lorsque la lecture du programme est terminée ou arrêtée



Appuyez sur  pour écouter à nouveau le programme de lecture.

Remarques

- Si vous éteignez la platine ou débranchez le cordon d'alimentation, ceci efface le programme de lecture.
- L'afficheur indique "--- m -- s" si le temps total de lecture du programme dépasse 199 minutes.
- "ProgramFull!" s'affiche si vous essayez de programmer une 26ème plage.









Vérification du contenu du programme

Quand la platine est arrêtée et "PROGRAM" allumé, appuyez plusieurs fois sur LEVEL/DISPLAY/CHAR (ou DISPLAY).

Les premières plages du programme s'affichent. Pour voir le reste du programme, tournez AMS (ou appuyez plusieurs fois sur /).

Changement du contenu du programme

Quand la platine est arrêtée et "PROGRAM" allumé, effectuez les opérations 1 et 2 de "Programmation des plages" à la page 27, puis l'une des opérations ci-dessous :

Pour	Faites ceci :
effacer une plage	Appuyez plusieurs fois sur  /  jusqu'à ce que le numéro de la plage à effacer clignote, puis appuyez sur CLEAR.
effacer toutes les plages	Appuyez plusieurs fois sur CLEAR jusqu'à ce que tous les numéros de plage aient disparu.
ajouter une plage au début du programme	Appuyez plusieurs fois sur  jusqu'à ce que "0" clignote devant le premier numéro de plage, puis effectuez les opérations 3 à 5 de "Programmation des plages" aux pages 27 et 28.
ajouter une plage au milieu du programme	Appuyez plusieurs fois sur  /  jusqu'à ce que le numéro de plage qui précédera la nouvelle plage clignote. Appuyez sur AMS pour afficher un "0" clignotant, puis effectuez les opérations 3 à 5 de "Programmation des plages" aux pages 27 et 28.
ajouter une plage à la fin du programme	Appuyez plusieurs fois sur  jusqu'à ce que "0" clignote après le dernier numéro de plage, puis effectuez les opérations 3 à 5 de "Programmation des plages" aux pages 27 et 28.
remplacer une plage	Appuyez plusieurs fois sur  /  jusqu'à ce que le numéro de la plage à changer clignote, puis effectuez les opérations 3 à 5 de "Programmation des plages" aux pages 27 et 28.

Conseils pour l'enregistrement d'un MD sur une cassette

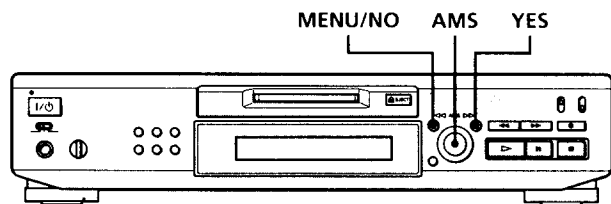

Insertion d'espaces entre les plages pendant la lecture (Auto Space)

La platine peut être programmée pour insérer automatiquement un espace de trois secondes entre les plages pendant la lecture. Cette fonction est utile lorsque vous enregistrez un MD sur une cassette analogique. L'espace de trois secondes ainsi créé vous permet ensuite d'utiliser la fonction Multi-AMS pour localiser le début des plages sur la cassette.

- 1 Quand la platine est arrêtée, appuyez deux fois sur MENU/NO.
"Setup Menu" s'affiche.
- 2 Tournez AMS (ou appuyez plusieurs fois sur ◀▶) jusqu'à ce que "Auto Off" s'affiche, puis appuyez sur AMS ou YES.
- 3 Tournez AMS (ou appuyez plusieurs fois sur ◀▶) pour sélectionner une option, puis appuyez sur AMS ou YES.

Pour	Sélectionnez
activer Auto Space	Auto Space
désactiver Auto Space	Auto Off (réglage d'usine)

4 Appuyez sur MENU/NO.

Remarques

- Si vous sélectionnez "Auto Space" et enregistrez un morceau composé de plusieurs numéros de plage (tel qu'un pot-pourri ou une symphonie), des espaces sont insérés sur la bande à chaque changement de numéro de plage.
- Si vous éteignez la platine ou débranchez le cordon d'alimentation, la platine mémorise le dernier état ("Auto Space" ou "Auto Off") et le rappelle quand vous la rallumez.

Pause après chaque plage (Auto Pause)

Vous pouvez programmer la platine MD pour qu'elle passe en mode de pause après chaque plage afin de vous permettre de localiser la plage suivante à enregistrer.

- 1 Quand la platine est arrêtée, appuyez deux fois sur MENU/NO.
"Setup Menu" s'affiche.
- 2 Tournez AMS (ou appuyez plusieurs fois sur ◀▶) jusqu'à ce que "Auto Off" s'affiche, puis appuyez sur AMS ou YES.
- 3 Tournez AMS (ou appuyez plusieurs fois sur ◀▶) pour sélectionner une option, puis appuyez sur AMS ou YES.

Pour	Sélectionnez
activer Auto Pause	Auto Pause
désactiver Auto Pause	Auto Off (réglage d'usine)

4 Appuyez sur MENU/NO.

Pour reprendre la lecture après une pause

Appuyez sur ▷.

Remarque

Si vous éteignez la platine ou débranchez le cordon d'alimentation, la platine mémorise le dernier état ("Auto Pause" ou "Auto Off") et le rappelle quand vous la rallumez.

Montage de MD enregistrés

Ce chapitre explique comment monter des plages ayant été enregistrées sur un MD.

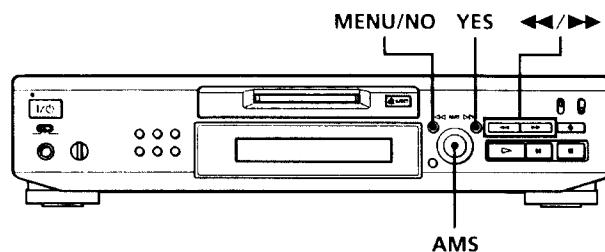

Présentation des touches et de la molette utilisées pour le montage de MD

Les touches et la molette ci-dessous sont utilisées pour effacer, diviser, déplacer ou combiner des plages du MD.

Remarque

L'utilisation de ces touches et de la molette est différente pour le titrage d'une plage ou d'un MD. Pour plus d'informations, reportez-vous à "Titrage d'une plage ou d'un MD" à la page 35.

Touche MENU/NO : Quand la platine est en mode d'arrêt, de lecture ou de pause, appuyez sur cette touche pour monter des plages. Pendant un montage, vous pouvez appuyer à nouveau sur cette touche pour abandonner le montage.

Molette AMS : Tournez AMS pour sélectionner une opération de montage ou un numéro de plage, puis appuyez sur AMS pour valider votre choix. Vous pouvez également utiliser la molette pour sélectionner des points d'une plage pour effacer un passage ou effectuer une division.

Touche YES : Appuyez sur cette touche (au lieu de la molette AMS) pour valider un choix.

Touche <</>> : Appuyez sur ces touches pour spécifier l'unité (minute, seconde ou trame) de déplacement du MD lorsque vous tournez la molette AMS. Vous pouvez également utiliser ces touches pour localiser le point final d'un passage à effacer.

Pour plus d'informations sur la fonction des touches et de la molette, reportez-vous aux sections sur les opérations de montage.

Indications affichées pendant le montage

Si "Protected" s'affiche

Le hublot de protection contre l'enregistrement est ouvert. Pour effectuer un montage sur le MD, déplacez le taquet pour fermer le hublot. Pour plus d'informations, reportez-vous à "Pour empêcher un effacement accidentel d'un enregistrement" à la page 16.

Indications affichées après le montage

Quand "TOC" s'allume sur l'afficheur

Le montage est terminé mais le TOC (sommaire) du MD n'a pas encore été mis à jour pour le refléter. Vous perdrez le montage que vous venez d'effectuer si vous débranchez le cordon d'alimentation pendant que cette indication est affichée. Le TOC n'est mis à jour que lorsque vous éjectez le MD ou éteignez la platine MD.

Quand "TOC Writing" clignote sur l'afficheur

La platine met à jour le TOC. Ne débranchez pas le cordon d'alimentation ou ne déplacez pas la platine pendant que l'indication clignote.

Effacement de plages

Vous pouvez effacer une plage ou un passage d'une plage en spécifiant simplement le numéro de plage ou en sélectionnant le passage de la plage à effacer. Vous pouvez aussi effacer toutes les plages d'un MD en une seule fois.

Effacement d'une plage

Spécifiez le numéro de la plage à effacer.

Exemple : Effacement de la seconde plage

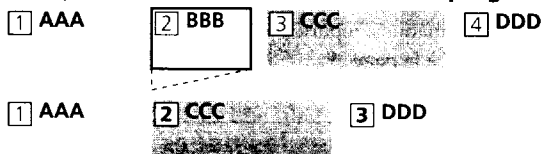

Lorsque vous effacez une plage, toutes les plages qui la suivent sont automatiquement renumérotées. Si, par exemple, vous effacez le numéro de plage 2, l'ancien numéro 3 devient le numéro 2, l'ancien numéro 4 devient le numéro 3 et ainsi de suite.

- 1** Quand la platine est en mode d'arrêt, de lecture ou de pause, appuyez sur MENU/NO.
"Edit Menu" s'affiche.
- 2** Tournez AMS (ou appuyez plusieurs fois sur ◀▶) jusqu'à ce que "Tr Erase ?" s'affiche, puis appuyez sur AMS ou YES.
La platine commence à lire la plage dont le numéro est indiqué sur l'afficheur.
- 3** Tournez AMS (ou appuyez plusieurs fois sur ◀▶) jusqu'à ce que le numéro de plage à effacer s'affiche.
- 4** Appuyez sur AMS ou YES.
"Complete!!" s'affiche pendant quelques secondes et la plage est effacée. La platine lit alors la plage juste après la plage effacée. Si la plage effacée est la dernière du MD, la platine lit la plage précédente.

Pour annuler l'opération

Appuyez sur MENU/NO ou ■.

Effacement de plages

💡 Si "Erase ???" s'affiche à l'étape 4 ci-dessus

La plage a été protégée contre l'effacement sur une autre platine MD. Pour l'effacer, appuyez à nouveau sur AMS ou YES pendant que cette indication est affichée.

💡 **Pour ne pas confondre les plages lorsque vous en effacez plusieurs**

Effacez les plages en commençant par celle qui porte le numéro le plus élevé. Ainsi les plages que vous comptez effacer ne seront pas renumérotées.

💡 **Vous pouvez annuler un effacement**

Pour plus d'informations, reportez-vous à "Annulation du dernier montage" à la page 39.

Effacement de toutes les pages d'un MD

Procédez comme il est indiqué ci-dessous pour effacer toutes les plages avec tous les noms de plage et le nom de disque en une seule opération.

1 **Quand la platine est en mode d'arrêt, de lecture ou de pause, appuyez sur MENU/NO.**
"Edit Menu" s'affiche.

2 **Tournez AMS (ou appuyez plusieurs fois sur ◀▶/▶▶) jusqu'à ce que "All Erase ?" s'affiche, puis appuyez sur AMS ou YES.**
"All Erase??" s'affiche.

3 **Appuyez sur AMS ou YES.**
"Complete!!" s'affiche pendant quelques secondes et les plages, noms de plage et nom de disque sont tous effacés.

Pour annuler l'opération

Appuyez sur MENU/NO ou ■.

💡 **Vous pouvez annuler l'effacement**

Pour plus d'informations, reportez-vous à "Annulation du dernier montage" à la page 39.

Effacement d'un passage d'une plage

Vous pouvez facilement effacer un passage d'une plage en sélectionnant le point de départ et le point final de la partie à effacer.

Cette fonction est utile lorsque vous désirez effacer des parties inutiles d'une plage d'une émission satellite ou FM enregistrée.

Exemple : Effacement du passage "B2" de la seconde plage

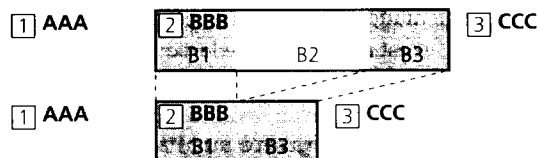

1 **Quand la platine est en mode d'arrêt, de lecture ou de pause, appuyez sur MENU/NO.**
"Edit Menu" s'affiche.

2 **Tournez AMS (ou appuyez plusieurs fois sur ◀▶/▶▶) jusqu'à ce que "A-B Erase ?" s'affiche, puis appuyez sur AMS ou YES.**

3 **Tournez AMS (ou appuyez plusieurs fois sur ◀▶/▶▶) jusqu'à ce que le numéro de la plage contenant le passage à effacer s'affiche, puis appuyez sur AMS ou YES.**
"-Rehearsal-" et "Point A ok?" s'affichent alternativement et la platine lit les premières secondes de la plage en mode répétition.

4 **En écoutant le son, tournez AMS (ou appuyez plusieurs fois sur ◀▶/▶▶) pour localiser le point de départ du passage à effacer (point A).**
L'indication de temps ("m (minute)", "s (seconde)" et "f (trame = 1/86 seconde)") du point actuel s'affiche et la platine lit quelques secondes de la plage à partir de ce point en mode répétition.

Pour localiser rapidement un point

Spécifiez l'unité (minute, seconde ou trame) d'avance du MD lorsque vous tournez AMS (ou appuyez plusieurs fois sur ◀▶/▶▶).

Pour ceci, appuyez plusieurs fois sur ◀▶/▶▶ à l'étape 4 pour sélectionner "m", "s" ou "f". L'unité sélectionnée clignote sur l'afficheur.

- 5 Répétez l'opération 4 jusqu'à ce que vous ayez localisé le point A.
- 6 Appuyez sur AMS ou YES pour valider le point A. "Point B set" s'affiche et la platine lit quelques secondes de la plage à partir du point A en mode répétition.
- 7 Continuez la lecture de la plage ou appuyez sur ►► pour localiser le point final du passage à effacer (point B), puis appuyez sur AMS ou YES. "A-B Ers" et "Point B ok?" s'affichent alternativement et la platine lit quelques secondes de la plage avant le point A et après le point B en mode répétition.
- 8 Répétez l'opération 4 jusqu'à ce que vous ayez localisé le point B.
- 9 Appuyez sur AMS ou YES pour valider le point B. "Complete!!" s'affiche pendant quelques secondes et le passage entre les points A et B est effacé.

Pour annuler l'opération

Appuyez sur MENU/NO ou ■.

💡 Vous pouvez annuler l'effacement

Pour plus d'informations, reportez-vous à "Annulation du dernier montage" à la page 39.

Remarque

Dans les cas suivants, "Impossible" s'affiche et vous ne pouvez pas effacer un passage d'une plage :

- Si le point B spécifié se trouve devant le point A.
- Après plusieurs montages d'une plage, il peut être impossible d'effacer un passage de la plage. Ceci est dû à une limite technique du système MD et n'est pas une erreur mécanique.

Division d'une plage

Vous pouvez diviser une plage enregistrée en n'importe quel point en insérant une marque de plage sur ce point. Cette fonction est particulièrement utile pour diviser un enregistrement comportant plusieurs plages mais un seul numéro de plage (voir page 20) ou pour localiser un certain point d'une plage.

Exemple : Division de la seconde plage

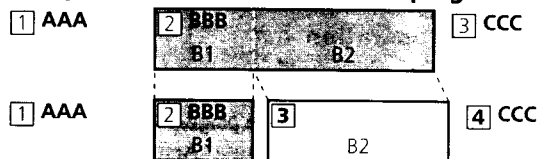

Lorsque vous divisez une plage, le nombre total de plages augmente d'une unité et toutes les plages après la plage divisée sont automatiquement renumérotées.

Division d'une plage après l'avoir sélectionnée

- 1 Quand la platine est en mode d'arrêt, de lecture ou de pause, appuyez sur MENU/NO. "Edit Menu" s'affiche.
- 2 Tournez AMS (ou appuyez plusieurs fois sur ◀◀/▶▶) jusqu'à ce que "Divide ?" s'affiche, puis appuyez sur AMS ou YES.
- 3 Tournez AMS (ou appuyez plusieurs fois sur ◀◀/▶▶) jusqu'à ce que le numéro de la plage à diviser s'affiche, puis appuyez sur AMS ou YES. "-Rehearsal-" s'affiche et la lecture de la plage commence.
- 4 Tout en écoutant le son, tournez AMS (ou appuyez plusieurs fois sur ◀◀/▶▶) pour localiser le point de division. L'indication de temps ("m", "s" et "f") du point actuel s'affiche et la platine lit quelques secondes de la plage à partir de ce point en mode répétition.

Pour localiser rapidement un point

Spécifiez l'unité (minute, seconde ou trame) d'avance du MD lorsque vous tournez AMS (ou appuyez plusieurs fois sur ◀◀/▶▶).

Pour ceci, appuyez plusieurs fois sur ◀◀/▶▶ à l'étape 4 pour sélectionner "m", "s" ou "f". L'unité sélectionnée clignote sur l'afficheur.

Division d'une plage

- 5 Répétez l'opération 4 jusqu'à ce que le point de division ait été localisé.
- 6 Appuyez sur AMS ou YES.
"Complete!!" s'affiche pendant quelques secondes et la plage est divisée. La lecture de la plage nouvellement créée commence. Notez que la nouvelle plage n'a pas de nom.

Pour annuler l'opération

Appuyez sur MENU/NO ou ■.

💡 Vous pouvez annuler la division de plage

Pour plus d'informations, reportez-vous à "Annulation du dernier montage" à la page 39.

💡 Vous pouvez diviser des plages pendant l'enregistrement

Pour plus d'informations, reportez-vous à "Inscription de numéros de plage à l'enregistrement" à la page 19.

□ Division d'une plage après sélection du point de division

- 1 Quand la platine est en mode de lecture, appuyez sur AMS a point où vous désirez diviser la plage.
"- Divide -" et "-Rehearsal-" s'affichent alternativement et la lecture commence à partir du point sélectionné.
- 2 Si nécessaire, effectuez l'opération 4 de "Division d'une plage après l'avoir sélectionnée" à la page 33 pour régler finement le point de division.
- 3 Appuyez sur YES.
"Complete!!" s'affiche pendant quelques secondes et la plage est divisée. La lecture de la plage nouvellement créée commence. Notez que la nouvelle plage n'a pas de nom.

Pour annuler l'opération

Appuyez sur MENU/NO ou ■.

💡 Vous pouvez annuler une division de plage

Pour plus d'informations, reportez-vous à "Annulation du dernier montage" à la page 39.

💡 Vous pouvez diviser les plages pendant l'enregistrement

Pour plus d'informations, reportez-vous à "Inscription de numéros de plage à l'enregistrement" à la page 19.

Combinaison de plages

Cette fonction vous permet de combiner deux plages en une seule. Il n'est pas nécessaire que les deux plages soient consécutives ou dans l'ordre chronologique. Vous pouvez ainsi créer un pot-pourri avec plusieurs plages ou joindre plusieurs passages en une seule plage. Lorsque vous combinez deux plages, le nombre total de plages diminue d'une unité et toutes les plages après la plage combinée sont renumérotées.

Exemple : Combinaison de la seconde plage et de la quatrième plage

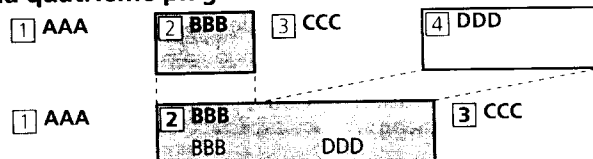

Si les plages combinées ont toutes deux un nom, le nom de la seconde est effacé.

- 1 Quand la platine est en mode d'arrêt, de lecture ou de pause, appuyez sur MENU/NO.
"Edit Menu" s'affiche.
- 2 Tournez AMS (ou appuyez plusieurs fois sur ◀◀/▶▶) jusqu'à ce que "Combine ?" s'affiche, puis appuyez sur AMS ou YES.
- 3 Tournez AMS (ou appuyez plusieurs fois sur ◀◀/▶▶) jusqu'à ce que le numéro de la première des deux plages à combiner s'affiche, puis appuyez sur AMS ou YES.
L'affichage pour la sélection de la seconde plage apparaît et la platine lit plusieurs fois la partie où s'effectuera la jonction (fin de la première plage et début de la plage qui la suit).
- 4 Tournez AMS (ou appuyez plusieurs fois sur ◀◀/▶▶) jusqu'à ce que le numéro de la seconde des deux plages à combiner s'affiche, puis appuyez sur AMS ou YES.
"Complete!!" s'affiche pendant quelques secondes et les plages sont combinées. La lecture de la plage combinée commence.

Pour annuler l'opération

Appuyez sur MENU/NO ou ■.

💡 Vous pouvez annuler une combinaison

Pour plus d'informations, reportez-vous à "Annulation du dernier montage" à la page 39.

Remarque

Si "Impossible" s'affiche, les plages ne peuvent pas être combinées car elles ont déjà fait l'objet de plusieurs montages. Ceci est dû à une limite technique du système MD et n'est pas une erreur mécanique.

Déplacement d'une plage

Cette fonction vous permet de changer la position d'une plage.

Exemple : Déplacement de la seconde plage après la troisième

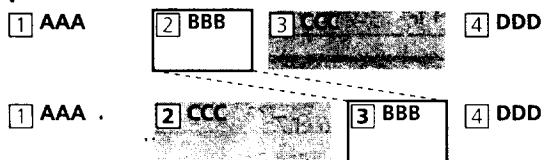

Après le déplacement d'une plage, les plages sont automatiquement renumérotées.

- 1 Quand la platine est en mode d'arrêt, de lecture ou de pause, appuyez sur MENU/NO.
"Edit Menu" s'affiche.
- 2 Tournez AMS (ou appuyez plusieurs fois sur <<</>>>) jusqu'à ce que "Move ?" s'affiche, puis appuyez sur AMS ou YES.
- 3 Tournez AMS (ou appuyez plusieurs fois sur <<</>>>) jusqu'à ce que le numéro de la plage à déplacer s'affiche, puis appuyez sur AMS ou YES.
- 4 Tournez AMS (ou appuyez plusieurs fois sur <<</>>>) jusqu'à ce que la nouvelle position de la plage s'affiche, puis appuyez sur AMS ou YES.
"Complete!!" s'affiche pendant quelques secondes et la plage est déplacée. La lecture de la plage déplacée commence.

Pour annuler l'opération

Appuyez sur MENU/NO ou ■.

Vous pouvez annuler un déplacement de plage

Pour plus d'informations, reportez-vous à "Annulation du dernier montage" à la page 39.

Titrage d'une plage ou d'un MD

Vous pouvez créer des titres pour les MD et plages que vous avez enregistrés. Les titres peuvent comprendre des majuscules, des minuscules, des chiffres et des symboles. Chaque MD peut mémoriser en tout 1 700 caractères de titres.

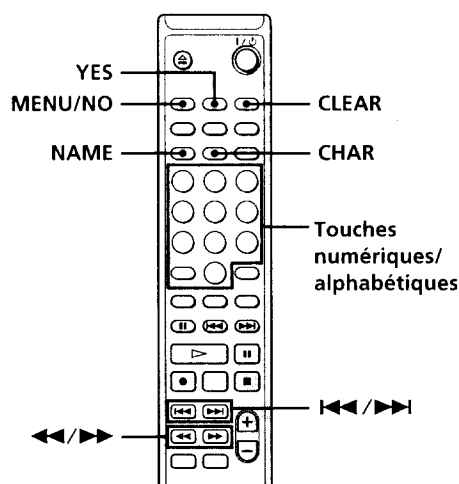
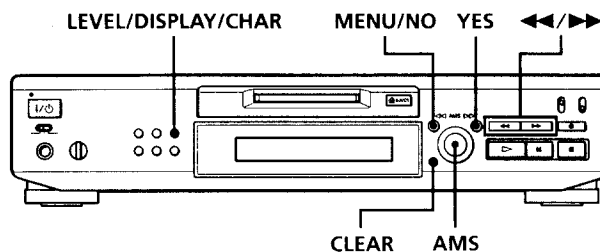

Remarque

Si vous effectuez le titrage d'une plage pendant l'enregistrement, terminez-le avant la fin de la plage. Sinon, aucun caractère ne sera enregistré et la plage restera sans titre. Vous ne pouvez pas titrer une plage lorsque vous enregistrez sur une plage existante.

Titrage d'une plage ou d'un MD

Titrage d'une plage ou du MD à l'aide des commandes de la platine

- 1** Appuyez sur MENU/NO quand la platine se trouve dans l'un des modes suivants selon ce que vous désirez titrer :

Pour titrer	Appuyez sur MENU/NO quand la platine est
une plage ou le MD	en mode d'arrêt, de lecture ou de pause
la plage en cours d'enregistrement	en train d'enregistrer la plage

"Edit Menu" s'affiche.

- 2** Tournez AMS jusqu'à ce que "Name ?" s'affiche, puis appuyez sur AMS ou YES.

Pendant que la platine enregistre, un curseur clignotant s'affiche et vous pouvez titrer la plage en train d'être enregistrée. Passez alors à l'étape 6.

- 3** Tournez AMS jusqu'à ce que "Nm In ?" s'affiche, puis appuyez sur AMS ou YES.
- 4** Tournez AMS jusqu'à ce que le numéro de plage (lors du titrage d'une plage) ou "Disc" (lors du titrage du MD) clignote, puis appuyez sur AMS ou YES.
- 5** Appuyez à nouveau sur AMS ou YES. Un curseur clignotant s'affiche.

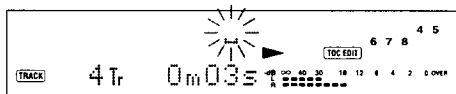

- 6** Appuyez plusieurs fois sur LEVEL/DISPLAY/CHAR pour sélectionner le type de caractères.

Pour sélectionner	Appuyez plusieurs fois sur LEVEL/DISPLAY/CHAR jusqu'à ce que
des majuscules	"A" s'affiche
des minuscules	"a" s'affiche
des chiffres	"0" s'affiche
des symboles	"!" s'affiche

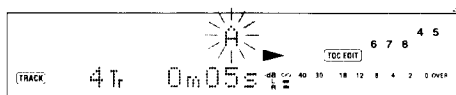

Pour saisir un espace

Appuyez sur ►► quand le curseur clignote.

- 7** Tournez AMS pour sélectionner le caractère. Le caractère sélectionné clignote.

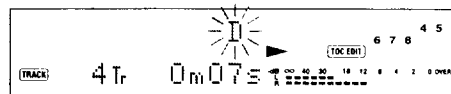

Pour changer un caractère sélectionné

Répétez les opérations 6 et 7.

- 8** Appuyez sur AMS.

Le caractère sélectionné est validé et reste continuellement allumé. Le curseur se déplace vers la droite, clignote et attend la saisie du caractère suivant.



- 9** Répétez les opérations 6 à 8 pour saisir le reste du nom.

Pour changer un caractère

Appuyez plusieurs fois sur ◀◀/▶▶ jusqu'à ce que le caractère à changer clignote, puis répétez les opérations 6 à 8.

Pour effacer un caractère

Appuyez plusieurs fois sur ◀◀/▶▶ jusqu'à ce que le caractère à effacer clignote, puis appuyez sur CLEAR.

- 10** Appuyez sur YES.

Le nom complet s'affiche.

Pour annuler l'opération

Appuyez sur MENU/NO ou ■.

💡 Vous pouvez annuler le titrage d'une plage ou du MD. Pour plus d'informations, reportez-vous à "Annulation du dernier montage" à la page 39.

Titrage d'une plage ou du MD à l'aide de la télécommande

- 1 Appuyez sur NAME quand la platine se trouve dans l'un des modes suivants selon ce que vous désirez titrer :

Pour titrer	Appuyez sur NAME quand la platine est
une plage	en mode de lecture, de pause, d'enregistrement ou d'arrêt avec le numéro de plage affiché
le MD	arrêtée sans numéro de plage affiché

Un curseur clignotant s'affiche.

- 2 Appuyez plusieurs fois sur CHAR pour sélectionner le type de caractères.

Pour sélectionner	Appuyez plusieurs fois sur CHAR jusqu'à ce que
des majuscules	"AB" s'affiche
des minuscules	"ab" s'affiche
des chiffres	"12" s'affiche

- 3 Saisissez un caractère.

Si vous avez sélectionné des majuscules ou des minuscules

- 1 Appuyez plusieurs fois sur la touche numérique/alphabétique correspondante jusqu'à ce que le caractère à saisir clignote.

Ou appuyez une fois sur la touche, puis plusieurs fois sur **◀◀/▶▶**.

Pour sélectionner un symbole, appuyez plusieurs fois sur **◀◀** quand "A" clignote.

- 2 Appuyez sur **▶▶**.

Le caractère clignotant est validé et reste continuellement allumé. Le curseur se déplace vers la droite.

Si vous avez sélectionné des chiffres

Appuyez sur la touche numérique correspondante. Le chiffre est validé et le curseur se déplace vers la droite.

- 4 Répétez les opérations 2 et 3 pour saisir le reste du nom.

Pour changer un caractère

Appuyez plusieurs fois sur **◀◀/▶▶** jusqu'à ce que le caractère à changer clignote, appuyez sur CLEAR pour effacer le caractère, puis répétez les opérations 2 et 3.

- 5 Appuyez sur NAME.

Le nom complet s'affiche.

Pour annuler l'opération

Appuyez sur MENU/NO ou **■**.



Vous pouvez annuler le titrage d'une plage ou du MD
Pour plus d'informations, reportez-vous à "Annulation du dernier montage" à la page 39.

Copie d'un nom de plage ou de disque

Vous pouvez copier un nom de plage ou de disque existant et l'utiliser pour titrer une autre plage du même disque ou le disque lui-même.

- 1 Quand la platine est en mode d'arrêt, de lecture ou de pause, appuyez sur MENU/NO.

"Edit Menu" s'affiche.

- 2 Tournez AMS (ou appuyez plusieurs fois sur **◀◀/▶▶**) jusqu'à ce que "Name ?" s'affiche, puis appuyez sur AMS ou YES.

- 3 Tournez AMS (ou appuyez plusieurs fois sur **◀◀/▶▶**) jusqu'à ce que "Nm Copy ?" s'affiche, puis appuyez sur AMS ou YES.

- 4 Tournez AMS (ou appuyez plusieurs fois sur **◀◀/▶▶**) jusqu'à ce que le numéro de la plage (lorsque vous copiez le nom d'une plage) ou "Disc" (lorsque vous copiez le nom du disque) clignote, puis appuyez sur AMS ou YES pour copier le nom sélectionné.

Si "No Name" s'affiche

La plage ou le disque sélectionné n'a pas de nom.

- 5 Tournez AMS (ou appuyez plusieurs fois sur **◀◀/▶▶**) jusqu'à ce que le numéro de la plage (lors du titrage d'une plage) ou "Disc" (lors du titrage d'un disque) clignote, puis appuyez sur AMS ou YES pour valider le nom copié.

"Complete!!" s'affiche pendant quelques secondes et le nom est copié.

Pour annuler l'opération

Appuyez sur MENU/NO ou **■**.

Titrage d'une plage ou d'un MD



Si "Overwrite ??" s'affiche à l'étape 5 ci-dessus

La plage ou le disque sélectionné à l'étape 5 a déjà un nom. Pour remplacer le nom, appuyez à nouveau sur AMS ou YES quand l'indication est affichée.



Vous pouvez annuler la copie d'un nom de plage ou de disque

Pour plus d'informations, reportez-vous à "Annulation du dernier montage" à la page 39.

Re-titrage d'une plage ou d'un MD

- 1 Appuyez sur NAME quand la platine se trouve dans l'un des modes suivants selon ce que vous désirez re-titrer :





Pour re-titrer	Appuyez sur NAME quand la platine est
une plage	en mode de lecture, de pause, d'enregistrement ou d'arrêt avec le numéro de plage affiché
le MD	arrêtée sans numéro de plage affiché



Un nom de plage ou de disque s'affiche.

- 2 Appuyez continuellement sur CLEAR jusqu'à ce que le nom sélectionné soit complètement effacé.
- 3 Effectuez les opérations 6 à 9 de "Titration d'une plage ou du MD à l'aide des commandes de la platine" à la page 36 ou les opérations 2 à 4 de "Titration d'une plage ou du MD à l'aide de la télécommande" à la page 37.
- 4 Appuyez sur NAME.

Effacement d'un nom de plage ou de disque

Utilisez cette fonction pour effacer le nom d'une plage ou d'un disque.

- 1 Quand la platine est en mode d'arrêt, de lecture, d'enregistrement ou de pause, appuyez sur MENU/NO.
"Edit Menu" s'affiche.
- 2 Tournez AMS (ou appuyez plusieurs fois sur  / ) jusqu'à ce que "Name ?" s'affiche, puis appuyez sur AMS ou YES.
- 3 Tournez AMS (ou appuyez plusieurs fois sur  / ) jusqu'à ce que "Nm Erase ?" s'affiche, puis appuyez sur AMS ou YES.

- 4 Tournez AMS (ou appuyez plusieurs fois sur  / ) jusqu'à ce que le numéro de la plage (pour effacer un nom de plage) ou "Disc" (pour effacer le nom du disque) clignote, puis appuyez sur AMS ou YES.

"Complete!!" s'affiche pendant quelques secondes et le nom est effacé.

Pour annuler l'opération

Appuyez sur MENU/NO ou .







Vous pouvez annuler l'effacement du nom de plage ou de disque

Pour plus d'informations, reportez-vous à "Annulation du dernier montage" à la page 39.

Effacement de tous les noms du MD

Vous pouvez effacer tous les noms de plage et le nom de disque du MD en une seule fois.

- 1 Quand la platine est en mode d'arrêt, de lecture ou de pause, appuyez sur MENU/NO.
"Edit Menu" s'affiche.
- 2 Tournez AMS (ou appuyez plusieurs fois sur  / ) jusqu'à ce que "Name ?" s'affiche, puis appuyez sur AMS ou YES.
- 3 Tournez AMS (ou appuyez plusieurs fois sur  / ) jusqu'à ce que "Nm AllErs ?" s'affiche, puis appuyez sur AMS ou YES.
"Nm AllErs??" s'affiche.
- 4 Appuyez sur AMS ou YES.
"Complete!!" s'affiche pendant quelques secondes et tous les noms du MD sont effacés.

Pour annuler l'opération

Appuyez sur MENU/NO ou .



Vous pouvez annuler l'effacement de tous les noms du MD

Pour plus d'informations, reportez-vous à "Annulation du dernier montage" à la page 39.



Vous pouvez effacer toutes les plages et noms enregistrés du MD

Pour plus d'informations, reportez-vous à "Effacement de toutes les pages d'un MD" à la page 32.

Annulation du dernier montage

Vous pouvez annuler le dernier montage effectué et remettre le contenu du MD comme il se trouvait avant l'opération. Notez, toutefois, que vous ne pouvez pas annuler une opération de montage si, après le montage, vous avez effectué l'une des opérations suivantes :

- appuyé sur REC ● de la platine ;
- appuyé sur ● ou MUSIC SYNC de la télécommande ;
- éteint la platine ou éjecté le MD ;
- débranché le cordon d'alimentation.

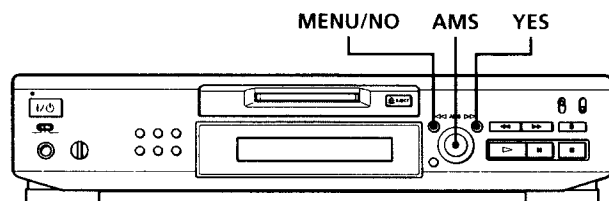

1 Quand la platine est arrêtée et qu'aucun numéro de plage n'est affiché, appuyez sur MENU/NO.

"Edit Menu" s'affiche.

2 Tournez AMS (ou appuyez plusieurs fois sur ◀◀/▶▶) jusqu'à ce que "Undo ?" s'affiche.

"Undo ?" ne s'affiche pas si aucun montage n'a été effectué.

3 Appuyez sur AMS ou YES.

L'un des messages suivants s'affiche selon la dernière opération de montage effectuée :

Dernière opération de montage	Message
Effacement d'une plage	
Effacement de toutes les plages d'un MD	Erase Undo?
Effacement d'un passage d'une plage	
Division d'une plage	Divide Undo?
Combinaison de plages	CombineUndo?
Déplacement d'une plage	Move Undo?
Titrage d'une plage ou d'un MD	
Copie d'un nom de plage ou de disque	
Re-titrage d'une plage ou d'un MD	Name Undo?
Effacement d'un nom de plage ou de disque	
Effacement de tous les noms sur le MD	

4 Appuyez sur AMS ou YES.

"Complete!!" s'affiche pendant quelques secondes et le MD est remis à l'état où il se trouvait avant l'opération de montage.

Pour annuler l'opération

Appuyez sur MENU/NO ou ■.

Autres fonctions

Ce chapitre décrit d'autres fonctions utiles qui sont disponibles sur la platine MD.

Changement de la vitesse de lecture (fonction Pitch Control)

Vous pouvez changer la vitesse de lecture du MD (pitch). La hauteur tonale augmente et diminue avec la vitesse.

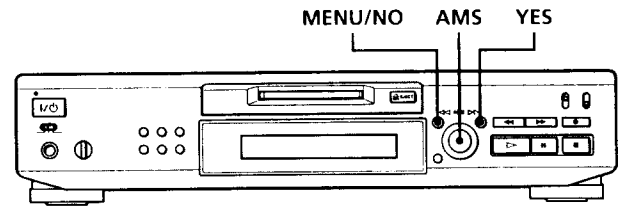

Réglage automatique de la vitesse de lecture par pas (fonction Auto Step Control)

Vous pouvez augmenter la hauteur tonale de 2 pas* ou la diminuer de 48 pas.

* Une octave équivaut à 12 pas.

- 1** Avec la platine en mode de lecture, appuyez deux fois sur MENU/NO.
"Setup Menu" s'affiche.
- 2** Tournez AMS (ou appuyez plusieurs fois sur ◀◀/▶▶) jusqu'à ce que "Pitch" s'affiche, puis appuyez sur AMS ou YES.
- 3** Tournez AMS (ou appuyez plusieurs fois sur ◀◀/▶▶) jusqu'à ce que la valeur désirée pour le pas de réglage s'affiche, puis appuyez sur AMS ou YES.
- 4** Appuyez sur MENU/NO.

Remarques

- Lorsque vous changez le pas de réglage de vitesse, le son à la lecture est momentanément coupé.
- Le pas de réglage de vitesse revient à "0" (réglage d'usine) lorsque vous éteignez la platine ou éjectez le MD.
- Lorsqu'un point (.) apparaît après la valeur du pas de réglage sur l'affichage du pas de réglage, ceci indique que vous avez effectué un réglage fin (voir page suivante) et que la valeur du pas de réglage se trouve entre deux pas (les valeurs de pas de réglage et de réglage fin sont liées).

Pitch -12.

Réglage fin de la vitesse de lecture (fonction Fine Control)

Vous pouvez régler finement la vitesse de lecture par pas de 0,1 % entre -98,5 % et +12,5 %.

- 1 Avec la platine en mode de lecture, appuyez deux fois sur MENU/NO.
"Setup Menu" s'affiche.
- 2 Tout en écoutant le son, tournez AMS (ou appuyez plusieurs fois sur ◀◀/▶▶) jusqu'à ce que "Pfine" s'affiche, puis appuyez sur AMS ou YES.
- 3 Tournez AMS (ou appuyez plusieurs fois sur ◀◀/▶▶) jusqu'à ce que la valeur désirée s'affiche, puis appuyez sur AMS ou YES.
- 4 Appuyez sur MENU/NO.

Remarques

- Lorsque vous changez la valeur de réglage fin, le son à la lecture est momentanément coupé.
- La valeur de réglage fin revient à "0%" (réglage d'usine) lorsque vous éteignez la platine ou éjectez le MD.
- Les valeurs de pas de réglage et de réglage fin sont liées. Si vous changez l'une, l'autre change également.

Ouverture et fermeture en fondu

Vous pouvez utiliser la fonction d'ouverture en fondu à la lecture pour augmenter graduellement le niveau du signal aux prises LINE (ANALOG) OUT et à la prise PHONES au début de la lecture. La fonction de fermeture en fondu à la lecture diminue graduellement le niveau du signal à la fin de la lecture.

La fonction d'ouverture en fondu à l'enregistrement augmente graduellement le niveau du signal au début de l'enregistrement. La fonction de fermeture en fondu à l'enregistrement diminue graduellement le niveau du signal à la fin de l'enregistrement.

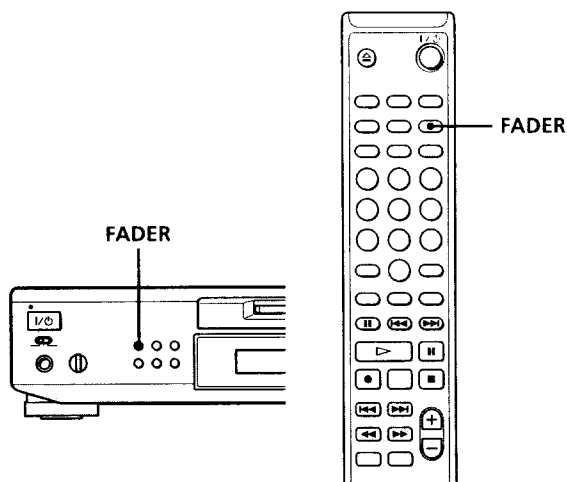

Remarques

- Le niveau du signal de sortie au connecteur DIGITAL OUT ne change pas pendant l'ouverture et la fermeture en fondu.
- L'ouverture et la fermeture en fondu à l'enregistrement sont sans effet pendant un enregistrement numérique.

Ouverture en fondu à la lecture et à l'enregistrement

En mode de pause de lecture (pour l'ouverture en fondu à la lecture) ou en mode de pause d'enregistrement (pour l'ouverture en fondu à l'enregistrement), appuyez sur FADER.

◀ clignote sur l'afficheur et la platine exécute une ouverture en fondu à la lecture ou à l'enregistrement pendant cinq secondes (réglage d'usine) jusqu'à ce que le compteur indique "0.0s".

Ouverture et fermeture en fondu

Fermeture en fondu à la lecture et à l'enregistrement

Durant la lecture (pour la fermeture en fondu à la lecture) ou l'enregistrement (pour la fermeture en fondu à l'enregistrement), appuyez sur **FADER**.

► clignote sur l'afficheur et la platine exécute une fermeture en fondu à la lecture ou à l'enregistrement pendant cinq secondes (réglage d'usine) jusqu'à ce que le compteur indique "0.0s", puis passe en mode de pause.

💡 Vous pouvez changer la durée d'ouverture et de fermeture en fondu à la lecture/enregistrement

1 Quand la platine est arrêtée, appuyez deux fois sur MENU/NO.

"Setup Menu" s'affiche.

2 Tournez AMS (ou appuyez plusieurs fois sur ◀▶) pour sélectionner une option, puis appuyez sur AMS ou YES.

Pour changer la durée	Sélectionnez
d'ouverture en fondu à la lecture/enregistrement	Fin
de fermeture en fondu à la lecture/enregistrement	Foot

3 Tournez AMS pour sélectionner la durée, puis appuyez sur AMS ou YES.

Les durées d'ouverture et de fermeture en fondu peuvent être réglées par pas de 0,1 seconde.

4 Appuyez sur MENU/NO.

Pour vous endormir en musique (minuterie d'arrêt)

Vous pouvez programmer la platine pour qu'elle s'arrête automatiquement après le nombre de minutes sélectionné.

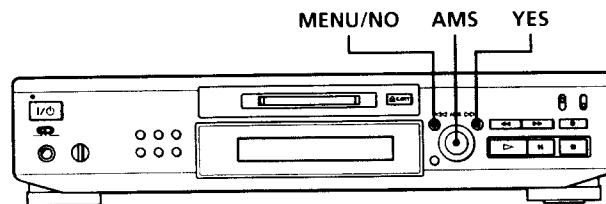

1 Quand la platine est arrêtée, appuyez deux fois sur MENU/NO.

"Setup Menu" s'affiche.

2 Tournez AMS (ou appuyez plusieurs fois sur ◀▶) jusqu'à ce que "Sleep Off" s'affiche, puis appuyez sur AMS ou YES.

3 Tournez AMS (ou appuyez plusieurs fois sur ◀▶) pour sélectionner une option, puis appuyez sur AMS ou YES.

Pour	Sélectionnez
activer la minuterie d'arrêt	Sleep On
désactiver la minuterie d'arrêt	Sleep Off (réglage d'usine)

4 Tournez AMS (ou appuyez plusieurs fois sur ◀▶) jusqu'à ce que "Sleep 60min" s'affiche, puis appuyez sur AMS ou YES.

5 Tournez AMS (ou appuyez plusieurs fois sur ◀▶) pour sélectionner la durée après laquelle la platine s'éteindra ("30min", "60min" (réglage d'usine), "90min" ou "120min"), puis appuyez sur AMS ou YES.

6 Appuyez sur MENU/NO.

Pour désactiver la minuterie d'arrêt

Répétez les opérations ci-dessus, mais sélectionnez "Sleep Off" à l'étape 3.

Utilisation d'une horloge-programmateur

En raccordant une horloge-programmateur (non fournie) à la platine, vous pourrez commencer et arrêter des opérations de lecture/enregistrement aux heures programmées. Pour plus d'informations sur le raccordement de l'horloge-programmateur ou de la programmation des heures de début et de fin de lecture/enregistrement, consultez le mode d'emploi de l'horloge-programmateur.

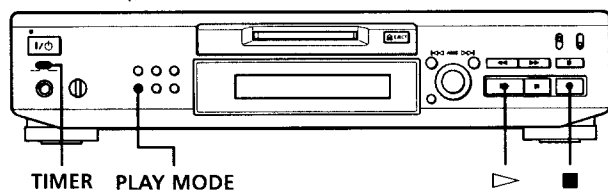

Lecture d'un MD en utilisant une horloge-programmateur

- 1 Effectuez les opérations 1 à 3 de "Lecture d'un MD" à la page 23.
- 2 Appuyez plusieurs fois sur **PLAY MODE** pour sélectionner le mode de lecture désiré.
Pour ne lire que certaines plages, créez un programme de lecture (voir page 27).
Pour programmer l'heure de fin de lecture, appuyez sur ▷ pour commencer la lecture, puis passez à l'étape 3.
- 3 Placez **TIMER** de la platine sur **PLAY**.
- 4 Effectuez la programmation sur l'horloge-programmateur.
 - Si vous avez programmé l'heure de début de lecture, la platine s'éteint. À l'heure programmée, la platine s'allume et la lecture commence.
 - Si vous avez programmé l'heure de fin de lecture, la lecture continue. À l'heure programmée, la lecture s'arrête et la platine s'éteint.
 - Si vous avez programmé l'heure de début et l'heure de fin de lecture, la platine s'éteint. À l'heure de début de lecture programmée, la platine s'allume et la lecture commence. À l'heure de fin de lecture programmée, la lecture s'arrête et la platine s'éteint.
- 5 Après avoir fini d'utiliser l'horloge-programmateur, placez **TIMER** de la platine sur **OFF**.

Enregistrement sur un MD en utilisant une horloge-programmateur

- 1 Effectuez les opérations suivantes décrites sous "Enregistrement sur un MD" aux pages 15 et 16 :

Pour programmer	Effectuez
l'heure de début d'enregistrement	les opérations 1 à 7, puis appuyez sur ■
l'heure de fin d'enregistrement	les opérations 1 à 10
les heures de début et de fin d'enregistrement	les opérations 1 à 7, puis appuyez sur ■

- 2 Placez **TIMER** de la platine sur **REC**.
- 3 Effectuez la programmation sur l'horloge-programmateur.
 - Si vous avez programmé l'heure de début d'enregistrement, la platine s'éteint. À l'heure programmée, la platine s'allume et l'enregistrement commence.
 - Si vous avez programmé l'heure de fin d'enregistrement, l'enregistrement continue. À l'heure programmée, l'enregistrement s'arrête et la platine s'éteint.
 - Si vous avez programmé l'heure de début et l'heure de fin d'enregistrement, la platine s'éteint. À l'heure de début d'enregistrement programmée, la platine s'allume et l'enregistrement commence. À l'heure de fin d'enregistrement programmée, l'enregistrement s'arrête et la platine s'éteint.
- 4 Après avoir fini d'utiliser l'horloge-programmateur, placez **TIMER** de la platine sur **OFF**. Placez ensuite la platine en veille en branchant son cordon d'alimentation à une prise murale ou programmez l'horloge-programmateur pour un fonctionnement continu.
 - Si vous laissez **TIMER** sur **REC**, la platine commencera automatiquement à enregistrer la prochaine fois que vous rallumerez la platine.
 - Si vous ne mettez pas la platine en veille pendant plus d'une semaine après avoir terminé l'enregistrement programmé, vous risquez de perdre le contenu enregistré.

Utilisation d'une horloge-programmateur

Mettez la platine en veille dans la semaine qui suit la fin de l'enregistrement programmé.

Lorsque vous allumez la platine, le TOC (sommaire) du MD est mis à jour et le contenu enregistré est inscrit sur le MD. Si le contenu enregistré a disparu, "Initialize" clignote lorsque vous allumez la platine.

Remarques

- Il peut s'écouler une trentaine de secondes entre le moment où la platine s'allume et celui où l'enregistrement commence. Lors d'un enregistrement ou une heure programmée à l'aide d'une horloge-programmateur, tenez compte de ce délai lorsque vous programmez l'heure de début d'enregistrement.
- Lors d'un enregistrement programmé, le nouvel enregistrement commence à la fin de la dernière plage enregistrée du MD.
- L'enregistrement effectué à l'aide de l'horloge-programmateur s'inscrit sur le disque lorsque vous rallumez la platine. "TOC Writing" clignote alors sur l'afficheur. Ne débranchez pas le cordon d'alimentation et ne déplacez pas la platine pendant ce clignotement.
- L'enregistrement programmé s'arrête si le disque est plein.



44-1111-1111

Informations complémentaires

Ce chapitre fournit des informations complémentaires qui vous aideront à mieux comprendre et entretenir votre platine MD.

Précautions

Sécurité

Si un objet ou un liquide pénètre dans le boîtier de la platine, débranchez la platine et faites-la vérifier par un technicien qualifié avant de la remettre sous tension.

Sources d'alimentation

- Avant d'utiliser la platine, vérifiez que sa tension de fonctionnement correspond à celle du secteur. La tension de fonctionnement est indiquée sur la plaque signalétique à l'arrière de la platine.
- La platine n'est pas isolée du secteur tant qu'elle reste branchée à la prise murale, même si elle est éteinte.
- Débranchez la platine de la prise murale si vous ne comptez pas l'utiliser pendant longtemps. Pour débrancher le cordon d'alimentation, tenez-le par la fiche ; ne tirez jamais directement sur le cordon lui-même.
- Si le cordon d'alimentation a besoin d'être changé, ne confiez cette opération qu'à un centre de réparation qualifié.

Condensation dans la platine

Si la platine est déplacée directement d'un endroit froid à un endroit chaud ou placée dans une pièce très humide, de la condensation peut se former sur les lentilles à l'intérieur et elle risque de mal fonctionner. Dans ce cas, retirez le MD et laissez la platine allumée pendant quelques heures pour que l'humidité s'évapore.

Cartouche du MD

- N'ouvrez pas le volet car ceci exposerait le disque.
- Ne placez pas la cartouche dans un endroit où elle peut être exposée aux rayons directs du soleil, à des températures extrêmes, à l'humidité ou à la poussière.

Nettoyage

Nettoyez le boîtier, le panneau et les commandes avec un chiffon doux légèrement imbibé d'une solution détergente douce. N'utilisez pas de tampons abrasifs, des poudres à récurer ou des solvants tels qu'alcool ou benzène.

Pour toute question ou problème concernant la platine, adressez-vous à votre revendeur Sony.

Manipulation des MD

La cartouche du MD protège le disque contre les substances étrangères ou traces de doigts et facilite les manipulations.

La présence de substances étrangères ou une cartouche déformée peut empêcher le disque de fonctionner correctement. Pour pouvoir toujours obtenir un son de qualité, observez les précautions suivantes :

- Ne touchez pas directement le disque interne. En ouvrant le volet, vous risquez d'endommager le disque interne.
- Ne collez les étiquettes fournies avec le MD que sur les positions appropriées. La forme des étiquettes peut différer selon les marques de MD.

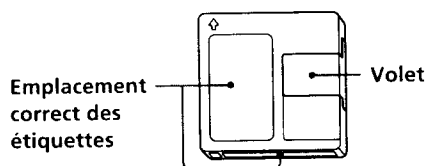

Où ranger les MD

Ne placez pas la cartouche à un endroit où elle pourrait être exposée aux rayons directs du soleil ou à une très forte chaleur ou humidité.

Nettoyage régulier

Essuyez la poussière et les substances étrangères de la surface de la cartouche avec un chiffon sec.

Limites du système

Le système d'enregistrement de cette platine MD est très différent de celui des platines-cassette ou platines DAT et présente les limites ci-dessous. Ces limites sont liées au système d'enregistrement MD et n'ont pas une origine mécanique.

"Disc Full" s'affiche avant la fin du temps d'enregistrement maximum du MD (60 ou 74 minutes)

Lorsque 255 plages ont été enregistrées sur un MD, "Disc Full" s'affiche même s'il reste encore de la place sur ce disque. Il n'est pas possible d'enregistrer plus de 255 plages sur le MD. Pour continuer à enregistrer, effacez les plages inutiles ou utilisez un autre MD enregistrable.

"Disc Full" s'affiche avant que le nombre maximum de plages pouvant être enregistrées ne soit atteint

Des fluctuations d'accentuation à l'intérieur d'une plage sont quelquefois interprétées par la platine comme des espaces interplages. Ceci augmente le nombre de plages et "Disc Full" s'affiche.

Le temps d'enregistrement restant sur le disque n'augmente pas après que vous avez effacé de nombreuses petites plages

Les plages de moins de 12 secondes ne sont pas comptées. Le temps d'enregistrement n'augmente donc pas lorsque vous les effacez.

Le total du temps enregistré et du temps restant sur le MD peut ne pas correspondre au temps d'enregistrement maximal (60 ou 74 minutes)

L'enregistrement s'effectue par unités minimales de 2 secondes. Il se peut donc que le contenu enregistré soit plus court que la capacité maximale. Des rayures peuvent également réduire l'espace sur le disque.

Limites lors de l'enregistrement sur une plage existante

- Le temps enregistrable restant peut ne pas être correctement affiché.
- Il peut être impossible d'enregistrer sur une plage qui a déjà été enregistrée plusieurs fois. Effacez alors la plage (voir page 31).
- Le temps enregistrable restant peut être raccourci de manière disproportionnée avec le temps total enregistré.
- Il est déconseillé d'enregistrer par-dessus une plage pour éliminer des bruits car ceci peut raccourcir la durée de la plage.
- Il peut être impossible de titrer une plage lors d'un enregistrement par-dessus une plage existante.

Les plages créées par montage peuvent présenter des pertes de son lorsque vous recherchez un point en écoutant le son.

Certaines plages ne peuvent pas être combinées avec d'autres

Il se peut que les plages ne puissent pas être combinées si elles ont déjà fait l'objet de montages.

Les numéros de plage ne s'inscrivent pas correctement

L'attribution ou l'inscription de numéros de plage peut être incorrecte lorsque les plages du CD sont divisées en plusieurs petites plages pendant l'enregistrement numérique. Lorsque le marquage automatique est activé pendant l'enregistrement, il se peut aussi que pour certaines sources, les numéros de plage ne soient pas marqués comme sur l'original.

"TOC Reading" reste longtemps affiché

Si le MD enregistrable utilisé est neuf, "TOC Reading" reste plus longtemps affiché que s'il a déjà été utilisé.

Il se peut que le temps enregistré/temps de lecture ne soit pas correctement affiché lors de la lecture d'un MD enregistré en mode mono.

Guide de dépannage

Si vous rencontrez l'un des problèmes suivants lors de l'utilisation de la platine, utilisez ce guide pour le résoudre. Si vous n'y parvenez pas, consultez votre revendeur Sony.

La platine ne marche pas ou fonctionne mal.

- Le MD est peut-être sale ou endommagé. Remplacez-le.

La lecture est impossible.

- De l'humidité s'est formée dans la platine. Retirez le MD et laissez la platine dans un endroit chaud pendant plusieurs heures pour permettre à l'humidité de s'évaporer.
- La platine n'est pas allumée. Appuyez sur I/⏻ pour l'allumer.
- La platine n'est peut-être pas raccordée correctement à l'amplificateur. Vérifiez le raccordement.
- Le MD est placé à l'envers. Insérez le MD avec son étiquette vers le haut et la flèche tournée vers la platine.
- Le MD n'est peut-être pas enregistré. Utilisez un disque ayant été enregistré.

Le son est très parasité.

- Le magnétisme puissant d'un téléviseur ou d'un appareil similaire perturbe le bon fonctionnement de la platine. Éloignez la platine de la source de magnétisme.

La platine n'enregistre pas.

- Le MD est protégé contre l'enregistrement. Déplacez le taquet de protection contre l'enregistrement pour fermer le hublot.
- La platine n'est pas correctement raccordée à la source. Vérifiez le raccordement.
- Sélectionnez la source correcte à l'aide de INPUT.
- Le niveau d'enregistrement n'est pas correctement réglé. Réglez le niveau d'enregistrement.
- Le MD est préenregistré. Remplacez-le par un MD enregistrable.
- Il n'y a pas assez de place sur le MD. Remplacez-le par un autre MD enregistrable avec moins de plages enregistrées ou effacez les plages inutiles.
- Il y a eu une panne de courant ou le cordon d'alimentation a été débranché pendant l'enregistrement. Il se peut que le son enregistré jusqu'ici soit perdu. Recommencez l'enregistrement.

La platine ne peut pas effectuer un enregistrement synchronisé avec un lecteur CD ou un lecteur Video CD.

- La télécommande fournie avec la platine MD n'est pas correctement réglée. Réglez correctement la télécommande.

Un message et un code à trois caractères s'affichent alternativement.

- La fonction d'autodiagnostic est activée. Reportez-vous au tableau de la page 51.

Remarque

Si la platine ne fonctionne pas correctement après que vous ayez essayé les remèdes ci-dessous, éteignez-la, puis rebranchez-la à la prise de courant.

Si le problème persiste, appuyez sur l'interrupteur de réinitialisation situé sur le panneau arrière avec un stylo-bille, etc.

Interrupteur de réinitialisation

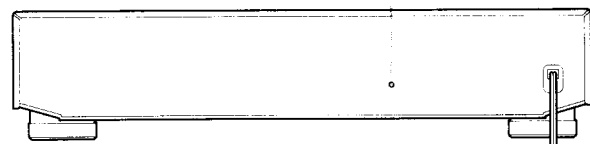

Spécifications

Système	Système audionumérique MiniDisc
Disque	MiniDisc
Laser	Laser à semiconducteur ($\lambda = 780 \text{ nm}$) Durée d'émission : continue
Sortie laser	Inférieure à $44,6 \mu\text{W}^*$ * Cette sortie est la valeur mesurée à une distance de 200 mm de la surface de l'objectif sur le capteur optique avec une ouverture de 7 mm.
Diode laser	Matière : GaAlAs
Vitesse de rotation (CLV)	400 à 900 tr/mn
Correction d'erreur	Code ACIRC (Nouveau code Reed Solomon à imbrication transversale)
Fréquence d'échantillonnage	44,1 kHz
Codage	Codage ATRAC (Adaptive Transform Acoustic Coding)
Système de modulation	EFM (Modulation huit à quatorze)
Nombre de canaux	2 canaux stéréo
Réponse en fréquence	5 à 20 000 Hz $\pm 0,3 \text{ dB}$
Rapport signal/bruit	Supérieur à 98 dB pendant la lecture
Pleurage et scintillement	Non mesurable

Entrées

LINE (ANALOG) IN	Type de prise : Cinch Impédance : 47 kilohms Entrée nominale : 500 mV rms Entrée minimale : 125 mV rms
DIGITAL IN	Type de connecteur : optique carré Impédance : 660 nm (longueur d'onde optique)

Sorties

PHONES	Type de prise : jack stéréo Puissance nominale : 28 mW Impédance de charge : 32 ohms
LINE (ANALOG) OUT	Type de prise : Cinch Puissance nominale : 2 V rms (à 50 kilohms) Impédance de charge : supérieure à 10 kilohms
DIGITAL OUT	Type de connecteur : optique carré Puissance nominale : -18 dBm Impédance de charge : 660 nm (longueur d'onde optique)

Généralités

Alimentation

Lieu d'acquisition	Alimentation requise
États-Unis et Canada	120 V CA, 60 Hz
Autres pays	110 - 120 ou 220 - 240 V CA (réglable avec le sélecteur de tension), 50/60 Hz

Consommation	16 W
Dimensions (approx.)	430 x 95 x 280 mm (l/h/p) y compris les pièces et commandes saillantes
Poids (approx.)	3,4 kg

Accessoires fournis

Voir page 4.

Accessoires en option

MD enregistrables MDW-60 (60 min), MDW-74 (74 min)

Dolby Laboratories Licensing Corporation autorise une licence d'exploitation de ses brevets d'invention américains et étrangers.

La conception et les spécifications peuvent être modifiées sans préavis.

Messages affichés

Le tableau suivant explique les messages qui apparaissent sur l'afficheur. Des messages sont également affichés par la fonction d'autodiagnostic de la platine (voir page 51).

Message	Signification
Auto Cut	La fonction Auto Cut est activée (page 18).
Blank Disc	Un MD neuf (vierge) ou effacé a été inséré.
Cannot Copy	Vous essayez de faire une seconde copie d'un MD copié numériquement (page 15).
Cannot Edit	Vous essayez de faire un montage d'un MD pendant la lecture d'un programme ou une lecture aléatoire ; ou le MD est protégé contre l'enregistrement.
Disc Full	Le MD est plein (page 46).
Impossible	La platine ne peut effectuer l'opération spécifiée (pages 16 et 33).
Initialize (clignote)	Les réglages Setup Menu ont été effacés ; ou le contenu de l'enregistrement programmé a disparu et ne peut pas être inscrit sur le disque ; ou encore la fonction de lecture d'un programme ne peut pas être activée car le programme a disparu. (Ce message clignote pendant quatre secondes environ lorsque vous allumez la platine en appuyant sur I/⏻.)
Name Full	La capacité de titrage du MD a atteint sa limite (1 700 caractères environ).
No Disc	Il n'y a pas de MD dans la platine.
No Name	La plage ou le disque n'a pas de nom.
No Program!!	Vous avez essayé de commencer la lecture d'un programme alors qu'il n'y avait pas de programme.
Premastered	Vous avez essayé d'enregistrer sur un MD préenregistré.
ProgramFull!	Le programme contient le nombre maximum de plages. Vous ne pouvez pas ajouter d'autres plages.
REMOTE	Le MD est commandé par un dispositif extérieur raccordé à la platine.*
Smart Space	La fonction Smart Space est activée (page 18).
TOC Reading	La platine vérifie le sommaire (TOC = Table Of Contents) du MD.

* Si "REMOTE" s'affiche dans d'autres circonstances, éteignez la platine, puis rallumez-la.

Tableau Edit Menu (menu de montage)

Le tableau suivant donne un aperçu des diverses fonctions de montage que vous pouvez exécuter en utilisant Edit Menu.

Pour accéder à Edit Menu

Appuyez sur MENU/NO pour afficher "Edit Menu."

Remarque

Les options de menu disponibles diffèrent selon l'état actuel de la platine.

Option de menu	Sous-option	Fonction	Pages de référence
Name ?	Nm In ?	Titre une plage ou un MD.	36
	Nm Erase ?	Efface un nom.	38
	Nm AllErs ?	Efface tous les noms d'un MD.	38
	Nm Copy ?	Copie un nom sur une plage ou un MD.	37
Tr Erase ?	—	Efface une plage.	31
Move ?	—	Déplace une plage.	35
Combine ?	—	Combine des plages.	34
Divide ?	—	Divise une plage.	33
A-B Erase ?	—	Efface un passage d'une plage.	32
All Erase ?	—	Efface toutes les plages d'un MD.	32
Undo ?	—	Annule la dernière opération de montage.	39
Setup ?	—	Affiche directement Setup Menu (voir ci-dessous).	—

Tableau Setup Menu (menu de réglage)

Le tableau suivant donne un aperçu des options de Setup Menu avec l'indication des paramètres, réglages d'usine et pages de référence.

Pour accéder à Setup Menu

Quand la platine est arrêtée, appuyez deux fois sur MENU/NO pour afficher "Setup Menu."

Option de menu	Fonction	Paramètres	Réglage d'usine	Pages de référence
Program ?	Crée un programme de lecture.	—	—	27
T.Mark	Active ou désactive le marquage automatique des plages.	Lsyn/Off	On	19
LS(T)	Change le seuil de déclenchement pour le marquage automatique des plages.	-72 à 0dB*	-50dB	19
Auto	Active ou désactive les fonctions Auto Space et Auto Pause.	Off/Space/Pause	Off	29
S.Space	Active ou désactive les fonctions Smart Space et Auto Cut.	On/Off	On	18
P.Hold	Active ou désactive la fonction Peak Hold.	On/Off	Off	13
Ein	Spécifie la durée de l'ouverture en fondu à la lecture et à l'enregistrement.	1.0 à 15.0s	5.0s	42
F.out	Spécifie la durée de la fermeture en fondu à la lecture et à l'enregistrement.	1.0 à 15.0s	5.0s	42

* Réglable par pas de 2 dB

Option de menu	Fonction	Paramètres	Réglage d'usine	Pages de référence
Pitch	Change le réglage automatique de la vitesse de lecture par pas.	-48 à +2	0	40
Pfine	Règle finement la vitesse de lecture.	-98.5 à +12.5%	0%	41
Ain	Règle le niveau du signal d'entrée analogique aux prises LINE (ANALOG) IN.	-∞ à +12.0dB	0.0dB	17
Opt1	Règle le niveau du signal d'entrée numérique au connecteur DIGITAL OPT1.	-∞ à +18.0dB	0.0dB	17
Opt2	Règle le niveau du signal d'entrée numérique au connecteur DIGITAL OPT2.	-∞ à +18.0dB	0.0dB	17
Aout	Règle le niveau du signal de sortie analogique aux prises LINE (ANALOG) OUT et PHONES.	-20.2 à 0.0dB	0.0dB	24
Sleep	Spécifie la durée de la minuterie d'arrêt.	30/60/90/120min	60min	42
Sleep	Active/désactive la minuterie d'arrêt.	On/Off	Off	42

Pour rappeler un réglage d'usine

Appuyez sur CLEAR tout en sélectionnant le paramètre.

Fonction d'autodiagnostic

La fonction d'autodiagnostic vérifie automatiquement l'état de la platine MD en cas d'erreur, puis affiche un code à trois caractères et un message d'erreur. Si un code et un message s'affichent alternativement, cherchez leur signification dans le tableau suivant, puis appliquez les remèdes indiqués. Si vous ne parvenez pas à résoudre le problème, consultez votre revendeur Sony.

Code à trois caractères/Message	Cause/Remède
C11/Protected	Le MD dans la platine est protégé contre l'enregistrement. ➔ Retirez le MD et fermez le taquet de protection contre l'enregistrement (page 16).
C13/REC Error	L'enregistrement ne s'est pas effectué correctement. ➔ Placez la platine dans un endroit stable et recommencez l'enregistrement. Le MD dans la platine est sale (taches, traces de doigts, etc.), rayé ou de mauvaise qualité. ➔ Remplacez le disque et recommencez l'enregistrement.
C13/Read Error	La platine n'a pas pu lire correctement le sommaire (TOC) du MD. ➔ Retirez le MD, puis réinsérez-le.
C14/Toc Error	La platine n'a pas pu lire correctement le sommaire (TOC) du MD. ➔ Insérez un autre disque. ➔ Effacez si possible toutes les plages du MD (page 32).
C71/Din Unlock	L'affichage occasionnel de ce message est dû au signal numérique en cours d'enregistrement. Ceci n'affecte pas l'enregistrement. Lors d'un enregistrement depuis un appareil numérique raccordé au connecteur DIGITAL IN, le câble de liaison numérique a été débranché ou l'appareil numérique a été éteint. ➔ Rebranchez le câble ou rallumez l'appareil numérique.

Index

A, B

- Accessoires
 - en option 48
 - fournis 4
- Affichage
 - nom de disque 11, 13
 - nom de plage 11, 13
 - nombre total de plages 11, 12
 - temps enregistrable restant 12
 - temps total enregistré 11, 12
- AMS 23
- Annulation de la dernière opération 39
- Auto Cut 18
- Auto Pause 29
- Auto Space 29

C

- Câble optique 4, 5
- Combinaison 34
- Contrôle d'entrée 17
- Contrôle du signal d'entrée. *Voir* *Contrôle d'entrée*
- Convertisseur de fréquence d'échantillonnage 15
- Cordon de liaison audio 4, 5

D

- Défilement du nom 13
- Déplacement 35
- Désaccentuation 15
- Division
 - après avoir sélectionné la plage 33
 - après avoir sélectionné le point 34

E

- Effacement
 - d'un nom 38
 - d'un passage d'une plage 32
 - d'une plage 31
 - de tous les noms 38
 - de toutes les plages 32
- Enregistrement
 - comment l'effectuer 15, 16
 - mode d'enregistrement 15
 - sur des plages existantes 16
- Enregistrement CD Synchro 21
- Enregistrement Music Synchro 21
- Enregistrement rétroactif 20
- Espace silencieux
 - effacement pendant l'enregistrement. *Voir* *Smart Space et Auto Cut*
 - insertion pendant la lecture. *Voir* *Auto Space*

F, G, H

- Fermeture en fondu
 - à l'enregistrement 42
 - à la lecture 42

I, J, K

- Indicateurs de niveau de crête 17

L

- Lecture
 - d'une plage donnée. *Voir* *Localisation*
 - depuis la première plage 23
 - saisie du numéro 25
- Lecture aléatoire 27
- Lecture d'un programme
 - changement du contenu 28
 - création d'un programme de lecture 27
 - vérification du contenu 28
- Lecture Repeat 1 26
- Lecture Repeat A-B 26
- Lecture Repeat All 26
- Localisation
 - d'un point 25
 - d'une plage 24

M

- Marquage automatique des plages
 - comment l'effectuer 19
 - informations complémentaires 20
 - seuil de déclenchement 19
- Marquage manuel des plages 19
- MD (MiniDisc)
 - éjection 16, 17, 23
 - enregistrable 12, 15
 - pré-enregistré 12
 - taquet de protection contre l'enregistrement 16
- Minuterie d'arrêt 42

N

- Niveau
 - enregistrement 17
 - signal d'entrée 12
 - signal de sortie 13, 24

O

- Ouverture en fondu
 - à l'enregistrement 41
 - à la lecture 41

P, Q

- Pause
 - à l'enregistrement 16
 - à la lecture 29
 - après chaque plage. *Voir* *Auto Pause*
- Peak Hold (fonction) 13
- Piles 4
- Pitch Control (fonction) 40
- Programmeur
 - enregistrement 43
 - lecture 43
- Protection contre la copie abusive 15

R

- Répétition
 - d'un passage. *Voir* *Lecture Repeat A-B*
 - de la plage actuelle. *Voir* *Lecture Repeat 1*
 - de toutes les plages. *Voir* *Lecture Repeat All*

S

SCMS. *Voir Protection contre la copie abusive*

Smart Space 18

Sommaire. *Voir TOC*

T, U, V, W, X, Y, Z

Télécommande 4

Titrage

copie d'un nom 37

comment l'effectuer 35, 36

re-titrage 38

TOC 14, 31