

MiniDisc Deck

Mode d'emploi _____ **FR**

 **MDLP** 

MDS-JB980

©2002 Sony Corporation

AVERTISSEMENT

Pour éviter tout risque d'incendie ou d'électrocution, n'exposez pas cet appareil à la pluie ou à l'humidité.

Pour ne pas risquer un incendie, ne couvrez pas les orifices d'aération de l'appareil avec des journaux, nappes, rideaux, etc. Et ne placez pas de bougies allumées sur l'appareil.

Ne placez pas de récipients remplis de liquides (vases, etc.) sur l'appareil. Ceci ferait courir un risque d'incendie ou d'électrocution.

CLASS 1 LASER PRODUCT
LUOKAN 1 LASERLÄITE
KLASS 1 LASERAPPARAT

Cet appareil fait partie des produits laser de la CLASSE 1.
L'étiquette est collée à l'arrière de l'appareil.

L'étiquette suivante est collée à l'intérieur de l'appareil.



Ne jetez pas les piles avec les ordures ménagères. Débarassez-vous en correctement comme des déchets chimiques.

LE REVENDEUR NE PEUT EN AUCUN CAS ÊTRE TENU RESPONSABLE DE DOMMAGES DIRECTS, INDIRECTS OU ACCESSOIRES, QUELLE QU'EN SOIT LA NATURE, NI DE PERTES OU FRAIS RÉSULTANT D'UN PRODUIT DÉFECTUEUX OU DE L'UTILISATION D'UN PRODUIT.

Notes sur le mode d'emploi

Conventions

Les opérations sont décrites en utilisant les commandes du panneau avant de la platine. Vous pouvez également les exécuter avec la télécommande fournie en utilisant les commandes de celle-ci portant le même nom ou indiquées entre parenthèses.

Table des matières

Liste des emplacements des touches et pages de référence

Ensemble principal	4
Télécommande	5

Mise en service

Raccordement des appareils audio	6
Raccordement d'un ordinateur à la platine (Net MD)	8

Enregistrement sur un MD

Enregistrement sur un MD	10
Enregistrement de plages par groupes — Fonction Group	11
Remarques sur l'enregistrement	13
Conseils pour l'enregistrement	14
— Enregistrements longue durée/Inscription des numéros de plage/Smart Space/Réglage du niveau d'enregistrement/Vérification du temps enregistrable restant/Contrôle d'entrée	
Commencement de l'enregistrement par six secondes de son préalablement mémorisés — Enregistrement rétroactif	18
Enregistrement synchronisé avec l'appareil audio de votre choix — Enregistrement Music Synchro	19
Enregistrement synchronisé avec un lecteur CD Sony — Enregistrement CD Synchro	19

Lecture de MD

Mise en place d'un MD	21
Lecture d'un MD — Lecture normale/Lecture aléatoire/Lecture répétée	21
Lecture des seules plages du groupe sélectionné	24
Création d'un programme de lecture — Lecture programmée	25
Conseils pour l'enregistrement d'un MD sur une cassette	26

Montage de MD enregistrés

Avant de commencer le montage	27
Effacement d'enregistrements — Fonction d'effacement	28
Division d'une plage enregistrée — Fonction de division (DIVIDE)	30
Combinaison de plages enregistrées — Fonction de combinaison (COMBINE)	31
Déplacement d'une plage enregistrée — Fonction de déplacement (MOVE)	32
Titrage d'une plage ou d'un MD — Fonction Name	32
Titrage d'un groupe — Fonction Name	35
Création d'un nouveau groupe et inscription de plages — Fonction Create	36
Annulation d'inscriptions de plages dans les groupes — Fonction Release	37
Changement du niveau du son enregistré après l'enregistrement — S.F EDIT	38
Annulation de la dernière opération de montage — UNDO	40

Autres fonctions

Changement de la vitesse de lecture — Fonction Pitch Control	40
Ouverture et fermeture en fondu	41
Pour vous endormir en musique — Minuterie d'arrêt	42
Utilisation d'une horloge-programmateur	43

Utilisation de la platine MD avec un clavier

Sélection d'une configuration de clavier	44
Titrage d'une plage ou du MD à l'aide du clavier	45
Commande de la platine avec le clavier	46
Reconfiguration du clavier	46

Informations complémentaires

Précautions	47
Remarque sur les MD	48
Limites du système	48
Guide de dépannage	50
Fonction d'autodiagnostic	51
Messages affichés	52
Tableau Setup Menu (menu de réglage)	53
Spécifications	54

FR

Liste des emplacements des touches et pages de référence

Comment utiliser cette page

Consultez cette page pour savoir où se trouvent les touches et autres pièces de la chaîne mentionnées dans le texte.

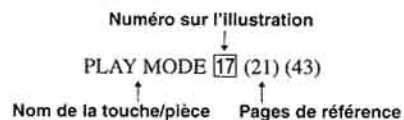

Ensemble principal

ORDRE ALPHABÉTIQUE

A - M

Afficheur 20
AMS 25 (14) (22) (28) (40) (45)
Capteur de télécommande 2 (8)
CLEAR 24 (25) (34) (45)
DISPLAY/CHAR 19 (10) (17) (22) (33)
EJECT 21 (10) (22) (27)
Fente d'insertion du MD 6 (10) (21)
GROUP ON/OFF 4 (11) (24) (35)
GROUP SKIP 5 (12) (24) (35)
INPUT 9 (10)
MENU/NO 20 (14) (22) (27) (40) (45)

N - Y

NET MD 3 (9)
PHONE LEVEL 15 (22)
PLAY MODE 17 (21) (43)
Prise KEYBOARD 16 (44)
Prise PHONES 14 (18) (22) (41)
REC LEVEL 11 (17)
REC MODE 8 (14)
REC ● 10 (10) (15) (18)
REPEAT 18 (21)
Témoin MDLP 7 (14) (22)
Témoin STANDBY 1 (10) (21)
TIMER 13 (43)
YES 12 (14) (26) (28) (40) (45)

DESCRIPTION DES TOUCHES

I/⏻ 1 (10) (21) (27)
▶ 21 (10) (21) (43) (46)
|| 21 (10) (22) (46)
■ 21 (10) (22) (27) (43) (46)
◀▶ 22 (22) (29) (46)

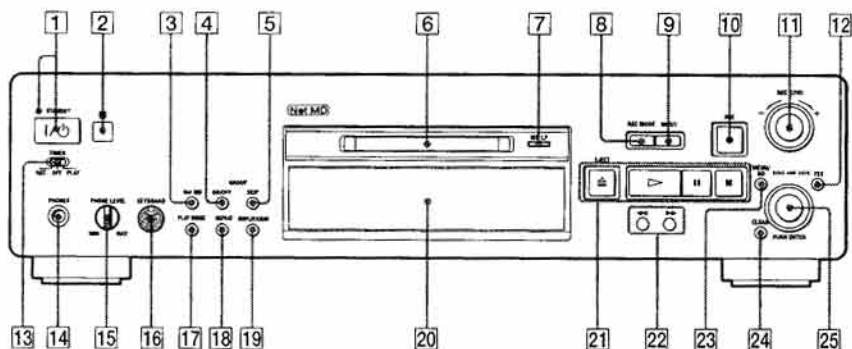

Télécommande

ORDRE ALPHABÉTIQUE

A↔B 12 (22)
CD SYNCHRO STANDBY 7 (19)
CD SYNCHRO START 7 (19)
CD SYNCHRO STOP 7 (20)
CLEAR 6 (25) (34) (45)
DISPLAY 22 (10) (22)
FADER 3 (41)
GROUP ON/OFF 19 (11) (24) (35)
GROUP SKIP 19 (12) (24) (35)
INPUT 23 (10)
LEVEL +/- 11 (17) (22)
MENU/NO 20 (14) (22) (27) (40) (45)
MUSIC SYNC 8 (19)
NAME EDIT/SELECT 21 (33)
PLAY MODE 2 (21) (43)
REC MODE 23 (14)
REPEAT 13 (21)
SCROLL 22 (23)
Touches alphabétiques/numériques 5 (23) (34)
T.REC 17 (18)
YES 4 (14) (26) (28) (40) (45)

DESCRIPTION DES TOUCHES

I/⏻ 1 (10) (21) (27)
|| 9 (10) (22) (46)
■ 10 (10) (22) (27) (43) (46)
◀▶ 14 (22) (29) (46)
◀▶▶▶ 15 (14) (22) (28) (40) (45)
● 16 (10) (15) (18)
▶ 18 (10) (21) (43) (46)
△ 24 (10) (22) (27)

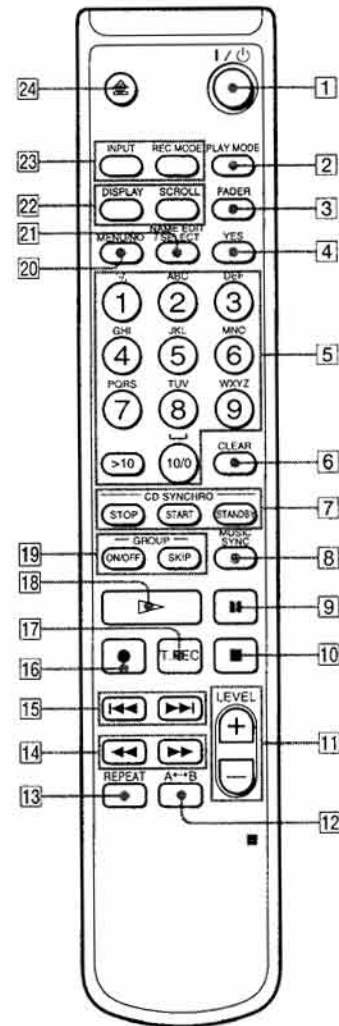

Raccordement des appareils audio

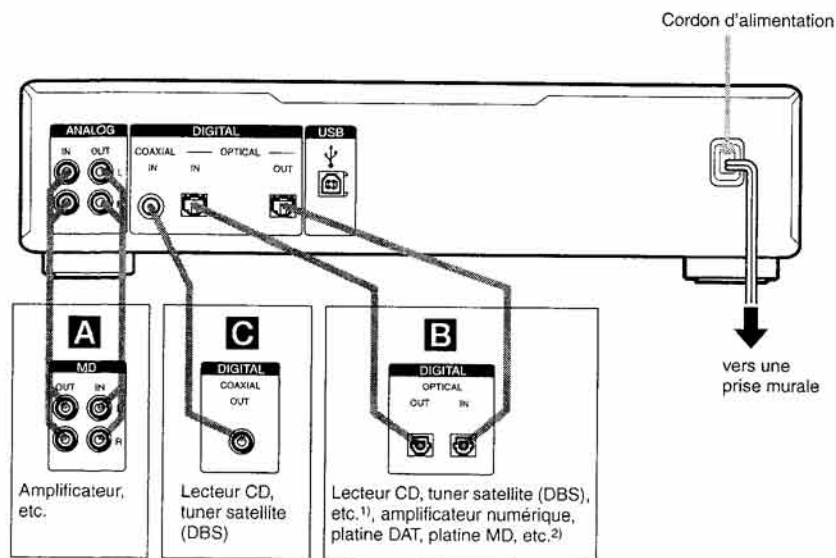

- 1) Appareil numérique doté seulement d'un connecteur DIGITAL OUT
 2) Appareil numérique doté de connecteurs DIGITAL IN et OUT

Cordons nécessaires

A Cordons de liaison audio (2) (fournis)
 Lorsque vous raccordez un cordon de liaison audio, branchez ses fiches à des prises de même couleur : blanc (gauche) à blanc ; rouge (droite) à rouge.

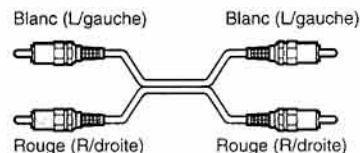

B Câbles optiques (2) (un seul fourni)

- Lorsque vous raccordez un câble optique, insérez ses fiches en les tenant bien droites jusqu'au dé clic.
- Ne pliez pas et n'attachez pas les câbles optiques.



C Câble de liaison numérique coaxial (1) (non fourni)

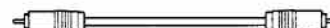

Points à observer lors des raccordements

- Avant de commencer les raccordements, éteignez tous les appareils.
- Ne branchez aucun cordon d'alimentation avant d'avoir terminé tous les raccordements.
- Pour éviter un ronflement ou des parasites, assurez-vous que les fiches sont bien enfoncées.

Prises (connecteurs) pour le raccordement des appareils audio

Raccordez	À ce qui suit :
un amplificateur	prises ANALOG IN/OUT
un lecteur CD ou un tuner satellite (DBS)	prise DIGITAL COAXIAL IN ou connecteur DIGITAL OPTICAL IN
un amplificateur numérique, une platine DAT ou une autre platine MD	connecteurs DIGITAL OPTICAL IN/OUT

Pour raccorder le cordon d'alimentation

Raccordez le cordon d'alimentation de la platine à une prise murale.

Remarque

Si vous utilisez une horloge-programmateur, branchez le cordon d'alimentation de la platine à la prise de l'horloge-programmateur.

Mise en place des piles dans la télécommande

Insérez deux piles R6 (format AA) dans la télécommande en faisant correspondre leurs pôles + et - avec ceux du logement des piles. Quand vous utilisez la télécommande, dirigez-la vers le capteur  de la platine.

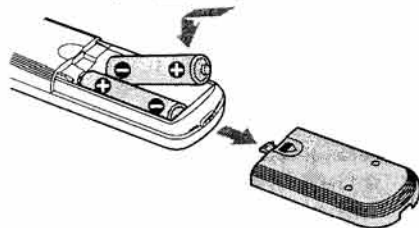

Conseil

Quand la platine ne répond plus à la télécommande, remplacez les deux piles ensemble (par des neuves).

Remarques

- Ne laissez pas la télécommande dans un endroit très chaud ou très humide.
- Veillez à ce que rien ne pénètre dans le boîtier de la télécommande, en particulier lorsque vous remplacez les piles.
- N'utilisez pas une pile neuve avec une pile usagée.
- N'exposez pas le capteur de télécommande (sur la platine) aux rayons directs du soleil ou à un fort éclairage. Il risquerait de mal fonctionner.
- Si vous ne comptez pas utiliser la télécommande pendant longtemps, retirez les piles pour éviter qu'elles ne coulent et causent des dommages ou une corrosion.

Raccordement d'un ordinateur à la platine (Net MD)

En installant le logiciel OpenMG Jukebox fourni sur votre ordinateur, vous pourrez transférer des fichiers musicaux numériques de votre disque dur vers un MD (exportation) ou depuis un MD vers votre disque dur (importation). Pour plus d'informations sur l'installation et l'utilisation d'OpenMG Jukebox, consultez le manuel d'utilisation ou l'aide en ligne d'OpenMG Jukebox.

Ne connectez la platine MD à l'ordinateur qu'après avoir installé le logiciel OpenMG Jukebox sur l'ordinateur.

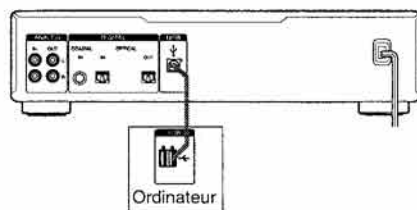

Cordon nécessaire

Câble USB (fourni)



Remarques

- N'utilisez pas de concentrateur USB ou de câble prolongateur USB entre la platine MD et l'ordinateur. Raccordez la platine MD directement à l'ordinateur à l'aide du câble USB fourni.
- Insérez le connecteur USB en le tenant bien droit. Ne l'insérez pas obliquement car vous risqueriez d'endommager les connecteurs.
- Ne connectez la platine MD à l'ordinateur à l'aide du câble USB qu'après avoir installé le logiciel OpenMG Jukebox sur l'ordinateur. L'ordinateur pourrait autrement sélectionner le mauvais pilote pour la platine MD lorsque vous connectez la platine et celle-ci risquerait de mal fonctionner. [Add New hardware wizard] peut apparaître lorsque vous connectez la platine MD à l'ordinateur. Cliquez alors sur [Cancel].
- Il n'y a pas de sortie de son lorsque la platine MD n'est connectée à l'ordinateur que par le seul câble USB fourni. Pour pouvoir entendre le son de la platine MD par les haut-parleurs de l'ordinateur, raccordez la prise ANALOG OUT de la platine MD à la prise d'entrée analogique de l'ordinateur à l'aide du cordon de liaison audio fourni (qui comporte une minifiche stéréo à chaque extrémité) ou d'un produit équivalent sans résistance en vente dans le commerce.
- Ne débranchez pas le câble USB lorsque la fonction Net MD est activée. Désactivez la fonction Net MD avant de débrancher le câble USB.
- Il est recommandé de ne connecter le câble USB à l'ordinateur que pour commander la platine MD depuis l'ordinateur.

Utilisation de la fonction Net MD

- 1** Allumez l'ordinateur.
- 2** Appuyez sur I/⏻ pour allumer la platine.

Le témoin STANDBY s'éteint.

- 3** Chargez un MD dans la fente.
- 4** Appuyez sur NET MD.

La fonction Net MD est activée. La touche NET MD s'allume et "Net MD" s'affiche.



- 5** Lancez OpenMG Jukebox sur l'ordinateur et utilisez-le.
- 6** Après l'utilisation, quittez OpenMG Jukebox.
- 7** Appuyez sur NET MD pour désactiver la fonction Net MD.

Remarques

- Lorsque la fonction Net MD est activée, seules les touches suivantes de la platine MD peuvent être utilisées.
 - EJECT 
 - NET MD
 - I/⏻Notez, toutefois, qu'il se peut que vous ne puissiez pas utiliser ces touches dans certaines conditions de la platine.
- Lorsque la fonction Net MD est activée, les fonctions suivantes sont désactivées ou les programmations sont effacées :
 - lecture répétée, lecture aléatoire, lecture programmée
 - Fonction Group
 - Minuterie d'arrêt
 - Auto Space, Auto Pause
 - Pitch Control
- Lorsque "Check USB" s'affiche, vérifiez la connexion USB de la platine et de l'ordinateur.
- Il n'est pas possible d'effectuer des opérations de montage autres que "Déplacement d'une plage enregistrée" à la page 32 et "Titrage d'une plage ou d'un MD" à la page 32 sur des plages exportées avec cette platine.

Enregistrement sur un MD

Enregistrement sur un MD

Si le MD est déjà partiellement enregistré, l'enregistrement commence automatiquement à la fin de la dernière plage enregistrée.

1 Allumez l'amplificateur et la source, puis sélectionnez la source sur l'amplificateur.

2 Appuyez sur I/⏻ pour allumer la platine.
Le témoin STANDBY s'éteint.

3 Chargez un MD enregistrable dans la fente (page 21).

4 Appuyez plusieurs fois sur INPUT pour sélectionner les prises (connecteur) d'entrée auxquelles est raccordée la source.

Si la source est raccordée	Placez INPUT sur
au connecteur DIGITAL OPTICAL IN	OPT
à la prise DIGITAL COAXIAL IN	COAX
aux prises ANALOG IN	ANALOG

5 Appuyez sur REC ●.

La platine passe en mode de pause d'enregistrement.

6 Si nécessaire, réglez le niveau d'enregistrement.

Pour plus d'informations, voir "Réglage du niveau d'enregistrement" à la page 17.

7 Appuyez sur ▷ ou II, puis lancez la lecture de la source à enregistrer.

Opérations pouvant être effectuées pendant l'enregistrement

Pour	Appuyez sur
arrêter l'enregistrement	■
passer en mode de pause d'enregistrement	II
reprandre l'enregistrement après une pause ¹⁾	▷ ou II
éjecter le MD	EJECT ⏏ après avoir arrêté l'enregistrement

1) Le numéro de plage augmente d'une unité.

Pour changer d'affichage pendant l'enregistrement

Appuyez plusieurs fois sur DISPLAY/CHAR (ou DISPLAY) pour changer d'affichage.

À chaque pression sur la touche, l'affichage change dans l'ordre suivant :

Remarque

Notez que, selon les conditions de la platine, il se peut que l'affichage ne change pas dans l'ordre indiqué ci-dessous.

Numéro de plage et temps enregistré de la plage actuelle → Numéro de plage et temps enregistrable restant²⁾ du MD → Niveau du signal d'entrée (valeur spécifiée pour le niveau d'enregistrement) → Indication de fréquence d'échantillonnage³⁾

2) Le temps indiqué sur l'afficheur diffère selon le mode sélectionné avec REC MODE.

3) Lors d'une entrée de signal analogique, "FS -- kHz" s'affiche.

Enregistrement de plages par groupes

— Fonction Group

Qu'est-ce que la fonction Group ?

La fonction Group vous permet d'écouter, enregistrer et monter les plages par groupes sur un MD. Vous pouvez ainsi gérer facilement plusieurs CD enregistrés en mode MDLP sur un même MD.

Pour activer ou désactiver la fonction Groupe, appuyez sur GROUP ON/OFF.

Fonction Group: Désactivée

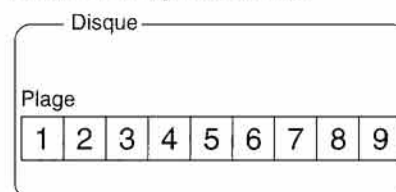

Fonction Group: Activée

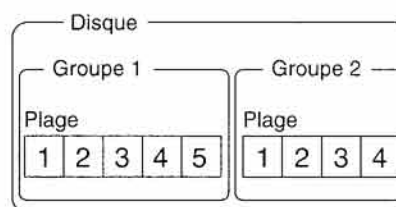

Opérations utilisant la fonction Group

- Lecture des seules plages du groupe sélectionné (page 24)
- Titrage d'un groupe (page 35)
- Création d'un nouveau groupe et inscription de plages (page 36)
- Annulation d'inscriptions de plages dans les groupes (page 37)

Remarque

Vous pouvez utiliser un MD enregistré sur cette platine avec la fonction Group sur une autre platine qui prend en charge la fonction Group. Notez, toutefois, que les opérations de la fonction Group de l'autre platine peuvent différer de celles de cette platine.

Comment les informations de groupe sont-elles enregistrées ?

Lorsque vous effectuez un enregistrement avec la fonction Group, les informations de gestion de groupe sont automatiquement enregistrées sur le MD comme nom de disque. Plus précisément, une chaîne de caractères s'inscrit dans la zone d'enregistrement du nom de disque sous la forme suivante.

Zone d'enregistrement du nom de disque

0 : Favorites // 1 - 5 : Rock // 6 - 9 : Pops // ...

① ② ③

- ① Le nom de disque est "Favorites".
- ② Les plages 1 à 5 sont inscrites dans le groupe "Rock".
- ③ Les plages 6 à 9 sont inscrites dans le groupe "Pops".

Si vous chargez un MD enregistré avec la fonction Group sur une platine qui ne prend pas en charge cette fonction ou si vous le chargez sur cette platine après avoir désactivé la fonction Group, toute la chaîne de caractères ci-dessus s'affiche comme nom de disque.

Notez que si vous effectuez la procédure indiquée sous "Re-titrage d'une plage ou d'un MD" à la page 34 et réinscrivez cette chaîne de caractères par erreur, vous ne pourrez peut-être pas utiliser la fonction Group de ce MD.¹⁾

- 1) La touche GROUP ON/OFF clignote. Pour réutiliser la fonction GROUP, effectuez d'abord la procédure indiquée sous "Annulation de toutes les inscriptions de plage d'un MD" à la page 38 pour annuler les inscriptions de toutes les plages du MD.

Remarques

- L'état activé ou désactivé de la fonction Group reste mémorisé même après l'éjection du MD ou la mise hors tension de la platine.
- Lorsque la fonction Group est activée, les plages qui ne sont pas inscrites dans un groupe ne s'affichent pas et ne peuvent pas être lues.
- Il n'est pas possible de changer l'ordre des groupes.
- Si vous chargez un disque dont les informations de gestion de groupe sont enregistrées dans un format incorrect, la touche GROUP ON/OFF clignote. Vous ne pouvez alors pas utiliser la fonction Group.

suite page suivante

Enregistrement dans un nouveau groupe

Cette opération vous permet de créer de nouveaux groupes par CD, artiste, etc.

- 1 Effectuez les opérations 1 à 4 de "Enregistrement sur un MD" à la page 10.
- 2 Appuyez sur GROUP ON/OFF.
La touche GROUP ON/OFF s'allume.
- 3 Appuyez sur REC ●.
"New Group" clignote et la platine passe en mode de pause d'enregistrement.
- 4 Effectuez les opérations 6 à 7 de "Enregistrement sur un MD" à la page 10.
Pour continuer à enregistrer dans un autre nouveau groupe, appuyez plusieurs fois sur ■ après l'enregistrement pour afficher le nom de disque et le nombre total de groupes, puis passez aux étapes 3 et 4.

Si "Group Full!" s'affiche lorsque vous appuyez sur REC ● pour commencer à enregistrer

L'enregistrement est impossible car il n'y a pas assez d'espace de caractères pour la gestion de groupe.
Effacez alors les caractères inutiles (nom de disque ou noms de plage) jusqu'à ce que l'enregistrement de groupe devienne possible (voir "Effacement d'un nom de plage ou de disque" à la page 34).

Remarques

- Le nouveau groupe est ajouté après les groupes existants avec les plages qui y sont inscrites.
- Jusqu'à 99 groupes peuvent être inscrits sur un même MD.
- Si "Group Full!" s'affiche pendant l'enregistrement, les numéros de plage ne s'inscriront pas.

Enregistrement dans un groupe existant

Cette opération vous permet d'ajouter des plages à un groupe existant.

- 1 Effectuez les opérations 1 à 4 de "Enregistrement sur un MD" à la page 10.
- 2 Appuyez sur GROUP ON/OFF.
La touche GROUP ON/OFF s'allume.
- 3 Appuyez plusieurs fois sur GROUP SKIP jusqu'à ce que le groupe que vous désirez enregistrer s'affiche.
- 4 Appuyez sur REC ●.
"New Track" clignote et la platine passe en mode de pause d'enregistrement.
- 5 Effectuez les opérations 6 à 7 de "Enregistrement sur un MD" à la page 10.

Si "Group Full!" s'affiche lorsque vous appuyez sur REC ● pour commencer à enregistrer

L'enregistrement est impossible car il n'y a pas assez d'espace de caractères pour la gestion de groupe.

Effacez alors les caractères inutiles (nom de disque ou noms de plage) jusqu'à ce que l'enregistrement de groupe devienne possible (voir "Effacement d'un nom de plage ou de disque" à la page 34).

Remarques

- La plage enregistrée est ajoutée à la fin du groupe.
- Lorsque vous enregistrez une plage dans un groupe existant, les numéros de plage après cette nouvelle plage peuvent changer lorsque la fonction Group est désactivée.
- Si "Group Full!" s'affiche pendant l'enregistrement, les numéros de plage ne s'inscriront pas.

Remarques sur l'enregistrement

Après l'enregistrement

Appuyez sur EJECT  pour éjecter le MD ou sur I/⏻ pour mettre la platine hors tension. "TOC" ou "TOC Writing" clignote. Le sommaire (TOC) est mis à jour et l'enregistrement est terminé.

Avant de débrancher le cordon d'alimentation

L'enregistrement sur le MD se termine par la mise à jour du sommaire (TOC). Le TOC est mis à jour lorsque vous éjectez le MD ou appuyez sur I/⏻ pour mettre la platine hors tension. Ne débranchez pas le cordon d'alimentation avant la mise à jour du TOC (quand "TOC" est allumé) ou pendant sa mise à jour (quand "TOC Writing" clignote) car l'enregistrement risquerait d'être incomplet.

Conversion automatique des fréquences d'échantillonnage numériques

Le convertisseur de fréquence d'échantillonnage de la platine convertit automatiquement la fréquence d'échantillonnage de diverses sources numériques à la fréquence d'échantillonnage de 44,1 kHz utilisée par la platine MD. Ceci vous permet de contrôler et enregistrer des sources de 32 ou 48 kHz telles que cassettes DAT ou émissions satellite ainsi que des CD et MD.

Pour empêcher un effacement accidentel d'un enregistrement

Pour empêcher l'enregistrement sur un MD, déplacez le taquet de protection contre l'enregistrement dans le sens de la flèche (voir l'illustration ci-dessous) pour ouvrir la fente. Pour pouvoir enregistrer, fermez la fente.



Conseils pour l'enregistrement

— Enregistrements longue durée/
Inscription des numéros de plage/
Smart Space/Réglage du niveau
d'enregistrement/Vérification du temps
enregistrable restant/Contrôle d'entrée

Toutes les fonctions décrites ici peuvent être utilisées avec la fonction Group activée. Pour une description détaillée de la fonction Group, voir page 11.

Enregistrements longue durée

Cette platine dispose de deux modes d'enregistrement longue durée : LP2 et LP4 (enregistrement MDLP). En mode stéréo LP2, vous pouvez enregistrer deux fois plus longtemps qu'en mode normal. En mode stéréo LP4, vous pouvez enregistrer quatre fois plus longtemps. De plus, en mono, vous pouvez enregistrer pendant une durée deux fois plus longue environ qu'en stéréo.

Le mode stéréo LP4 (mode d'enregistrement longue durée 4x) prolonge la durée d'enregistrement stéréo en utilisant un système de compression spécial. Pour obtenir la meilleure qualité de son, il est recommandé d'utiliser l'enregistrement stéréo simple ou stéréo LP2 (mode d'enregistrement longue durée 2x).

1 Effectuez les opérations 1 à 4 de "Enregistrement sur un MD" à la page 10.

2 Appuyez plusieurs fois sur REC MODE pour sélectionner le mode dans lequel vous désirez enregistrer.

Pour enregistrer en	Placez REC MODE sur
stéréo	espace blanc (pas d'indicateur)
stéréo LP2	LP2
stéréo LP4	LP4
mono	MONO

3 Effectuez les opérations 5 à 7 de "Enregistrement sur un MD" à la page 10.

Conseils

- Le témoin MDLP s'allume lorsque vous sélectionnez LP2 ou LP4 à l'étape 2 ci-dessus.
- La platine a été programmée en usine pour ajouter automatiquement "LP:" au début d'un nom de plage. Cette indication s'affiche lorsque la plage est lue sur une platine qui ne permet pas un enregistrement longue durée.

Pour désactiver cette fonction, procédez comme suit :

- Quand la platine est en mode d'arrêt, de lecture ou de pause, appuyez sur MENU/NO.
- Tournez AMS (ou appuyez plusieurs fois sur ◀◀/▶▶) jusqu'à ce que "Setup?" s'affiche, puis appuyez sur AMS ou YES.
- Tournez AMS (ou appuyez plusieurs fois sur ◀◀/▶▶) jusqu'à ce que "LPstamp On" (réglage d'usine) s'affiche, puis appuyez sur AMS ou YES.
- Tournez AMS (ou appuyez plusieurs fois sur ◀◀/▶▶) pour sélectionner "LPstamp Off", puis appuyez sur AMS ou YES.

5 Appuyez sur MENU/NO.

Pour ajouter à nouveau "LP:" automatiquement, sélectionnez "LPstamp On" à l'étape 4 ci-dessus.

Remarques

- Le "LP:" enregistré s'affiche pour indiquer que la lecture d'une plage n'est pas possible lorsque vous essayez de la lire sur une platine ne prenant pas en charge le mode MDLP. Il ne s'affiche pas sur les platines qui prennent en charge le mode MDLP.
- Si "On" a été sélectionné, "LP:" est enregistré comme nom de plage, ce qui diminue le nombre de caractères pouvant être saisis sur un MD. Si vous divisez une plage "LP:" à l'aide de la fonction de division, "LP:" est également ajouté à la dernière des deux plages.
- Le mode d'enregistrement sélectionné reste actif après l'enregistrement. Vérifiez toujours le mode d'enregistrement avant de commencer à enregistrer.
- Les plages enregistrées en mode stéréo MDLP (LP2 ou LP4) ne peuvent pas être lues sur une platine qui ne prend pas en charge le mode MDLP.
- Pendant l'enregistrement, vous ne pouvez pas changer le mode d'enregistrement en appuyant sur REC MODE.
- Même si vous appuyez plusieurs fois sur REC MODE pour sélectionner MONO, vous n'entendez pas le son en mono pendant l'enregistrement.
- Il n'est pas possible d'utiliser le mode S.F Edit et certaines autres fonctions de montage de MD pour des plages enregistrées en mode MDLP.

Inscription des numéros de plage à l'enregistrement

— Marquage manuel/automatique des plages

L'inscription des numéros de plage peut s'effectuer manuellement ou automatiquement pendant l'enregistrement. L'inscription d'un numéro de plage en un point donné du MD vous permet de revenir plus tard sur ce point et facilite les opérations de montage.

Inscription manuelle des numéros de plage (marquage manuel des plages)

Pendant l'enregistrement, appuyez sur REC ● au point où vous désirez ajouter un numéro de plage.

Inscription automatique des numéros de plage (marquage automatique des plages)

Lorsque vous enregistrez depuis un lecteur CD ou une platine MD raccordé au connecteur DIGITAL IN, la platine inscrit les numéros de plage dans le même ordre que celui de la source.

Si vous enregistrez depuis d'autres sources raccordées au connecteur DIGITAL IN ou depuis une source raccordée aux prises ANALOG IN, procédez comme suit pour que l'inscription des numéros de plage s'effectue automatiquement. Notez, toutefois, que le marquage automatique des plages est impossible si la source enregistrée est parasitée (cassettes ou émission de radio, par exemple).

1 Quand la platine est arrêtée, appuyez sur MENU/NO.

2 Tournez AMS (ou appuyez plusieurs fois sur ◀◀/▶▶) jusqu'à ce que "Setup?" s'affiche, puis appuyez sur AMS ou YES.

3 Tournez AMS (ou appuyez plusieurs fois sur ◀◀/▶▶) jusqu'à ce que "T.Mark LSyn(c)" s'affiche, puis appuyez sur AMS ou YES.

4 Tournez AMS (ou appuyez plusieurs fois sur ◀◀/▶▶) pour sélectionner une option, puis appuyez sur AMS ou YES.

Pour	Sélectionnez
activer le marquage automatique des plages	T.Mark LSyn(c) (réglage d'usine)
désactiver le marquage automatique des plages	T.Mark Off

Lorsque vous sélectionnez "T.Mark LSyn(c)", "L.SYNC" s'allume.

5 Appuyez sur MENU/NO.

Pour changer le seuil de déclenchement du marquage automatique des plages

Procédez comme suit pour changer le niveau de signal qui déclenche le marquage automatique des plages.

1 Quand la platine est arrêtée, appuyez sur MENU/NO.

2 Tournez AMS (ou appuyez plusieurs fois sur ◀◀/▶▶) jusqu'à ce que "Setup?" s'affiche, puis appuyez sur AMS ou YES.

3 Tournez AMS (ou appuyez plusieurs fois sur ◀◀/▶▶) jusqu'à ce que "LS(T)" s'affiche, puis appuyez sur AMS ou YES.

4 Tournez AMS (ou appuyez plusieurs fois sur ◀◀/▶▶) pour sélectionner le niveau, puis appuyez sur AMS ou YES.

Vous pouvez régler le niveau à toute valeur comprise entre -72 dB et 0 dB, par pas de 2 dB (le réglage d'usine est de -50 dB).

5 Appuyez sur MENU/NO.

Conseils pour le marquage automatique des plages

- Lors d'un enregistrement depuis un lecteur CD ou une platine MD raccordé au connecteur DIGITAL IN, il se peut que la source soit entièrement enregistrée comme une seule plage dans les cas suivants :
 - si vous enregistrez plusieurs fois de suite la même plage en utilisant la fonction de lecture répétée d'une seule plage ;
 - si vous enregistrez à la suite plusieurs plages ayant le même numéro de plage, mais appartenant à des CD ou MD différents ;
 - si vous enregistrez des plages de certains CD ou lecteurs multi-disques.

suite page suivante

- Il se peut qu'un numéro de plage ne soit pas inscrit pour les plages de moins de 4 secondes (en mode stéréo, en mode mono et en mode stéréo LP2) ou de 8 secondes (en mode stéréo LP4) pendant l'enregistrement.
- Lors d'un enregistrement depuis un appareil raccordé aux prises ANALOG IN avec "T.Mark Off" sélectionné ou d'un enregistrement depuis une platine DAT ou un tuner satellite (DBS) raccordé au connecteur DIGITAL IN, il se peut que la source soit entièrement enregistrée comme une seule plage.
- Lors d'un enregistrement depuis une platine DAT ou un tuner satellite (DBS) raccordé au connecteur DIGITAL IN, la platine inscrit un numéro de plage toutes les fois que la fréquence d'échantillonnage du signal d'entrée change, quelle que soit l'option ("T.Mark L.Syn(c)" ou "T.Mark Off") choisie pour le paramètre de marquage des plages.

Conseil

Vous pouvez inscrire des numéros de plage même après avoir fini l'enregistrement. Voir "Division d'une plage enregistrée" à la page 30.

Suppression automatique des silences (Smart Space/Auto Cut)

La fonction Smart Space vous permet d'obtenir automatiquement un espace de 3 secondes entre les plages. Quand la fonction Smart Space est activée, s'il y a un silence de 3 secondes ou plus (mais inférieur à 30 secondes environ) pendant l'enregistrement, la platine le remplace par un espace d'environ 3 secondes, puis poursuit l'enregistrement.

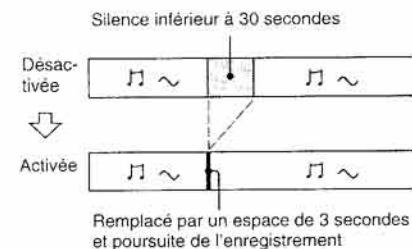

Auto Cut : Quand la fonction Smart Space est activée, si le silence dure 30 secondes ou plus, la platine le remplace par un espace d'environ 3 secondes, puis passe en pause d'enregistrement.

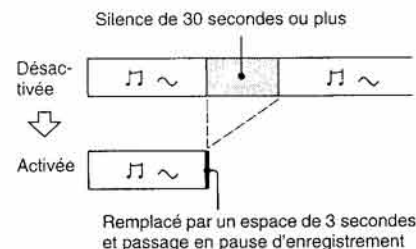

- 1 Quand la platine est arrêtée, appuyez sur MENU/NO.
- 2 Tournez AMS (ou appuyez plusieurs fois sur ◀◀/▶▶) jusqu'à ce que "Setup?" s'affiche, puis appuyez sur AMS ou YES.
- 3 Tournez AMS (ou appuyez plusieurs fois sur ◀◀/▶▶) jusqu'à ce que "S.Space On" s'affiche, puis appuyez sur AMS ou YES.
- 4 Tournez AMS (ou appuyez plusieurs fois sur ◀◀/▶▶) pour sélectionner une option, puis appuyez sur AMS ou YES.

Pour	Sélectionnez
activer Smart Space et Auto Cut	S.Space On (réglage d'usine)
désactiver Smart Space et Auto Cut	S.Space Off

5 Appuyez sur MENU/NO.

Remarques

- La fonction Smart Space n'affecte pas l'ordre des numéros de plage enregistrés, même si le silence se produit au milieu d'une plage.
- La fonction Auto Cut est activée et désactivée automatiquement en même temps que la fonction Smart Space.
- Si la platine reste en pause d'enregistrement pendant 10 minutes environ après l'activation de la fonction Auto Cut, l'enregistrement s'arrête automatiquement.

Réglage du niveau d'enregistrement

Vous pouvez régler le niveau d'enregistrement pour l'enregistrement analogique et l'enregistrement numérique.

- 1 Effectuez les opérations 1 à 5 de "Enregistrement sur un MD" à la page 10.
- 2 Lisez la partie de la source ayant le niveau de sortie le plus élevé.
- 3 Appuyez plusieurs fois sur DISPLAY/CHAR (ou DISPLAY) jusqu'à ce que le niveau du signal d'entrée s'affiche.
- 4 Tout en écoutant le son, tournez REC LEVEL (ou appuyez plusieurs fois sur LEVEL +/-) pour augmenter le niveau d'enregistrement au maximum sans, toutefois, faire s'allumer les deux segments les plus à droite sur les indicateurs de niveau de crête.

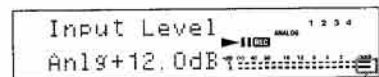

Évitez que ces segments s'allument

- 5 Arrêtez la lecture de la source.
- 6 Pour commencer l'enregistrement, continuez à partir de l'étape 7 de "Enregistrement sur un MD" à la page 10.

Conseils

- Vous pouvez régler le niveau d'enregistrement sans changer d'affichage. Sautez alors l'étape 3 ci-dessus. Lors du réglage du niveau d'enregistrement, le niveau du signal d'entrée s'affiche pendant trois secondes environ.
- Vous pouvez régler le niveau d'enregistrement en appuyant plusieurs fois sur LEVEL +/- de la télécommande pendant l'enregistrement ou en pause d'enregistrement.
- La fonction Peak Hold (maintien de niveau de crête) fige les indicateurs de niveau de crête au point le plus élevé atteint par le signal d'entrée.
 - 1 Quand la platine est arrêtée, appuyez sur MENU/NO.
 - 2 Tournez AMS (ou appuyez plusieurs fois sur ◀◀/▶▶) jusqu'à ce que "Setup?" s'affiche, puis appuyez sur AMS ou YES.
 - 3 Tournez AMS (ou appuyez plusieurs fois sur ◀◀/▶▶) jusqu'à ce que "P.Hold Off" (réglage d'usine) s'affiche, puis appuyez sur AMS ou YES.
 - 4 Tournez AMS (ou appuyez plusieurs fois sur ◀◀/▶▶) pour sélectionner "P.Hold On", puis appuyez sur AMS ou YES.
 - 5 Appuyez sur MENU/NO.
 Pour désactiver la fonction Peak Hold, sélectionnez "P.Hold Off" à l'étape 4 ci-dessus.

Remarque

Il n'est possible d'augmenter le niveau d'enregistrement que jusqu'à +12,0 dB (pour un enregistrement analogique) ou +18,0 dB (pour un enregistrement numérique) (le réglage d'usine est de 0,0 dB). Aussi, si le niveau de sortie de l'appareil raccordé est bas, il peut être impossible de régler le niveau d'enregistrement au maximum.

suite page suivante

Contrôle du signal d'entrée (contrôle d'entrée)

Vous pouvez contrôler le signal d'entrée sélectionné même lorsque vous n'êtes pas en train de l'enregistrer.

- 1 Appuyez sur EJECT \triangle pour éjecter le MD.
- 2 Appuyez plusieurs fois sur INPUT pour sélectionner les prises (connecteur) d'entrée auxquelles est raccordée la source.
- 3 Appuyez sur REC \bullet .

Lorsqu'une entrée analogique est sélectionnée

Le signal analogique entrant par les prises ANALOG IN sort par le connecteur DIGITAL OUT après avoir subi une conversion analogique/numérique, puis par les prises ANALOG OUT et la prise PHONES après avoir subi une conversion numérique/analogique. "AD - DA" s'affiche alors.

Lorsqu'une entrée numérique est sélectionnée

Le signal numérique entrant par le connecteur DIGITAL IN sort par le connecteur DIGITAL OUT après être passé par le convertisseur de fréquence d'échantillonnage, puis par les prises ANALOG OUT et la prise PHONES après conversion numérique/analogique. "- DA" s'affiche alors.

Pour arrêter le contrôle d'entrée

Appuyez sur \blacksquare .

Commencement de l'enregistrement par six secondes de son préalablement mémorisées

— Enregistrement rétroactif

Quand vous enregistrez une émission FM ou satellite, vous en perdez souvent les premières secondes en raison du temps que vous mettez à réagir et appuyer sur la touche d'enregistrement. Cette fonction résout le problème en stockant continuellement dans une mémoire tampon les données de son les plus récentes. Les 6 secondes de son avant le moment où vous commencez à enregistrer sont ajoutées au début de l'enregistrement, comme illustré ci-dessous.

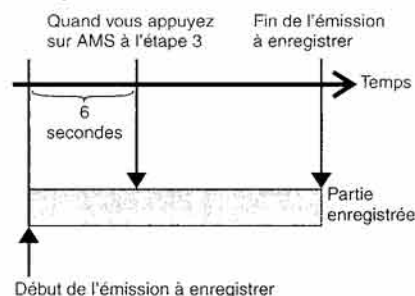

- 1 Effectuez les opérations 1 à 5 de "Enregistrement sur un MD" à la page 10. La platine passe en mode de pause d'enregistrement.
- 2 Commencez la lecture de la source.
- 3 Appuyez sur AMS (ou T.REC) au point où vous désirez commencer l'enregistrement. L'enregistrement commence par les six secondes de son mémorisées, puis se poursuit via la mémoire tampon.

Remarque

À l'étape 3 ci-dessus, l'enregistrement commence en utilisant les données audio accumulées dans la mémoire tampon. Si la pause d'enregistrement ou la lecture de la source a duré moins de 6 secondes, il y a moins de 6 secondes de données audio dans la mémoire tampon et l'enregistrement ne peut donc pas commencer par les 6 secondes précédentes.

Enregistrement synchronisé avec l'appareil audio de votre choix

— Enregistrement Music Synchro

L'enregistrement Music Synchro vous permet de faire partir automatiquement l'enregistrement sur la platine MD au moment où la lecture de la source sélectionnée commence. Le marquage des plages diffère cependant selon les sources. Pour plus d'informations, voir "Inscription des numéros de plage à l'enregistrement" à la page 15.

- 1 Effectuez les opérations 1 à 4 de "Enregistrement sur un MD" à la page 10.
- 2 Appuyez sur MUSIC SYNC de la télécommande. La platine passe en mode de pause d'enregistrement.
- 3 Commencez la lecture de la source. L'enregistrement commence automatiquement.

Remarque

Pendant l'enregistrement Music Synchro, les fonctions Smart Space et Auto Cut sont activées quelle que soit l'option ("S.Space On" ou "S.Space Off") choisie.

Enregistrement synchronisé avec un lecteur CD Sony

— Enregistrement CD Synchro

En raccordant la platine à un lecteur CD ou une chaîne Hi-Fi Sony, vous pourrez copier facilement des CD sur le MD au moyen de la télécommande de la platine. Vous pouvez utiliser cette télécommande de la platine MD à la fois pour cette platine et le lecteur CD (ou la section lecteur CD de la chaîne). Placez donc la platine MD et le lecteur CD aussi près l'un de l'autre que possible.

- 1 Allumez l'amplificateur et le lecteur CD, puis sélectionnez CD sur l'amplificateur.
- 2 Effectuez les opérations 2 à 4 de "Enregistrement sur un MD" à la page 10.
- 3 Insérez un CD dans le lecteur CD et sélectionnez le mode de lecture (lecture aléatoire, lecture programmée, etc.) sur le lecteur CD.
- 4 Appuyez sur CD SYNCHRO STANDBY de la télécommande. Le lecteur CD passe en mode d'attente de lecture et la platine MD en mode d'attente d'enregistrement.
- 5 Appuyez sur CD SYNCHRO START de la télécommande. L'enregistrement commence sur la platine et la lecture commence sur le lecteur CD. Le numéro de plage et le temps d'enregistrement écoulé de la plage s'affichent.

Si la lecture ne commence pas sur le lecteur CD

Certains lecteurs CD ne se mettent pas en route lorsque vous appuyez sur CD SYNCHRO START de la télécommande. Appuyez alors sur **II** de la télécommande du lecteur CD pour commencer la lecture sur le lecteur CD.

Opérations pouvant être effectuées durant un enregistrement CD Synchro

Pour	Appuyez sur
arrêter l'enregistrement	CD SYNCHRO STOP de la télécommande
passer en mode de pause d'enregistrement	CD SYNCHRO STANDBY de la télécommande
reprendre l'enregistrement après une pause	CD SYNCHRO START de la télécommande

Conseils

- Vous pouvez utiliser la télécommande du lecteur CD pendant l'enregistrement CD Synchro.

Appuyez sur	Pour mettre la platine en mode	Et mettre le lecteur CD en mode
▷	d'enregistrement	de lecture
■	de pause d'enregistrement	d'arrêt
II	de pause d'enregistrement	de pause

- Pendant un enregistrement CD Synchro, les numéros de plage s'inscrivent comme suit :
 - Lorsque le lecteur CD est raccordé au connecteur DIGITAL IN, les numéros de plage s'inscrivent automatiquement comme sur le CD.
 - Lorsque le lecteur CD est raccordé aux prises ANALOG IN, les numéros de plage s'inscrivent automatiquement lorsque l'option "T.Mark LSyn(c)" a été sélectionnée (page 15).
 - Lorsque vous reprenez l'enregistrement après une pause d'enregistrement, un nouveau numéro de plage s'inscrit automatiquement, quelle que soit l'option ("T.Mark LSyn(c)" ou "T.Mark Off") choisie pour le paramètre de marquage des plages.

- Il est possible de changer de CD pendant l'enregistrement synchronisé d'un CD.

- Appuyez sur **■** de la télécommande du lecteur CD.
- Changez le CD.
- Appuyez sur **▷** de la télécommande du lecteur CD.

La platine MD reprend l'enregistrement.

- En reprogrammant la télécommande de la platine MD, vous pouvez utiliser la méthode ci-dessus pour effectuer un enregistrement synchronisé avec un lecteur CD vidéo Sony. Appuyez sur la touche numérique 2 de la télécommande tout en maintenant la touche I/⏻ de la télécommande enfoncée. Vous pouvez maintenant commander la platine MD et le lecteur CD vidéo avec la télécommande. Pour commander à nouveau le lecteur CD, appuyez sur la touche numérique 1 tout en maintenant la touche I/⏻ de la télécommande enfoncée.

Remarques

- Lorsque vous effectuez un enregistrement CD Synchro avec un lecteur CD doté d'un sélecteur de mode, placez impérativement ce sélecteur sur CD1.
- Lorsque vous enregistrez des plages de certains CD ou lecteurs multi-disques, il se peut que la source soit entièrement enregistrée comme une plage unique.

Lecture de MD

Mise en place d'un MD

Chargez un MD comme sur la figure ci-dessous.

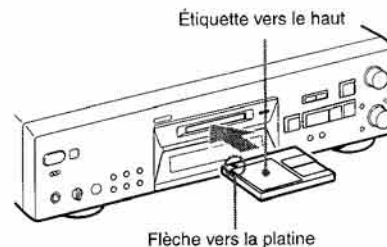

Lecture d'un MD

— Lecture normale/Lecture aléatoire/Lecture répétée

- Allumez l'amplificateur et sélectionnez MD sur l'amplificateur.
- Appuyez sur I/⏻ pour allumer la platine. Le témoin STANDBY s'éteint.
- Chargez un MD.
- Appuyez plusieurs fois sur PLAY MODE jusqu'à ce que le mode désiré s'affiche.

Sélectionnez	Pour écouter
Néant (pas d'indication PLAY MODE)	les plages du MD dans l'ordre normal
SHUF	les plages du MD dans un ordre aléatoire
PGM	les plages dans l'ordre où vous désirez les écouter (voir "Création d'un programme de lecture" à la page 25)

- Appuyez sur ▷. La lecture commence.
- Réglez le volume sur l'amplificateur.

Opérations de lecture répétée

Pour	Faites ceci :
répéter une seule plage	Appuyez plusieurs fois sur REPEAT jusqu'à ce que "REP1" s'allume sur l'afficheur.
répéter toutes les plages	Appuyez plusieurs fois sur REPEAT jusqu'à ce que "REP" s'allume sur l'afficheur.
annuler la lecture répétée	Appuyez plusieurs fois sur REPEAT jusqu'à ce que "REP1" ou "REP" disparaisse.

Pour	Faites ceci :
répéter un passage donné d'une plage (lecture Repeat A-B)	<p>1 Avec la platine en mode de lecture, appuyez sur A↔B de la télécommande au point de départ (point A) du passage à répéter. "REP A-" s'allume et "B" clignote sur l'afficheur.</p> <p>2 Continuez à écouter la plage ou appuyez sur ◀▶ pour localiser le point final du passage (point B), puis appuyez sur A↔B de la télécommande. "REP A-B" s'allume et la lecture Repeat A-B commence.</p>
annuler la lecture Repeat A-B	Appuyez sur REPEAT ou CLEAR.

Autres opérations

Pour	Faites ceci :
arrêter la lecture	Appuyez sur ■.
passer en mode de pause de lecture	Appuyez sur II.
reprandre la lecture après une pause	Appuyez sur ▷ ou II.
passer à une plage suivante pendant la lecture	Tournez AMS ¹⁾ à droite (ou appuyez plusieurs fois sur ▶▶).
revenir à une plage précédente pendant la lecture	Tournez AMS à gauche (ou appuyez plusieurs fois sur ◀◀).
revenir au début de la plage actuelle pendant la lecture	Tournez AMS à gauche (ou appuyez une fois sur ◀◀).
passer à une plage donnée quand la platine est arrêtée	Tournez AMS (ou appuyez plusieurs fois sur ◀◀/▶▶) jusqu'à ce que le numéro de plage désiré clignote sur l'afficheur, puis appuyez sur AMS ou ▷.
trouver un point donné d'une plage	Appuyez sur ◀◀/▶▶ pendant la lecture ²⁾ ou en pause de lecture ³⁾ . Relâchez la touche lorsque vous atteignez le point désiré.
éjecter le MD	Appuyez sur EJECT ⏏ après avoir arrêté la lecture.

1) Automatic Music Sensor (recherche automatique de plages)

- 2) Pour localiser un point tout en écoutant le son.
- 3) Pour localiser un point en observant l'indication du temps.

Conseils

- Le témoin MDLP s'allume lorsque vous sélectionnez une plage enregistrée en mode stéréo LP2 ou LP4.
- Pour utiliser le casque, raccordez-le à la prise PHONES. Tournez PHONE LEVEL pour régler le niveau sonore du casque.
- Lorsque "– Over –" s'affiche, le MD a atteint la fin alors que vous appuyiez sur ▶▶. Tournez AMS à gauche (ou appuyez sur ◀◀) ou appuyez sur ◀◀ pour revenir en arrière.
- Vous pouvez régler le niveau du signal de sortie analogique à la prise PHONES et aux prises ANALOG OUT.

- 1 Quand la platine est en mode de lecture, appuyez plusieurs fois sur DISPLAY/CHAR (ou DISPLAY) jusqu'à ce que l'affichage de réglage de sortie de ligne apparaisse.
 - 2 Tournez AMS (ou appuyez plusieurs fois sur LEVEL +/-) pour régler le niveau du signal de sortie.
- Vous pouvez utiliser Setup Menu pour régler le niveau de sortie analogique.
- 1 Pendant la lecture par la platine, appuyez sur MENU/NO.
 - 2 Tournez AMS (ou appuyez plusieurs fois sur ◀◀/▶▶) jusqu'à ce que "Setup?" s'affiche, puis appuyez sur AMS ou YES.
 - 3 Tournez AMS (ou appuyez plusieurs fois sur ◀◀/▶▶) jusqu'à ce que "Aout" s'affiche, puis appuyez sur AMS ou YES.
 - 4 Tournez AMS (ou appuyez plusieurs fois sur LEVEL +/-) pour régler le niveau du signal de sortie, puis appuyez sur AMS ou YES.
 - 5 Appuyez sur MENU/NO.

Remarque

Lorsque vous éjectez le MD ou éteignez la platine, le niveau de sortie est ramené au réglage d'usine (0,0 dB).

Lecture d'une plage en saisissant le numéro de plage

Appuyez sur les touches numériques de la télécommande pour saisir le numéro de la plage que vous désirez écouter.

Pour saisir un numéro de plage supérieur à 10

- 1 Appuyez sur >10.
Des "-" (un pour chaque chiffre du nombre de plages du MD) clignotent.
- 2 Saisissez les chiffres correspondants.
Pour saisir 0, appuyez sur 10/0.

Exemples :

- Pour saisir le numéro de plage 30 d'un MD de 50 plages, appuyez sur >10, puis sur 3 et 10/0.
- Pour saisir le numéro de plage 30 d'un MD de 200 plages, appuyez sur >10, puis sur 10/0, 3 et 10/0.

Utilisation de l'affichage MD

Appuyez plusieurs fois sur DISPLAY/CHAR (ou DISPLAY).

L'affichage change dans l'ordre suivant :

Remarque

Notez que, selon les conditions de la platine, il se peut que l'affichage ne change pas dans l'ordre indiqué ci-dessous.

Pendant la lecture

Nom de plage, numéro de plage et temps écoulé de la plage actuelle → Nom de plage²⁾, numéro de plage et temps restant de la plage actuelle → Nom de plage²⁾ et temps restant de toutes les plages enregistrées¹⁾ → Nom de disque et nom de plage²⁾ → Niveau du signal de sortie → Hauteur tonale, numéro de plage et temps écoulé de la plage actuelle

- 1) Lorsque la fonction Group est activée, le temps restant de toutes les plages du groupe s'affiche.
- 2) "No Name" s'affiche lorsque le disque ou la plage ne porte pas de nom. Lorsque la fonction Group est activée, le nom de groupe et le nom de plage s'affichent.

Pour désactiver l'affichage

Vous pouvez utiliser Setup Menu pour éteindre l'afficheur pendant la lecture. L'afficheur se rallume si vous appuyez sur ■ ou II.

- 1 Quand la platine est arrêtée ou en mode de lecture, appuyez sur MENU/NO.
- 2 Tournez AMS (ou appuyez plusieurs fois sur ◀◀/▶▶) jusqu'à ce que "Setup?" s'affiche, puis appuyez sur AMS ou YES.
- 3 Tournez AMS (ou appuyez plusieurs fois sur ◀◀/▶▶) jusqu'à ce que "Display On" (réglage d'usine) s'affiche, puis appuyez sur AMS ou YES.
- 4 Tournez AMS (ou appuyez plusieurs fois sur ◀◀/▶▶) pour sélectionner "Display Off", puis appuyez sur AMS ou YES.
- 5 Appuyez sur MENU/NO.

Pour allumer l'afficheur, sélectionnez "Display On" à l'étape 4 ci-dessus.

Conseil

Pour vérifier le nom de la plage pendant la lecture (uniquement si le nom de plage est enregistré), appuyez sur SCROLL de la télécommande. Le nom de plage s'affiche et défile. Vous pouvez arrêter momentanément le défilement en appuyant une seconde fois sur cette touche, puis le reprendre en appuyant à nouveau sur la touche.

En mode d'arrêt

Nom de disque¹⁾, nombre total de plages et temps total enregistré → Nom de disque¹⁾, nombre total de plages et temps enregistrable restant²⁾ du MD (MD enregistrables seulement) → Niveau du signal d'entrée (valeur spécifiée pour le niveau d'enregistrement) → Hauteur tonale, nombre total de plages et temps total enregistré

- 1) "No Name" s'affiche lorsque le disque ou la plage ne porte pas de nom. Lorsque la fonction Group est activée, le nom de disque et le nombre total de groupes (lorsque aucun groupe n'est sélectionné) ou le nom de groupe et le nombre total de plages et le temps enregistré du groupe (lorsqu'un groupe est sélectionné) s'affichent.
- 2) Le temps indiqué sur l'afficheur diffère selon le mode sélectionné avec REC MODE.

Lecture des seules plages du groupe sélectionné

Cette fonction vous permet de n'écouter que vos plages préférées que vous avez inscrites dans un groupe.

- 1 Effectuez les opérations 1 à 3 de "Lecture d'un MD" à la page 21.
- 2 Appuyez sur GROUP ON/OFF.
La touche GROUP ON/OFF s'allume. Le nom de disque et le nombre total de groupes s'affiche.
- 3 Appuyez plusieurs fois sur PLAY MODE jusqu'à ce que le mode désiré s'affiche.

Sélectionnez	Pour écouter
Néant (pas d'indication PLAY MODE)	les plages du groupe dans l'ordre normal.
SHUF	les plages du groupe dans un ordre aléatoire.
PGM	les pages du groupe dans l'ordre désiré (voir "Création d'un programme de lecture" à la page 25).

- 4 Appuyez plusieurs fois sur GROUP SKIP jusqu'à ce que le groupe que vous désirez écouter s'affiche.
- 5 Appuyez sur ▷.
- 6 Réglez le volume sur l'amplificateur.
La platine s'arrête à la fin de la lecture de la dernière plage du groupe.

Conseil

Vous pouvez effectuer les opérations décrites sous Lecture répétée (page 21), Autres opérations (page 22) et Lecture programmée (page 25) seulement pour les plages du groupe.

Remarque

Si vous sélectionnez et lancez la lecture d'un groupe sans plage inscrite, la lecture commence à la première plage du premier groupe du MD.

Remarques lors de l'utilisation d'une télécommande (RM-TP501, RM-TP502, RM-TP503 et RM-TP504) fournie avec un amplificateur ou un tuner Sony

- Lorsque la fonction Group est activée, si vous sélectionnez et lancez la lecture d'une plage à l'aide de l'une des télécommandes ci-dessus, la fonction Group est automatiquement désactivée.
- Lorsque la fonction Group est activée, il se peut que le numéro de plage en cours de lecture affiché sur la télécommande diffère de celui affiché sur la platine.

Création d'un programme de lecture

— Lecture programmée

Vous pouvez créer un programme de lecture de 25 plages au maximum en sélectionnant celles-ci dans l'ordre dans lequel vous désirez les écouter.

Programmation des plages

- 1 Quand la platine est arrêtée, appuyez plusieurs fois sur PLAY MODE jusqu'à ce que "PGM" s'allume sur l'afficheur.
- 2 Tournez AMS (ou appuyez plusieurs fois sur ◀◀/▶▶) jusqu'à ce que le numéro de plage que vous désirez ajouter au programme s'affiche, puis appuyez sur AMS ou YES.
Le nombre total de plages (étapes) programmées s'affiche, suivi du dernier numéro de plage programmé et du temps total de lecture du programme.

Conseil

Vous pouvez utiliser les touches numériques de la télécommande pour saisir directement le numéro de plage. Pour saisir un numéro de plage supérieur à 10, utilisez >10. Pour plus d'informations, voir page 23.

- 3 Pour programmer d'autres plages, répétez l'opération 2.
- 4 Appuyez sur ▷.
La lecture programmée commence.

Pour arrêter la lecture programmée

Appuyez sur ■.

Pour vérifier le nombre total de plages programmées

Quand la platine est arrêtée et "PGM" allumé, appuyez plusieurs fois sur DISPLAY/CHAR (ou DISPLAY).

Pour vérifier l'ordre des plages du programme

Tournez AMS (ou appuyez plusieurs fois sur ◀◀/▶▶) pendant la lecture programmée.

Pour effacer une plage programmée

Quand la platine est arrêtée, appuyez sur CLEAR. À chaque pression sur CLEAR, la dernière plage programmée est effacée.

Pour abandonner la lecture programmée

Quand la platine est arrêtée, appuyez plusieurs fois sur PLAY MODE jusqu'à ce que "PGM" disparaisse.

Conseil

Le programme que vous avez créé n'est pas effacé après la lecture programmée. Pour le réécouter, appuyez sur ▷.

Remarques

- Le programme est effacé par l'une des opérations suivantes :
 - éjecter le MD
 - pression sur GROUP ON/OFF
 - activation de la fonction Net MD
- L'afficheur indique "----" si le temps total de lecture programmée dépasse 999 minutes.
- "Step Full!" s'affiche si vous essayez de programmer la 26ème plage.

Conseils pour l'enregistrement d'un MD sur une cassette

Insertion d'espaces entre les plages pendant la lecture (Auto Space)

La platine MD peut être programmée pour insérer automatiquement un espace de trois secondes entre les plages pendant la lecture. Cette fonction est utile lorsque vous enregistrez un MD sur une cassette analogique. L'espace de trois secondes ainsi créé vous permet ensuite d'utiliser la fonction Multi-AMS pour localiser le début des plages sur la cassette.

- 1 Quand la platine est arrêtée, appuyez sur MENU/NO.
- 2 Tournez AMS (ou appuyez plusieurs fois sur I◀◀/▶▶I) jusqu'à ce que "Setup?" s'affiche, puis appuyez sur AMS ou YES.
- 3 Tournez AMS (ou appuyez plusieurs fois sur I◀◀/▶▶I) jusqu'à ce que "Auto Off" s'affiche, puis appuyez sur AMS ou YES.
- 4 Tournez AMS (ou appuyez plusieurs fois sur I◀◀/▶▶I) pour sélectionner une option, puis appuyez sur AMS ou YES.

Pour	Sélectionnez
activer Auto Space	Auto Space
désactiver Auto Space	Auto Off (réglage d'usine)

- 5 Appuyez sur MENU/NO.

Conseil

Lorsque la fonction Auto Space est activée, "Auto Space" s'affiche quand la platine insère un espace entre les plages.

Remarque

Si vous sélectionnez "Auto Space" et enregistrez un morceau composé de plusieurs numéros de plage (un pot-pourri ou une symphonie, par exemple), des espaces sont insérés sur la bande entre les différentes sections.

Pause après chaque plage (Auto Pause)

Vous pouvez programmer la platine MD pour qu'elle se mette en pause après chaque plage afin de vous laisser le temps de localiser la plage à enregistrer ensuite.

- 1 Quand la platine est arrêtée, appuyez sur MENU/NO.
- 2 Tournez AMS (ou appuyez plusieurs fois sur I◀◀/▶▶I) jusqu'à ce que "Setup?" s'affiche, puis appuyez sur AMS ou YES.
- 3 Tournez AMS (ou appuyez plusieurs fois sur I◀◀/▶▶I) jusqu'à ce que "Auto Off" s'affiche, puis appuyez sur AMS ou YES.
- 4 Tournez AMS (ou appuyez plusieurs fois sur I◀◀/▶▶I) pour sélectionner une option, puis appuyez sur AMS ou YES.

Pour	Sélectionnez
activer Auto Pause	Auto Pause
désactiver Auto Pause	Auto Off (réglage d'usine)

- 5 Appuyez sur MENU/NO.

Pour reprendre la lecture après une pause

Appuyez sur ▷.

Conseil

Lorsque la fonction Auto Pause est activée, "Auto Pause" s'affiche pendant une pause et disparaît quand la platine reprend la lecture.

Montage de MD enregistrés

Avant de commencer le montage

Avant le montage

Vous ne pouvez effectuer un montage d'un MD que si :

- le MD est enregistrable ;
- la platine MD se trouve en mode de lecture normale.

Remarque

Lorsque la fonction Group est activée, le montage ne peut être effectué que pour les plages inscrites dans le groupe sélectionné.

Pour annuler le dernier montage

Utilisez la fonction Undo pour annuler le dernier montage et rétablir le contenu du MD à l'état d'avant le montage.

Pour abandonner un montage en cours

Appuyez sur MENU/NO ou ■.

Indications s'affichant pendant le montage

Quand "C11/Protected" s'affiche

Le MD est protégé contre l'enregistrement. Déplacez le taquet de protection contre l'enregistrement pour fermer la fente. Pour plus d'informations, voir "Pour empêcher un effacement accidentel d'un enregistrement" à la page 13.

Quand "TrProtected" s'affiche

Il n'est pas possible d'effectuer des opérations de montage autres que "Déplacement d'une plage enregistrée" à la page 32 et "Titrage d'une plage ou d'un MD" à la page 32 sur des plages protégées (plages exportées depuis un ordinateur par une liaison USB, etc.) avec cette platine.

Quand "Cannot Edit" s'affiche

Il n'est pas possible d'effectuer des opérations de montage sur le MD en mode de lecture aléatoire ou programmée. Appuyez plusieurs fois sur PLAY MODE jusqu'à ce que "PGM" et "SHUF" disparaissent tous deux.

Après le montage

Appuyez sur EJECT  pour éjecter le MD ou sur I/◁ pour mettre la platine hors tension. "TOC" ou "TOC Writing" clignote. Le sommaire (TOC) est mis à jour et l'enregistrement est terminé.

Avant de débrancher le cordon d'alimentation

Le montage du MD est terminé une fois que le sommaire (TOC) a été mis à jour. Le TOC est mis à jour lorsque vous éjectez le MD ou appuyez sur I/◁ pour mettre la platine hors tension. Ne débranchez pas le cordon d'alimentation avant la mise à jour du TOC (quand "TOC" est allumé) ou pendant sa mise à jour (quand "TOC Writing" clignote) car le montage risquerait d'être incomplet.

Effacement d'enregistrements

— Fonction d'effacement

La platine MD vous permet d'effacer rapidement et facilement les passages que vous ne désirez pas conserver.

Vous pouvez effectuer les trois opérations d'effacement suivantes :

- effacement d'une seule plage (Fonction Track Erase)
- effacement de toutes les plages (Fonction All Erase)
- effacement d'un passage d'une plage (Fonction A-B Erase)

Effacement d'une seule plage

— Fonction Track Erase

Cette fonction vous permet d'effacer une plage en spécifiant simplement son numéro. Quand vous effacez une plage, le nombre total de plages du MD diminue d'une unité et toutes les plages après celle qui a été effacée sont renumérotées.

Exemple : Effacement de la plage 2.

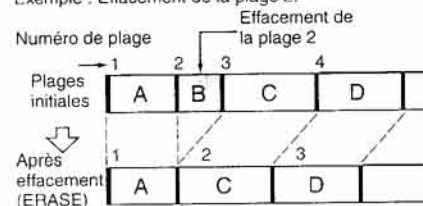

1 Quand la platine est en mode d'arrêt, de lecture ou de pause, appuyez sur MENU/NO.

"Edit Menu" s'affiche.

2 Tournez AMS (ou appuyez plusieurs fois sur \llcorner/\triangleright) jusqu'à ce que "Track Erase?" s'affiche, puis appuyez sur AMS ou YES.

La platine commence à lire la plage dont le numéro est indiqué sur l'afficheur.

3 Tournez AMS (ou appuyez plusieurs fois sur \llcorner/\triangleright) jusqu'à ce que le numéro de plage à effacer s'affiche.

4 Appuyez sur AMS ou YES.

"Complete!" s'affiche. La platine lit alors la plage juste après la plage effacée. Si la plage effacée est la dernière du MD, la platine lit la plage précédente.

Conseils

- Pour ne pas confondre les plages lorsque vous effacez plusieurs, commencez par effacer celle qui porte le numéro le plus élevé. Ainsi les plages que vous comptez effacer ne seront pas renumérotées.
- Si vous effacez toutes les plages d'un groupe, le groupe est effacé en même temps que toutes les plages qu'il contient.

Effacement de toutes les plages

— Fonction All Erase

Procédez comme suit pour effacer toutes les plages, tous les noms de plage et le nom de disque en une seule opération.

1 Quand la platine est en mode d'arrêt, de lecture ou de pause, appuyez sur MENU/NO.

"Edit Menu" s'affiche.

2 Tournez AMS (ou appuyez plusieurs fois sur \llcorner/\triangleright) jusqu'à ce que "All Erase?" s'affiche, puis appuyez sur AMS ou YES.

"All Erase?" s'affiche.

3 Appuyez sur AMS ou YES.

"Complete!" s'affiche.

Remarque

Si vous effectuez les opérations ci-dessus alors que la fonction Group est activée, ceci efface non seulement les plages du groupe, mais aussi toutes celles du MD.

Effacement d'un passage d'une plage

— Fonction A-B Erase

Cette fonction vous permet de sélectionner un passage d'une plage et de l'effacer facilement. Vous pouvez déplacer le passage désiré par pas d'une trame¹, d'une minute ou d'une seconde.

1) 1 trame équivaut à 1/86 seconde.

Exemple : Effacement d'un passage de la plage 2.

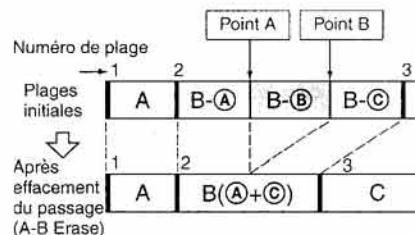

1 Quand la platine est en mode d'arrêt, de lecture ou de pause, appuyez sur MENU/NO.

"Edit Menu" s'affiche.

2 Tournez AMS (ou appuyez plusieurs fois sur \llcorner/\triangleright) jusqu'à ce que "A-B Erase?" s'affiche, puis appuyez sur AMS ou YES.

La lecture commence.

3 Tournez AMS (ou appuyez plusieurs fois sur \llcorner/\triangleright) jusqu'à ce que le numéro de la plage contenant le passage à effacer s'affiche.

4 Tout en écoutant le son, appuyez sur AMS ou YES au point de départ du passage à effacer (point A).

"-Rehearsal-" et "Point A ok?" s'affichent alternativement et la platine lit quelques secondes de la plage avant le point A en mode répétition.

5 Si le point A est correct, appuyez à nouveau sur AMS ou YES.

"Point B set" s'affiche et la lecture pour la sélection du point final du passage à effacer (point B) commence.

Si le point A est incorrect

Tout en écoutant le son, réglez la position du point A en tournant AMS (ou en appuyant plusieurs fois sur \llcorner/\triangleright), puis appuyez sur AMS ou YES lorsque vous avez localisé le point de départ désiré. Vous pouvez déplacer le point par pas de 1 trame² (1 trame = 1/86 seconde).

6 Continuez la lecture de la plage ou appuyez sur \llcorner/\triangleright pour localiser le point final du passage à effacer (point B), puis appuyez sur AMS ou YES.

"A-B Erase" et "Point B ok?" s'affichent alternativement et la platine lit quelques secondes de la plage avant le point A et après le point B en mode répétition.

7 Si le point B est correct, appuyez à nouveau sur AMS ou YES.

"Complete!" s'affiche pendant quelques secondes, le passage entre le point A et le point B est effacé, puis la lecture commence au début de la plage.

Si le point B est incorrect

Tout en écoutant le son, réglez la position du point B en tournant AMS (ou en appuyant plusieurs fois sur \llcorner/\triangleright), puis appuyez sur AMS ou YES lorsque vous avez localisé le point final désiré. Vous pouvez déplacer le point par pas de 1 trame² (1 trame = 1/86 seconde).

2) Vous pouvez déplacer le point par pas de 2 trames sur une plage enregistrée en mode mono ou stéréo LP2 et par pas de 4 trames sur une plage enregistrée en mode stéréo LP4.

Conseil

Aux étapes 5 et 7, si vous désirez déplacer le point A ou le point B d'un certain nombre de secondes ou minutes, appuyez plusieurs fois sur \llcorner/\triangleright . Vous pouvez changer l'unité du compteur en tournant AMS (ou en appuyant plusieurs fois sur \llcorner/\triangleright).

Remarque

Si "Impossible" s'affiche, vous ne pouvez pas effacer un passage d'une plage. Cette indication apparaît lorsque vous avez effectué de nombreux montages sur une même plage.

Ceci est dû à une limite technique du système MD et n'est pas une erreur mécanique.

Division d'une plage enregistrée

— Fonction de division (DIVIDE)

Cette fonction vous permet d'inscrire des numéros de plage après avoir terminé l'enregistrement. Le nombre total de plages augmente d'une unité et toutes les plages après celle qui a été divisée sont renumérotées.

Exemple : Division de la plage 2 en deux plages.

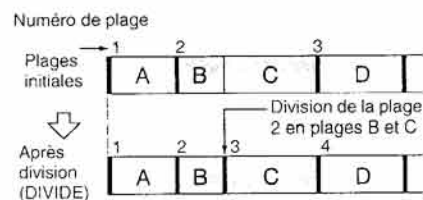

Division d'une plage après l'avoir sélectionnée

1 Quand la platine est en mode d'arrêt, de lecture ou de pause, appuyez sur MENU/NO.

"Edit Menu" s'affiche.

2 Tournez AMS (ou appuyez plusieurs fois sur **◀◀/▶▶**) jusqu'à ce que "Divide?" s'affiche, puis appuyez sur AMS ou YES.

La lecture commence.

3 Tournez AMS (ou appuyez plusieurs fois sur **◀◀/▶▶**) jusqu'à ce que le numéro de la plage à diviser s'affiche.

4 Tout en écoutant le son, appuyez sur AMS ou YES au point de division.

"Rehearsal" s'affiche et la platine lit plusieurs secondes de la plage en mode répétition depuis le point où vous avez appuyé sur AMS ou YES.

5 Si le point de division est correct, appuyez à nouveau sur AMS ou YES.

"Complete!" s'affiche et la lecture de la plage nouvellement créée commence. Notez que la nouvelle plage n'a pas de nom.

Si le point est incorrect

Tout en écoutant le son, réglez le point en tournant AMS (ou en appuyant plusieurs fois sur **◀◀/▶▶**), puis appuyez sur AMS ou YES lorsque vous avez localisé le point désiré. Vous pouvez déplacer le point par pas de 1 trame¹⁾ (1 trame = 1/86 seconde).

1) Vous pouvez déplacer le point par pas de 2 trames sur une plage enregistrée en mode mono ou stéréo LP2 et par pas de 4 trames sur une plage enregistrée en mode stéréo LP4.

Conseils

- À l'étape 5, si vous désirez déplacer le point de division d'un certain nombre de secondes ou minutes, appuyez plusieurs fois sur **◀◀/▶▶**. Vous pouvez changer l'unité du compteur en tournant AMS (ou en appuyant plusieurs fois sur **◀◀/▶▶**).
- Vous pouvez diviser des plages pendant l'enregistrement. Pour plus d'informations, voir "Inscription des numéros de plage à l'enregistrement" à la page 15.

Combinaison de plages enregistrées

— Fonction de combinaison (COMBINE)

Cette fonction vous permet de fusionner deux plages en une seule. Le nombre total de plages diminue alors d'une unité et toutes les plages après celles qui ont été combinées sont renumérotées.

Vous pouvez également utiliser cette fonction pour effacer des numéros de plage que vous ne désirez pas conserver.

Exemple : Combinaison de la plage 3 avec la plage 1.

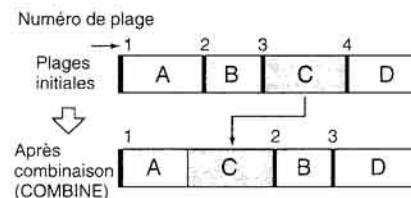

Exemple : Combinaison de la plage 1 avec la plage 4.

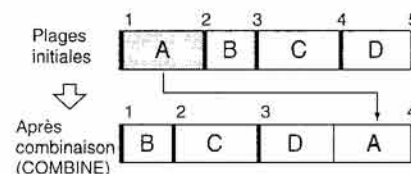

1 Quand la platine est en mode d'arrêt, de lecture ou de pause, appuyez sur MENU/NO.

"Edit Menu" s'affiche.

2 Tournez AMS (ou appuyez plusieurs fois sur **◀◀/▶▶**) jusqu'à ce que "Combine?" s'affiche, puis appuyez sur AMS ou YES.

3 Tournez AMS (ou appuyez plusieurs fois sur **◀◀/▶▶**) jusqu'à ce que le numéro de la première des deux plages à combiner s'affiche, puis appuyez sur AMS ou YES.

L'affichage pour la sélection de la seconde plage apparaît et la platine lit la partie où s'effectuera la jonction (fin de la première plage et début de la seconde plage qui la suit) en mode répétition.

4 Tournez AMS (ou appuyez plusieurs fois sur **◀◀/▶▶**) jusqu'à ce que le numéro de la seconde des deux plages à combiner s'affiche, puis appuyez sur AMS ou YES.

"Complete!" s'affiche et la lecture de la plage combinée commence.

Remarques

- Si vous combinez deux plages inscrites dans des groupes différents, la seconde plage est réinscrite dans le groupe qui contient la première. Si vous combinez une plage inscrite dans un groupe avec une plage qui n'est pas inscrite dans un groupe, la seconde plage est inscrite comme la première. Toutefois, lorsque la fonction Group est activée, vous ne pouvez combiner des plages qu'à l'intérieur du groupe sélectionné.
- Des plages enregistrées dans des modes (stéréo, MONO, LP2 ou LP4) différents ne peuvent pas être combinées.
- Si les plages combinées ont toutes deux un nom, le nom de la seconde est effacé.
- Si "Impossible" s'affiche, les plages ne peuvent pas être combinées car elles ont déjà fait l'objet de plusieurs montages. Ceci est dû à une limite technique du système MD et n'est pas une erreur mécanique.

Déplacement d'une plage enregistrée

— Fonction de déplacement (MOVE)

Cette fonction vous permet de changer l'ordre des plages sur le disque. Lorsque vous déplacez une plage, les plages sont automatiquement renumérotées.

Exemple : Déplacement de la plage 3 sur la position 2.

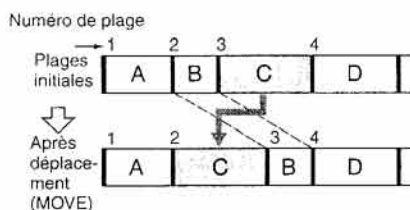

1 Quand la platine est en mode d'arrêt, de lecture ou de pause, appuyez sur MENU/NO.

"Edit Menu" s'affiche.

2 Tournez AMS (ou appuyez plusieurs fois sur I◀◀/▶▶I) jusqu'à ce que "Move?" s'affiche, puis appuyez sur AMS ou YES.

3 Tournez AMS (ou appuyez plusieurs fois sur I◀◀/▶▶I) jusqu'à ce que le numéro de la plage à déplacer s'affiche, puis appuyez sur AMS ou YES.

4 Tournez AMS (ou appuyez plusieurs fois sur I◀◀/▶▶I) jusqu'à ce que la nouvelle position de la plage s'affiche, puis appuyez sur AMS ou YES.

"Complete!" s'affiche et la lecture de la plage déplacée commence.

Remarque

Si vous déplacez une plage vers un numéro de plage inscrit dans un groupe, la plage déplacée est réinscrite dans ce groupe. Si vous déplacez une plage inscrite dans un groupe vers un numéro de plage qui n'est pas inscrit dans un groupe, son inscription dans le groupe d'origine est annulée. Toutefois, lorsque la fonction Group est activée, vous ne pouvez déplacer une plage qu'à l'intérieur du groupe sélectionné.

Titrage d'une plage ou d'un MD

— Fonction Name

Vous pouvez créer un titre pour un MD enregistré ainsi que pour des plages individuelles. Les titres peuvent comprendre des majuscules, des minuscules, des chiffres et des symboles. Chaque MD peut mémoriser en tout 1 700 caractères de titres environ.

Procédez comme suit pour saisir des noms quand la fonction Group est désactivée. Pour titrer un groupe, voir "Titrage d'un groupe" à la page 35.

Avant de titrer un MD enregistré avec la fonction Group, assurez-vous que la fonction Group est activée afin de ne pas ré-écrire par erreur les informations de gestion de groupe.

Pour de plus amples précisions sur les informations de gestion de groupe, voir page 11.

Remarques

- Si vous titrez une plage pendant son enregistrement, terminez l'opération avant la fin de la plage. Sinon, les caractères que vous avez saisis seront perdus et la plage restera sans titre.
- Si vous insérez le symbole "/" dans un nom de disque ("abc/def", par exemple), vous ne pourrez peut-être pas utiliser la fonction Group.

Titrage d'une plage ou du MD à l'aide des commandes de la platine

1 Quand la platine est en mode d'arrêt, de lecture, d'enregistrement ou de pause, appuyez sur MENU/NO.

"Edit Menu" s'affiche.

2 Tournez AMS jusqu'à ce que "Nm In?" s'affiche, puis appuyez sur AMS ou YES.

Pendant que la platine enregistre, un curseur clignotant s'affiche et vous pouvez titrer la plage en train d'être enregistrée. Pour ceci, passez à l'étape 4.

3 Tournez AMS jusqu'à ce que le numéro de plage (si vous titrez une plage) ou "Disc" (si vous titrez le MD) clignote, puis appuyez sur AMS ou YES.

Un curseur clignotant s'affiche.

Lors du titrage d'une plage, la platine commence la lecture et vous pouvez titrer une plage tout en écoutant le son.

4 Appuyez plusieurs fois sur DISPLAY/CHAR pour sélectionner le type de caractères.

À chaque pression sur la touche, l'affichage change comme suit :

␣ (Espace) → A (Majuscules) → a (Minuscules) → 0 (Chiffres) → ` (Symboles)

Pour saisir un espace

Appuyez sur ▶▶ alors que le curseur clignote. Vous ne pouvez pas saisir un espace comme premier caractère.

5 Tournez AMS pour sélectionner le caractère.

Le caractère sélectionné clignote.

Pour saisir un symbole

Vous pouvez utiliser les symboles suivants dans les titres :

' - / ; . () : ! ? & + < > _ = " ; # \$ % @ * ^

Pour changer un caractère sélectionné
Répétez les opérations 4 et 5.

6 Appuyez sur AMS.

Le caractère sélectionné est validé et reste continuellement allumé. Le curseur se déplace vers la droite, clignote et attend la saisie du caractère suivant.

7 Répétez les opérations 4 à 6 pour saisir le reste du nom.

Pour changer un caractère

Appuyez plusieurs fois sur ◀◀/▶▶ jusqu'à ce que le caractère à changer clignote, puis répétez les opérations 4 à 6.

Pour effacer un caractère

Appuyez plusieurs fois sur ◀◀/▶▶ jusqu'à ce que le caractère à effacer clignote, puis appuyez sur CLEAR.

8 Appuyez sur YES.

Le nom complet s'affiche, suivi par "Complete!".

Titrage d'une plage ou du MD à l'aide de la télécommande

1 Appuyez sur NAME EDIT/SELECT selon ce que vous désirez titrer :

Pour titrer	Appuyez sur la touche quand
une plage	le numéro de plage est affiché
le MD	la platine est arrêtée avec le nombre total de plages (ou de groupes si la fonction Group est activée) affiché

Un curseur clignotant s'affiche.

2 Appuyez plusieurs fois sur NAME EDIT/SELECT pour sélectionner le type de caractères.

À chaque pression sur la touche, l'affichage change comme suit :

"Selected AB" (majuscules ou symboles)

→ "Selected ab" (minuscules ou symboles)

→ "Selected 12" (chiffres)

suite page suivante

3 Saisissez un caractère à l'aide des touches alphabétiques/numériques.

Si vous avez sélectionné des majuscules ou des minuscules

- 1 Appuyez plusieurs fois sur la touche alphabétique/numérique correspondante jusqu'à ce que le caractère à saisir clignote. Ou appuyez une fois sur la touche, puis plusieurs fois sur ◀◀/▶▶. Pour sélectionner les symboles suivants, appuyez plusieurs fois sur la touche 1. ' - / , . () : ! ?

Lorsque les symboles suivants sont affichés, appuyez plusieurs fois sur ◀◀/▶▶ pour afficher les symboles suivants.

& + < > _ = " ; # \$ % @ * ' .

- 2 Appuyez sur ▶▶.

Le caractère clignotant est validé et reste continuellement allumé. Le curseur se déplace vers la droite.

Si vous avez sélectionné des chiffres

Appuyez sur la touche numérique correspondante.

Le chiffre est validé et le curseur se déplace vers la droite.

- 4 Répétez les opérations 2 et 3 pour saisir le reste du nom.

Pour changer un caractère

Appuyez plusieurs fois sur ◀◀/▶▶ jusqu'à ce que le caractère à changer clignote, appuyez sur CLEAR pour effacer le caractère, puis répétez les opérations 2 et 3.

- 5 Appuyez sur YES.

Le nom complet s'affiche, suivi par "Complete!".

Re-titrage d'une plage ou d'un MD

- 1 Appuyez sur NAME EDIT/SELECT de la télécommande selon ce que vous désirez re-titrer.

Pour re-titrer	Appuyez sur la touche quand
une plage	le numéro de plage est affiché
le MD	la platine est arrêtée avec le nombre total de plages (ou de groupes si la fonction Group est activée) affiché

Un nom de plage ou de disque s'affiche.

- 2 Appuyez sur CLEAR jusqu'à ce que le nom sélectionné soit complètement effacé.
- 3 Effectuez les opérations 4 à 7 de "Titration d'une plage ou du MD à l'aide des commandes de la platine" à la page 33 ou les opérations 2 à 4 de "Titration d'une plage ou du MD à l'aide de la télécommande" à la page 33.
- 4 Appuyez sur YES.
Le nom complet s'affiche, suivi par "Complete!".

Effacement d'un nom de plage ou de disque

Utilisez cette fonction pour effacer le nom d'une plage ou d'un disque.

- 1 Quand la platine est en mode d'arrêt, de lecture, d'enregistrement ou de pause, appuyez sur MENU/NO.
"Edit Menu" s'affiche.
- 2 Tournez AMS (ou appuyez plusieurs fois sur ◀◀/▶▶) jusqu'à ce que "Nm Erase?" s'affiche, puis appuyez sur AMS ou YES.
- 3 Tournez AMS (ou appuyez plusieurs fois sur ◀◀/▶▶) jusqu'à ce que le numéro de la plage (pour effacer un nom de plage) ou "Disc" (pour effacer le nom du disque) clignote, puis appuyez sur AMS ou YES.
"Complete!" s'affiche.

Titration d'un groupe

— Fonction Name

Cette fonction vous permet de créer un titre pour un groupe. Les titres peuvent comprendre des majuscules, des minuscules, des chiffres et des symboles. Chaque MD peut mémoriser en tout 1 700 caractères de titres environ.

Remarque

Si vous insérez le symbole "/" dans un nom de groupe ("abc//def", par exemple), vous ne pouvez peut-être pas utiliser la fonction Group.

Titration d'un groupe à l'aide des commandes de la platine

- 1 Quand la platine est arrêtée, appuyez sur GROUP ON/OFF.
La touche GROUP ON/OFF s'allume.
- 2 Appuyez plusieurs fois sur GROUP SKIP jusqu'à ce que le groupe désiré s'affiche.
- 3 Appuyez sur MENU/NO.
"Edit Menu" s'affiche.
- 4 Tournez AMS jusqu'à ce que "Nm In?" s'affiche, puis appuyez sur AMS ou YES.
- 5 Tournez AMS jusqu'à ce que "Gp ** (numéro de groupe sélectionné)" clignote, puis appuyez sur AMS ou YES.
Un curseur clignotant s'affiche.
- 6 Effectuez les opérations 4 à 8 de "Titration d'une plage ou du MD à l'aide des commandes de la platine" à la page 33.

Titration d'un groupe à l'aide de la télécommande

- 1 Quand la platine est arrêtée, appuyez sur GROUP ON/OFF.
La touche GROUP ON/OFF s'allume.
- 2 Appuyez plusieurs fois sur GROUP SKIP jusqu'à ce que le groupe désiré s'affiche.
- 3 Appuyez sur NAME EDIT/SELECT quand la platine est arrêtée avec le nombre total de plages du groupe sélectionné affiché.
Un curseur clignotant s'affiche.
- 4 Effectuez les opérations 2 à 5 de "Titration d'une plage ou du MD à l'aide de la télécommande" à la page 33.

Re-titration d'un groupe

- 1 Quand la platine est arrêtée, appuyez sur GROUP ON/OFF.
La touche GROUP ON/OFF s'allume.
- 2 Appuyez plusieurs fois sur GROUP SKIP jusqu'à ce que le groupe désiré s'affiche.
- 3 Appuyez sur NAME EDIT/SELECT de la télécommande quand la platine est arrêtée avec le nombre total de plages du groupe sélectionné affiché.
Un nom de groupe s'affiche.
- 4 Effectuez les opérations 2 à 4 de "Re-titration d'une plage ou d'un MD" à la page 34.

suite page suivante

Effacement d'un nom de groupe

Cette fonction permet d'effacer le nom d'un groupe.

- 1 Quand la platine est arrêtée, appuyez sur **GROUP ON/OFF**.
La touche **GROUP ON/OFF** s'allume.
- 2 Appuyez plusieurs fois sur **GROUP SKIP** jusqu'à ce que le groupe désiré s'affiche.
- 3 Appuyez sur **MENU/NO**.
"Edit Menu" s'affiche.
- 4 Tournez **AMS** (ou appuyez plusieurs fois sur **◀/▶**) jusqu'à ce que "Nm Erase?" s'affiche, puis appuyez sur **AMS** ou **YES**.
- 5 Tournez **AMS** (ou appuyez plusieurs fois sur **◀/▶**) jusqu'à ce que "Gp ** (numéro de groupe sélectionné)" clignote, puis appuyez sur **AMS** ou **YES**.
"Complete!" s'affiche.

Remarque

Il n'est pas possible d'effacer le nom d'un groupe dans lequel aucune plage n'est inscrite.

Création d'un nouveau groupe et inscription de plages

— Fonction Create

Cette fonction vous permet de créer un nouveau groupe et d'y inscrire une plage ou des plages qui se suivent. Vous pouvez également créer un groupe sans y inscrire de plages.

- 1 Quand la platine est arrêtée, appuyez sur **GROUP ON/OFF**.
La touche **GROUP ON/OFF** s'allume.
- 2 Appuyez sur **MENU/NO**.
"Edit Menu" s'affiche.
- 3 Tournez **AMS** (ou appuyez plusieurs fois sur **◀/▶**) jusqu'à ce que "Gp Create?" s'affiche, puis appuyez sur **AMS** ou **YES**.
- 4 Effectuez les opérations 4 à 8 de "Titration d'une plage ou du MD à l'aide des commandes de la platine" à la page 33 ou les opérations 2 à 5 de "Titration d'une plage ou du MD à l'aide de la télécommande" à la page 33.
- 5 Tournez **AMS** (ou appuyez plusieurs fois sur **◀/▶**) pour sélectionner la première plage à inscrire, puis appuyez sur **AMS** ou **YES**.
- 6 Tournez **AMS** (ou appuyez plusieurs fois sur **◀/▶**) pour sélectionner la dernière plage à inscrire, puis appuyez sur **AMS** ou **YES**. (Si vous ne désirez inscrire qu'une seule plage, appuyez à nouveau sur **AMS** ou **YES** sans effectuer d'autres opérations.)
"Complete!" s'affiche pendant quelques secondes et les plages sont inscrites dans le nouveau groupe.

Conseils

- Pour créer un groupe sans inscrire de plages, tournez **AMS** (ou appuyez plusieurs fois sur **◀/▶**) jusqu'à ce que "None" s'affiche, puis appuyez sur **AMS** ou **YES**.
"Complete!" s'affiche pendant quelques secondes et un nouveau groupe est créé.
- Vous pouvez également inscrire des plages ayant été enregistrées sur une platine ne prenant pas la fonction **Group** en charge.

Remarques

- Il n'est pas possible d'enregistrer la même plage dans plusieurs groupes.
- Si toutes les plages d'un MD sont enregistrées dans des groupes, "Assign None" s'affiche après l'étape 4 et l'inscription des plages est impossible.
- Lorsque vous créez un groupe sans inscrire de plages, vous devez saisir le nom de groupe.
- Si vous ne saisissez pas de nom de groupe à l'étape 4, "Group ** (numéro de groupe)" s'affiche au lieu du nom de groupe.

Annulation d'inscriptions de plages dans les groupes

— Fonction Release

Cette fonction vous permet d'annuler les inscriptions de plage d'un groupe en spécifiant simplement ce groupe. Elle vous permet également d'annuler les inscriptions de plage de tous les groupes d'un MD à la fois.

Annulation pour un seul groupe

— Fonction Group Release

Cette fonction vous permet d'annuler l'inscription de toutes les plages du groupe sélectionné et d'effacer ce groupe. (Notez, toutefois, que les plages ne sont pas effacées.)

- 1 Quand la platine est arrêtée, appuyez sur **GROUP ON/OFF**.
La touche **GROUP ON/OFF** s'allume.
- 2 Appuyez plusieurs fois sur **GROUP SKIP** jusqu'à ce que le groupe dont vous désirez annuler les inscriptions de plage s'affiche.
- 3 Appuyez sur **MENU/NO**.
"Edit Menu" s'affiche.
- 4 Tournez **AMS** (ou appuyez plusieurs fois sur **◀/▶**) jusqu'à ce que "Gp Release?" s'affiche.
- 5 Appuyez sur **AMS** ou **YES**.
"REL Gp ** (numéro de groupe sélectionné) ?? " et le nom de groupe s'affichent.
- 6 Appuyez à nouveau sur **AMS** ou **YES**.
"Complete!" s'affiche.

Annulation de toutes les inscriptions de plage d'un MD

— Fonction All Release

Cette fonction vous permet d'annuler les inscriptions de plage de tous les groupes d'un MD en une seule fois.

- 1 Quand la platine est arrêtée, appuyez sur GROUP ON/OFF.
La touche GROUP ON/OFF s'allume.
- 2 Appuyez sur MENU/NO.
"Edit Menu" s'affiche.
- 3 Tournez AMS (ou appuyez plusieurs fois sur ◀◀/▶▶) jusqu'à ce que "Gp All REL?" s'affiche, puis appuyez sur AMS ou YES.
"All REL?" s'affiche.
- 4 Appuyez à nouveau sur AMS ou YES.
"Complete!" s'affiche.

Changement du niveau du son enregistré après l'enregistrement

— S.F EDIT

La fonction S.F (Scale factor = facteur d'échelle) Edit vous permet de changer le niveau du son de plages déjà enregistrées. Le son est réenregistré par-dessus la plage d'origine au nouveau volume. Lors d'un changement du niveau d'enregistrement, vous pouvez utiliser la fonction d'ouverture en fondu à l'enregistrement pour augmenter graduellement le niveau du signal au début de l'enregistrement ou la fonction de fermeture en fondu à l'enregistrement pour le diminuer graduellement à la fin de l'enregistrement.

Changement du niveau d'enregistrement général

- 1 Quand la platine est en mode d'arrêt, de lecture ou de pause, appuyez sur MENU/NO.
"Edit Menu" s'affiche.
- 2 Tournez AMS (ou appuyez plusieurs fois sur ◀◀/▶▶) jusqu'à ce que "S.F Edit?" s'affiche, puis appuyez sur AMS ou YES.
- 3 Tournez AMS (ou appuyez plusieurs fois sur ◀◀/▶▶) jusqu'à ce que "Tr Level?" s'affiche, puis appuyez sur AMS ou YES.
- 4 Tournez AMS (ou appuyez plusieurs fois sur ◀◀/▶▶) jusqu'à ce que le numéro de la plage dont vous désirez changer le niveau d'enregistrement s'affiche, puis appuyez sur AMS ou YES.
"Level 0dB" s'affiche.

- 5 En écoutant le son, tournez AMS (ou appuyez plusieurs fois sur ◀◀/▶▶) pour changer le niveau enregistré sans faire s'allumer les deux segments les plus à droite des indicateurs de niveau de crête.

Vous pouvez régler le niveau à toute valeur comprise entre -12 dB et +12 dB, par pas de 2 dB.



Évitez que ces segments s'allument

- 6 Appuyez sur AMS ou YES.
"(S.F) Edit OK?" s'affiche.
- 7 Appuyez à nouveau sur AMS ou YES.
La platine commence à enregistrer par-dessus la plage existante. "S.F Edit(:) ** %" s'affiche pendant l'enregistrement de la plage. Cet enregistrement demande un temps égal ou supérieur à la durée de lecture de la plage. À la fin de l'enregistrement, "Complete!" s'affiche.

Ouverture et fermeture en fondu à l'enregistrement

- 1 Quand la platine est en mode d'arrêt, de lecture ou de pause, appuyez sur MENU/NO.
"Edit Menu" s'affiche.
- 2 Tournez AMS (ou appuyez plusieurs fois sur ◀◀/▶▶) jusqu'à ce que "S.F Edit?" s'affiche, puis appuyez sur AMS ou YES.
- 3 Tournez AMS (ou appuyez plusieurs fois sur ◀◀/▶▶) jusqu'à ce que "Fade In?" ou "Fade Out?" s'affiche, puis appuyez sur AMS ou YES.
- 4 Tournez AMS (ou appuyez plusieurs fois sur ◀◀/▶▶) jusqu'à ce que le numéro de la plage dont vous désirez changer le niveau d'enregistrement s'affiche, puis appuyez sur AMS ou YES.
"Time **s" s'affiche.

- 5 Tout en écoutant le son, tournez AMS (ou appuyez plusieurs fois sur ◀◀/▶▶) pour sélectionner le temps de la fonction d'ouverture ou fermeture en fondu à l'enregistrement.

La platine lit la partie sur laquelle sera effectué l'enregistrement avec la fonction d'ouverture ou fermeture en fondu. Vous pouvez régler le temps à une valeur quelconque entre 1 et 15 secondes, par pas de 0,1 seconde. Vous ne pouvez pas sélectionner un temps supérieur à la durée de la plage.

- 6 Appuyez sur AMS ou YES.
"(S.F) Edit OK?" s'affiche.
- 7 Appuyez à nouveau sur AMS ou YES.
La platine commence à enregistrer par-dessus la plage existante. "S.F Edit(:) ** %" s'affiche pendant l'enregistrement de la plage. À la fin de l'enregistrement, "Complete!" s'affiche.

Pour abandonner l'opération

Appuyez sur MENU/NO ou ■ aux étapes 1 à 6. Une fois que vous avez appuyé sur AMS ou YES à l'étape 7 et que l'enregistrement a commencé, vous ne pouvez pas interrompre l'opération.

Remarques

- Ne débranchez pas le câble d'alimentation et ne déplacez pas la platine pendant l'enregistrement. Ceci pourrait endommager les données et empêcher l'enregistrement de s'effectuer correctement.
- Il n'est pas possible de changer le niveau du son enregistré d'une plage enregistrée en mode stéréo LP2 ou LP4.
- N'utilisez pas un MD endommagé ou sale. Ceci pourrait empêcher les données d'être correctement enregistrées.
- Des changements répétés du niveau d'enregistrement affectent la qualité du son.
- Une fois que vous avez changé le niveau d'enregistrement, il n'est pas possible de le ramener exactement à l'état d'origine.
- Il n'est pas possible d'annuler une opération S.F Edit avec la fonction Undo.

Annulation de la dernière opération de montage

— UNDO

Vous pouvez annuler le dernier montage effectué et remettre le contenu du MD comme il se trouvait avant l'opération. Notez, toutefois, que vous ne pouvez pas annuler une opération de montage si, après le montage, vous avez :

- effectué un enregistrement en appuyant sur REC ●, etc. ;
- effectué une autre opération de montage ;
- activé la fonction Net MD ;
- changé le niveau du son enregistré après l'enregistrement (S.F Edit) ;
- éteint la platine ou éjecté le MD ;
- débranché le cordon d'alimentation.

1 Quand la platine est en mode d'arrêt, de lecture ou de pause, appuyez sur MENU/NO.

"Edit Menu" s'affiche.

2 Tournez AMS (ou appuyez plusieurs fois sur I◀◀/▶▶I) jusqu'à ce que "Undo?" s'affiche.

"Undo?" ne s'affiche pas si aucun montage n'a été effectué.

3 Appuyez sur AMS ou YES.

Un message correspondant à la dernière opération de montage effectuée s'affiche.

4 Appuyez sur AMS ou YES.

"Complete!" s'affiche.

Autres fonctions

Changement de la vitesse de lecture

— Fonction Pitch Control

Cette fonction vous permet de changer la vitesse de lecture du MD (pitch). La hauteur tonale diminue avec la vitesse.

Réglage automatique de la vitesse de lecture par pas (fonction Auto Step Control)

Vous pouvez abaisser la hauteur tonale sur 36 pas depuis le réglage d'usine ("Off").¹⁾

1) Une octave équivaut à 12 pas.

1 Quand la platine est en mode d'arrêt, de lecture ou de pause, appuyez sur MENU/NO.

2 Tournez AMS (ou appuyez plusieurs fois sur I◀◀/▶▶I) jusqu'à ce que "Setup?" s'affiche, puis appuyez sur AMS ou YES.

3 Tournez AMS (ou appuyez plusieurs fois sur I◀◀/▶▶I) jusqu'à ce que "Pitch" s'affiche, puis appuyez sur AMS ou YES.

4 Tournez AMS (ou appuyez plusieurs fois sur I◀◀/▶▶I) pour régler la vitesse de lecture, puis appuyez sur AMS ou YES.

5 Appuyez sur MENU/NO.

Pour rappeler le réglage d'usine

Appuyez sur CLEAR pendant le réglage de la valeur.

Remarques

- Lorsque vous changez le pas de réglage de vitesse, le son à la lecture est momentanément coupé.
- Le pas de réglage de vitesse revient à "Off" (réglage d'usine) lorsque vous éteignez la platine ou éjectez le MD.
- Lorsqu'un point (.) apparaît après la valeur du pas de réglage sur l'affichage de vitesse de lecture, ceci indique que vous avez effectué un réglage fin (voir "Réglage fin de la vitesse de lecture (fonction Fine Control)" à la page 41) et que la valeur de vitesse de lecture se trouve entre deux pas. (Les valeurs de pas de réglage et de réglage fin sont liées.)

Réglage fin de la vitesse de lecture (fonction Fine Control)

Vous pouvez régler finement la vitesse de lecture par pas de 0,1 % entre le réglage d'usine ("Off") et -87,5 %.

1 Quand la platine est en mode d'arrêt, de lecture ou de pause, appuyez sur MENU/NO.

2 Tournez AMS (ou appuyez plusieurs fois sur I◀◀/▶▶I) jusqu'à ce que "Setup?" s'affiche, puis appuyez sur AMS ou YES.

3 Tournez AMS (ou appuyez plusieurs fois sur I◀◀/▶▶I) jusqu'à ce que "Pfine" s'affiche, puis appuyez sur AMS ou YES.

4 Tournez AMS (ou appuyez plusieurs fois sur I◀◀/▶▶I) pour régler la vitesse de lecture, puis appuyez sur AMS ou YES.

5 Appuyez sur MENU/NO.

Pour rappeler le réglage d'usine

Appuyez sur CLEAR pendant le réglage de la valeur.

Remarques

- Lorsque vous changez le pas de réglage fin, le son à la lecture est momentanément coupé.
- À la lecture, il se peut que le son soit interrompu lorsque vous réglez la hauteur tonale depuis la position "Off" ou que vous la ramenez sur "Off".
- La valeur de réglage fin revient à "Off" (réglage d'usine) lorsque vous éteignez la platine ou éjectez le MD.
- Les valeurs de pas de réglage et de réglage fin sont liées. Si vous changez l'une, l'autre change également.

Ouverture et fermeture en fondu

Vous pouvez utiliser la fonction d'ouverture en fondu à la lecture pour augmenter graduellement le niveau du signal aux prises ANALOG OUT et à la prise PHONES au début de la lecture. La fonction de fermeture en fondu à la lecture diminue graduellement le niveau du signal à la fin de la lecture.

La fonction d'ouverture en fondu à l'enregistrement augmente graduellement le niveau du signal au début de l'enregistrement. La fonction de fermeture en fondu à l'enregistrement diminue graduellement le niveau du signal à la fin de l'enregistrement.

Remarque

Le niveau du signal de sortie au connecteur DIGITAL OUT ne change pas pendant l'ouverture et la fermeture en fondu à la lecture.

Ouverture en fondu à la lecture et à l'enregistrement

Appuyez sur FADER de la télécommande en mode de pause de lecture (pour une ouverture en fondu à la lecture) ou en mode de pause d'enregistrement (pour une ouverture en fondu à l'enregistrement).

◀ clignote sur l'afficheur et la platine exécute une ouverture en fondu à la lecture ou à l'enregistrement pendant cinq secondes (réglage d'usine) jusqu'à ce que le compteur indique "0.0s".

Fermeture en fondu à la lecture et à l'enregistrement

Appuyez sur FADER de la télécommande pendant la lecture (pour une fermeture en fondu à la lecture) ou l'enregistrement (pour une fermeture en fondu à l'enregistrement).

► clignote sur l'afficheur et la platine exécute une fermeture en fondu à la lecture ou à l'enregistrement pendant cinq secondes (réglage d'usine) jusqu'à ce que le compteur indique "0.0s", puis passe en mode de pause.

Conseil

Pour spécifier la durée d'ouverture ou fermeture en fondu à la lecture ou à l'enregistrement, procédez comme suit :

- 1 Quand la platine est en mode d'arrêt, de lecture ou de pause, appuyez sur MENU/NO.
- 2 Tournez AMS (ou appuyez plusieurs fois sur **◀/▶**) jusqu'à ce que "Setup?" s'affiche, puis appuyez sur AMS ou YES.
- 3 Tournez AMS (ou appuyez plusieurs fois sur **◀/▶**) pour sélectionner une option, puis appuyez sur AMS ou YES.

Pour changer la durée	Sélectionnez
d'ouverture en fondu à la lecture/enregistrement	F.in
de fermeture en fondu à la lecture/enregistrement	F.out

- 4 Tournez AMS (ou appuyez plusieurs fois sur **◀/▶**) pour sélectionner la durée, puis appuyez sur AMS ou YES.
Les durées d'ouverture et de fermeture en fondu peuvent être réglées par pas de 0,1 seconde.
- 5 Appuyez sur MENU/NO.

Pour vous endormir en musique

— Minuterie d'arrêt

Vous pouvez programmer la platine pour qu'elle s'éteigne automatiquement après le nombre de minutes sélectionné.

- 1 Quand la platine est en mode d'arrêt ou de lecture, appuyez sur MENU/NO.
- 2 Tournez AMS (ou appuyez plusieurs fois sur **◀/▶**) jusqu'à ce que "Setup?" s'affiche, puis appuyez sur AMS ou YES.
- 3 Tournez AMS (ou appuyez plusieurs fois sur **◀/▶**) jusqu'à ce que "Sleep Off" s'affiche, puis appuyez sur AMS ou YES.
- 4 Tournez AMS (ou appuyez plusieurs fois sur **◀/▶**) pour sélectionner une option, puis appuyez sur AMS ou YES.

Pour	Sélectionnez
activer la minuterie d'arrêt	Sleep On
désactiver la minuterie d'arrêt	Sleep Off (réglage d'usine)

- 5 Tournez AMS (ou appuyez plusieurs fois sur **◀/▶**) jusqu'à ce que "Sleep 60min" s'affiche, puis appuyez sur AMS ou YES.
- 6 Tournez AMS (ou appuyez plusieurs fois sur **◀/▶**) pour sélectionner la durée après laquelle la platine s'éteindra ("30min", "60min" (réglage d'usine), "90min" ou "120min"), puis appuyez sur AMS ou YES.
- 7 Appuyez sur MENU/NO.

Conseil

Vous pouvez vérifier le temps restant jusqu'à ce que la platine s'éteigne.

- 1 Avec la minuterie d'arrêt activée, effectuez les opérations des étapes 1 et 2 ci-dessus.
- 2 Tournez AMS (ou appuyez plusieurs fois sur **◀/▶**) jusqu'à ce que "Sleep **min" s'affiche.

Remarque

Lorsque vous activez la fonction Net MD, la minuterie d'arrêt est automatiquement placée sur "Sleep Off" (désactivée).

Utilisation d'une horloge-programmateur

En raccordant une horloge-programmateur (non fournie) à la platine, vous pourrez faire démarrer et s'arrêter des opérations de lecture/enregistrement aux heures programmées. Pour plus d'informations sur le raccordement de l'horloge-programmateur ou la programmation des heures de début et de fin de lecture/enregistrement, consultez le mode d'emploi de l'horloge-programmateur.

Lecture d'un MD en utilisant une horloge-programmateur

- 1 Effectuez les opérations 1 à 3 de "Lecture d'un MD" à la page 21.
- 2 Appuyez plusieurs fois sur PLAY MODE pour sélectionner le mode de lecture désiré.
Pour ne lire que certaines plages, créez un programme de lecture (voir "Création d'un programme de lecture" à la page 25).
Pour programmer l'heure de fin de lecture, appuyez sur **▷** pour commencer la lecture, puis passez à l'étape 3.
- 3 Placez TIMER de la platine sur PLAY.
- 4 Effectuez la programmation sur l'horloge-programmateur.
- 5 Après avoir fini d'utiliser l'horloge-programmateur, placez TIMER de la platine sur OFF.

Enregistrement sur un MD en utilisant une horloge-programmateur

- 1 Effectuez les opérations 1 à 6 de "Enregistrement sur un MD" à la page 10.
- 2 Appuyez sur ■.
Pour spécifier l'heure de fin d'enregistrement, procédez comme indiqué à l'étape 7 de "Enregistrement sur un MD" à la page 10.

- 3 Placez TIMER de la platine sur REC.
- 4 Effectuez la programmation sur l'horloge-programmateur.
- 5 Après avoir fini d'utiliser l'horloge-programmateur, placez TIMER de la platine sur OFF. Mettez ensuite la platine en veille en branchant son cordon d'alimentation à une prise murale ou programmez l'horloge-programmateur pour un fonctionnement continu.

Si vous laissez TIMER sur REC, la platine commencera automatiquement à enregistrer la prochaine fois que vous la rallumerez.

Mettez toujours la platine en veille dans la semaine qui suit la fin de l'enregistrement programmé.

Lorsque vous rallumez la platine, le TOC (sommaire) du MD est mis à jour et le contenu enregistré est inscrit sur le MD. Si le contenu enregistré a disparu, "Initialize" clignote lorsque vous rallumez la platine.

Remarques

- Il peut s'écouler une trentaine de secondes entre le moment où la platine s'allume et celui où l'enregistrement commence. Tenez compte de ce délai lorsque vous programmez l'heure de début d'enregistrement à l'aide d'une horloge-programmateur.
- Le contenu enregistré à l'aide de l'enregistrement programmé est inscrit sur le MD lorsque vous rallumez la platine. "TOC" clignote alors. Pour assurer un enregistrement correct, ne débranchez pas le cordon d'alimentation et ne déplacez pas la platine MD pendant le clignotement de "TOC".
- S'il n'y a plus de place sur le MD pendant l'enregistrement programmé, l'enregistrement s'arrête alors et la platine MD est placée en mode d'arrêt.
- Lors d'un enregistrement programmé, le nouvel enregistrement commence à la fin de la dernière plage enregistrée du MD. Si, toutefois, vous programmez l'enregistrement alors que la fonction Group est activée mais qu'aucun groupe n'est spécifié, l'enregistrement s'effectue dans un nouveau groupe.

Utilisation de la platine MD avec un clavier

Sélection d'une configuration de clavier

Vous pouvez utiliser n'importe quel clavier²⁾ compatible IBM¹⁾ doté d'une interface PS/2. Deux configurations de clavier sont disponibles : clavier anglais et clavier japonais. Si vous utilisez une configuration de clavier différente, vous devrez reprogrammer l'affectation des caractères aux touches. Pour plus d'informations, voir "Reconfiguration du clavier" à la page 46.

- 1) IBM est une marque déposée d'International Business Machines Corporation.
- 2) La consommation électrique ne doit pas dépasser 120 mA.

Raccordement d'un clavier à la platine MD

Raccordez le connecteur de clavier à la prise KEYBOARD à l'avant de la platine.

Vous pouvez brancher et débrancher le clavier même lorsque la platine est allumée.

Sélection du type de clavier

La première fois que vous raccordez un clavier, vous devez sélectionner le type de clavier.

- 1 Quand la platine est arrêtée, appuyez sur MENU/NO.
- 2 Tournez AMS (ou appuyez plusieurs fois sur ◀▶) jusqu'à ce que "Setup?" s'affiche, puis appuyez sur AMS ou YES.
- 3 Tournez AMS (ou appuyez plusieurs fois sur ◀▶) jusqu'à ce que "Keyboard?" s'affiche, puis appuyez sur AMS ou YES.
- 4 Tournez AMS (ou appuyez plusieurs fois sur ◀▶) jusqu'à ce que "Type" s'affiche, puis appuyez sur AMS ou YES.
- 5 Tournez AMS (ou appuyez plusieurs fois sur ◀▶) pour sélectionner une option, puis appuyez sur AMS ou YES.

Pour utiliser le clavier avec	Sélectionnez
la configuration de clavier anglaise	US (réglage d'usine ¹⁾)
la configuration de clavier japonaise	JP

- 1) Vous pouvez également rappeler le réglage d'usine en appuyant sur CLEAR.

- 6 Appuyez sur MENU/NO.

Titrage d'une plage ou du MD à l'aide du clavier

Le clavier vous permet de saisir ou de modifier rapidement des noms. Lorsque vous modifiez un nom, vous pouvez déplacer le curseur par sauts ou faire défiler le nom.

Raccourci de la procédure de titrage

- 1 Appuyez sur [Enter] alors que la platine se trouve dans l'un des modes suivants selon ce que vous désirez titrer :

Pour titrer	Appuyez sur la touche quand
une plage	le numéro de plage est affiché
le MD	la platine est arrêtée avec le nombre total de plages (ou de groupes si la fonction Group est activée) affiché

Un curseur clignotant s'affiche.

- 2 Saisissez un nom.

En plus des touches alphabétiques, vous pouvez utiliser les touches indiquées dans le tableau suivant.

- 3 Appuyez sur [Enter].

Le nom complet s'affiche.

Opérations que vous pouvez effectuer lors du titrage d'une plage ou d'un MD

Pour	Appuyez sur
abandonner l'opération	[Esc]
passer entre les majuscules et les minuscules	[Caps Lock]
déplacer le curseur	[←] ou [→]
faire défiler le nom	[Page Up] ou [Page Down]
effacer le caractère sur la position du curseur	[Delete]
effacer le caractère avant le curseur	[Back Space]

Conseil

Vous pouvez titrer un groupe quand la fonction Group est activée. Pour titrer un groupe, à l'étape 1, appuyez sur [Enter] alors que la platine est arrêtée avec le groupe à titrer sélectionné.

Commande de la platine avec le clavier

Opérations à l'aide du clavier

Fonctions commandées avec le clavier	Appuyez sur
MENU/NO	[Esc]
▷	[F1]
	[F2]
■	[F3]
GROUP SKIP	[F8]
AMS ou ◀◀	[F10]
AMS ou ▶▶	[F11]
YES	[F12]
◀◀	[←]
▶▶	[→]
CLEAR	[Delete]

Montage de plages à l'aide du clavier

Vous pouvez utiliser les touches ci-dessous pour monter des plages.

Les seules touches pouvant être utilisées pour les opérations de montage ci-dessous sont celles qui se trouvent sur le côté du pavé numérique. (Vous ne pouvez pas utiliser les touches sur lesquelles vous devez appuyer alors que la touche Shift (majuscules) est enfoncée.)

Opérations avec la platine arrêtée et une plage sélectionnée

Pour	Appuyez sur
déplacer la plage	[*]
effacer la plage ¹⁾	[←]
combinaison des plages	[+]

Opérations pendant la lecture

Pour	Appuyez sur
diviser la plage	[/]

1) Ceci vous permet d'effacer toutes les plages quand la platine est arrêtée et qu'aucune plage n'est sélectionnée.

Reconfiguration du clavier

Affectation d'un caractère à une touche

Si la configuration de votre clavier est différente de celle que vous avez choisie, il se peut que certains caractères ne s'affichent pas correctement ou ne s'affichent pas du tout lorsque vous appuyez sur les touches. Vous devez alors réaffecter les caractères aux touches.

- 1 Quand la platine est arrêtée, appuyez sur [Esc].
- 2 Appuyez plusieurs fois sur [F10]/[F11] jusqu'à ce que "Setup?" s'affiche, puis appuyez sur [F12].
- 3 Appuyez plusieurs fois sur [F10]/[F11] jusqu'à ce que "Keyboard?" s'affiche, puis appuyez sur [F12].
- 4 Appuyez plusieurs fois sur [F10]/[F11] jusqu'à ce que "Assign?" s'affiche, puis appuyez sur [F12].
- 5 Appuyez plusieurs fois sur [F10]/[F11] jusqu'à ce que le caractère désiré s'affiche.
Si ce caractère a déjà été affecté à une touche, "User" s'affiche. S'il n'a pas encore été affecté, "Default" s'affiche.
- 6 Appuyez sur [F12].
"<Set Key>" clignote sur l'afficheur.
- 7 Appuyez sur la touche du clavier à laquelle vous désirez affecter le caractère.

"Key Change" s'affiche pour indiquer que le caractère sélectionné a été affecté à la touche.

Si "Same Key" s'affiche

Ceci indique que ce caractère est déjà affecté à cette touche.

Si "Remove old assign?" s'affiche

Un autre caractère est déjà affecté à cette touche. Appuyez sur [F12] pour supprimer l'affectation actuelle et affecter le nouveau caractère. Pour abandonner l'opération, appuyez sur [Esc].

8 Appuyez sur [Esc] pour terminer l'opération.

Remarques

- Vous ne pouvez affecter un caractère avec la touche [Shift] que pour les touches de symbole et numériques.
- Vous ne pouvez pas affecter un caractère aux touches suivantes : [Esc], [F1] – [F12], [Back Space], [Tab], [Caps Lock], [Enter], [Shift], [Ctrl], [Alt], [Windows], [Space], [Application], [Print Screen], [Scroll Lock], [Pause], [Insert], [Delete], [Home], [End], [Page Up], [Page Down], [Num Lock], [←], [→], [↑], [↓], et [/], [*], [–], [+], [du pavé numérique]
- "Key Change" ne s'affiche pas à l'étape 7 si vous essayez d'affecter un caractère à l'une des touches ci-dessus ou à d'autres touches pour lesquelles une saisie n'est pas acceptée.

Suppression des affectations des touches

Vous pouvez supprimer les affectations des touches une à une ou toutes ensemble.

Pour supprimer l'affectation d'une touche

- 1 Effectuez les opérations 1 à 4 de "Affectation d'un caractère à une touche" à la page 46.
- 2 Appuyez plusieurs fois sur [F10]/[F11] jusqu'à ce que le caractère à supprimer s'affiche, puis appuyez sur [F12].
"<Set Key>" clignote sur l'afficheur.
- 3 Appuyez sur [Delete].
"Key Clear" s'affiche pour indiquer que l'affectation de la touche a été supprimée.

Pour supprimer toutes les affectations des touches

- 1 Effectuez les opérations 1 à 4 de "Affectation d'un caractère à une touche" à la page 46.
- 2 Appuyez en même temps sur [Ctrl], [Alt] et [Delete].
"All Reset?" s'affiche.
- 3 Appuyez sur [F12].
"Complete!" s'affiche pour indiquer que toutes les affectations ont été supprimées.

Pour abandonner l'opération

Appuyez sur [Esc].

Informations complémentaires

Précautions

Sécurité

Si un objet ou un liquide pénètre dans le boîtier de la platine, débranchez la platine et faites-la vérifier par un technicien qualifié avant de la remettre sous tension.

Sources d'alimentation

- Avant d'utiliser la platine, vérifiez que sa tension de fonctionnement correspond à celle du secteur. La tension de fonctionnement est indiquée sur la plaque signalétique à l'arrière de la platine.
- La chaîne n'est pas isolée du secteur tant qu'elle reste branchée à la prise murale (secteur), même lorsqu'elle est éteinte.
- Débranchez la platine de la prise murale si vous ne comptez pas l'utiliser pendant longtemps. Pour débrancher le cordon d'alimentation, tenez-le par la fiche ; ne tirez jamais directement sur le cordon lui-même.
- Le cordon d'alimentation ne doit être remplacé que dans un centre de service après-vente qualifié.

Condensation dans la platine

Si la platine est déplacée directement d'un endroit froid à un endroit chaud ou placée dans une pièce très humide, de la condensation peut se former sur les lentilles à l'intérieur. La platine risque alors de mal fonctionner. Dans ce cas, retirez le MD et laissez la platine allumée pendant quelques heures pour que l'humidité s'évapore.

Nettoyage

Nettoyez le boîtier, le panneau et les commandes avec un chiffon doux légèrement imbibé d'une solution détergente douce. N'utilisez pas de tampons abrasifs, de poudres à récurer ou de solvants tels qu'alcool ou benzène.

Pour toute question ou problème concernant la platine, adressez-vous à votre revendeur Sony.

Remarque sur les MD

- Ne touchez pas directement le disque interne. En ouvrant le volet, vous risquez d'endommager le disque interne.
- Ne collez les étiquettes fournies avec le MD que sur les positions appropriées. La forme des étiquettes peut différer selon les marques de MD.

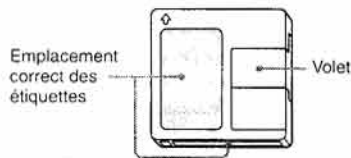

Où ranger les MD

Ne placez pas la cartouche à un endroit où elle pourrait être exposée aux rayons directs du soleil ou à une très forte chaleur ou humidité.

Nettoyage régulier

Essayez la poussière et les substances étrangères de la surface de la cartouche avec un chiffon sec.

Limites du système

Le système d'enregistrement de cette platine MD est très différent de celui des platines-cassette ou platines DAT et présente les limites ci-dessous. Ces limites sont liées au système d'enregistrement MD et n'ont pas une origine mécanique.

"Disc Full!" s'affiche avant la fin du temps d'enregistrement maximum du MD

Lorsque 255 plages ont été enregistrées sur un MD, "Disc Full!" s'affiche même s'il reste encore de la place sur ce disque. Il n'est pas possible d'enregistrer plus de 255 plages sur le MD. Pour continuer à enregistrer, effacez les plages inutiles ou utilisez un autre MD enregistrable.

"Disc Full!" s'affiche avant que le nombre maximum de plages pouvant être enregistrées ne soit atteint

Des fluctuations d'accentuation à l'intérieur d'une plage sont quelquefois interprétées par la platine comme des espaces interplages. Ceci augmente le nombre de plages et "Disc Full!" s'affiche.

"Group Full!" s'affiche

- Lorsque la fonction Group est activée, il se peut que "Group Full!" s'affiche si vous effectuez un montage. Cela signifie qu'il ne reste plus assez de caractères pour la gestion de groupe. Supprimez les noms de disque, noms de groupe et autres caractères inutiles.
- Même lorsque la fonction Group est désactivée, les informations de gestion de groupe sont automatiquement mises à jour lorsque des fonctions de montage telles que déplacement et division sont effectuées. Il se peut donc que "Group Full!" s'affiche.

Le temps d'enregistrement restant sur le disque n'augmente pas bien que vous ayez effacé de nombreuses petites plages

Les plages de moins de 12 secondes¹⁾ ne sont pas comptées. Le temps d'enregistrement restant n'augmente donc pas lorsque vous les effacez.

- 1) Pendant un enregistrement stéréo.
En mode MONO ou LP2 : 24 secondes environ
En mode LP4 : 48 secondes environ

Certaines plages ne peuvent pas être combinées avec d'autres

Il se peut que les plages ne puissent pas être combinées si elles ont déjà fait l'objet de montages.

Le total du temps enregistré et du temps restant sur le MD peut ne pas correspondre au temps d'enregistrement

L'enregistrement s'effectue par unités minimales de 2 secondes¹⁾ même si la durée réelle est plus courte. Il se peut donc que le contenu enregistré soit plus court que la capacité maximale. Des rayures peuvent également réduire l'espace sur le disque.

- 1) Pendant un enregistrement stéréo.
En mode MONO ou LP2 : 4 secondes environ
En mode LP4 : 8 secondes environ

Les plages créées par montage peuvent présenter des pertes de son lorsque vous recherchez un point en écoutant le son.

Les numéros de plage ne s'inscrivent pas correctement

L'attribution ou l'inscription de numéros de plage peut être incorrecte lorsque les plages du CD sont divisées en plusieurs petites plages pendant l'enregistrement numérique. Lorsque le marquage automatique est activé pendant l'enregistrement, il se peut aussi que pour certaines sources, les numéros de plage ne soient pas marqués comme sur l'original.

Il se peut que le temps enregistré/ temps de lecture ne soit pas correctement affiché lors de la lecture d'un MD enregistré en mode mono.

Guide du système de protection contre la copie abusive (Serial Copy Management System)

Des appareils audionumériques tels que lecteurs CD, platines MD et platines DAT vous permettent de faire facilement des copies de haute qualité car ils traitent la musique comme un signal numérique.

Pour protéger la propriété artistique, cette platine utilise le système contre la copie abusive (Serial Copy Management System). Ce système ne permet de faire qu'une seule copie d'un enregistrement numérique par une liaison numérique-numérique.

Vous ne pouvez faire qu'une copie de première génération¹⁾ par une liaison numérique-numérique.

Ainsi :

- Vous pouvez faire une copie d'un programme numérique (CD ou MD, par exemple) vendu dans le commerce, mais vous ne pouvez pas dupliquer la copie de première génération.
 - Vous pouvez faire une copie du signal numérique d'un programme analogique enregistré en numérique (disque analogique ou cassette de musique, par exemple) ou d'une émission numérique par satellite, mais vous ne pouvez pas dupliquer la copie de première génération.
- 1) Par copie de première génération, on entend le premier enregistrement d'une source audio numérique effectué par le connecteur d'entrée numérique de la platine. Si, par exemple, vous enregistrez depuis un lecteur CD raccordé au connecteur DIGITAL IN, vous effectuez une copie de première génération.

Remarque

Les restrictions du système SCMS ne s'appliquent pas à un enregistrement effectué par une liaison analogique-analogique.

Guide de dépannage

Si vous rencontrez l'un des problèmes suivants lors de l'utilisation de la platine, consultez ce guide pour le résoudre. Si le problème persiste, adressez-vous au revendeur Sony le plus proche.

La platine ne marche pas ou fonctionne mal.

- Le MD est peut-être sale ou endommagé. Remplacez-le.
- La fonction Net MD est activée. Lorsque vous n'utilisez pas la fonction Net MD, appuyez sur NET MD pour la désactiver.

La lecture est impossible.

- De l'humidité s'est formée dans la platine. Retirez le MD et laissez la platine dans un endroit chaud pendant plusieurs heures pour permettre à l'humidité de s'évaporer.
- La platine n'est pas allumée. Appuyez sur I/⏻ pour l'allumer.
- La platine n'est peut-être pas raccordée correctement à l'amplificateur. Vérifiez le raccordement (page 6).
- Le MD est placé à l'envers. Insérez le MD avec son étiquette vers le haut et la flèche tournée vers la platine (page 21).
- Le MD n'est peut-être pas enregistré. Utilisez un disque ayant été enregistré.
- La lecture d'un MD n'est pas possible avec la fonction Group activée si des plages ne sont pas inscrites dans des groupes.

Le son est très parasité.

Le magnétisme puissant d'un téléviseur ou d'un appareil similaire perturbe le bon fonctionnement de la platine. Éloignez la platine de la source de magnétisme.

Vous n'entendez pas le son par le casque.

Réglez le niveau du casque à l'aide de PHONE LEVEL (page 22).

La platine n'enregistre pas.

- Le MD est protégé contre l'enregistrement. Déplacez le taquet de protection contre l'enregistrement pour fermer la fente.
- La platine n'est pas correctement raccordée à la source. Vérifiez le raccordement (page 6).
- Sélectionnez la source correcte à l'aide de INPUT.
- Le niveau d'enregistrement n'est pas correctement réglé. Réglez le niveau d'enregistrement (page 17).
- Le MD est préenregistré. Remplacez-le par un MD enregistrable.
- Il n'y a pas assez de place sur le MD. Remplacez-le par un autre MD enregistrable avec moins de plages enregistrées ou effacez les plages inutiles (page 28).
- Il y a eu une panne de courant ou le cordon d'alimentation a été débranché pendant l'enregistrement. Il se peut que le son enregistré jusqu'ici soit perdu. Recommencez l'enregistrement.

La platine ne peut pas effectuer un enregistrement synchronisé avec un lecteur CD ou un lecteur CD vidéo.

La télécommande fournie avec la platine MD n'est pas correctement réglée. Réglez correctement la télécommande.

Un message et un code à trois ou cinq caractères s'affichent alternativement.

La fonction d'autodiagnostic est activée (page 51).

Le clavier ne fonctionne pas.

Débranchez le clavier, puis rebranchez-le.

Remarque

Si la platine ne fonctionne pas correctement après que vous avez essayé les remèdes prescrits, éteignez-la, puis rebranchez-la à la prise de courant.

Fonction d'autodiagnostic

La fonction d'autodiagnostic vérifie automatiquement l'état de la platine MD en cas d'erreur, puis affiche un code à trois ou cinq caractères et un message d'erreur. Si un code et un message s'affichent alternativement, cherchez leur signification dans le tableau suivant, puis appliquez les remèdes indiqués. Si vous ne parvenez pas à résoudre le problème, consultez votre revendeur Sony.

C11/Protected

- Le MD dans la platine est protégé contre l'enregistrement.
➔ Retirez le MD et fermez son taquet de protection contre l'enregistrement (page 13).

C12/Cannot Copy

- Vous avez essayé d'enregistrer un CD dont le format n'est pas pris en charge par l'appareil externe raccordé à la platine (CD-ROM ou CD vidéo, par exemple).
➔ Retirez le disque et insérez un CD audio.

C13/REC Error

- L'enregistrement n'a pas été effectué correctement.
➔ Placez la platine dans un endroit stable et recommencez l'enregistrement.
- Le MD dans la platine est sale (taches, traces de doigts, etc.), rayé ou de mauvaise qualité.
➔ Remplacez le disque et recommencez l'enregistrement.

C13/Read Error

- La platine n'a pas pu lire correctement le sommaire (TOC) du MD.
➔ Retirez le MD, puis réinsérez-le.

C14/TOC Error

- La platine n'a pas pu lire correctement le sommaire (TOC) du MD.
➔ Insérez un autre disque.
➔ Effacez si possible toutes les plages du MD (page 28).

C41/Cannot Copy

- La source est une copie d'un programme de musique en vente dans le commerce ou vous avez essayé d'enregistrer un CD-R (CD enregistrable).
➔ Le système SCMS empêche d'effectuer une copie numérique (page 49). Vous ne pouvez pas enregistrer un CD-R.

C71/Din Unlock

- L'affichage occasionnel de ce message est dû au signal numérique en cours d'enregistrement. Ceci n'affecte pas l'enregistrement.
- Lors d'un enregistrement depuis un appareil numérique, le câble de liaison numérique a peut-être été débranché, ses connexions sont devenues mauvaises ou on a éteint l'appareil numérique.
➔ Vérifiez la connexion ou rallumez l'appareil numérique.

E0001/MEMORY NG

- Il y a une erreur dans les données internes dont la platine a besoin pour fonctionner.
➔ Consultez le revendeur Sony le plus proche.

E0101/LASER NG

- Il y a un problème avec le capteur optique.
➔ Le capteur optique est peut-être défectueux. Consultez le revendeur Sony le plus proche.

E0201/LOADING NG

- Il y a un problème de chargement.
➔ Le chargement ne s'est peut-être pas effectué correctement. Consultez le revendeur Sony le plus proche.

Messages affichés

Le tableau suivant explique les messages qui apparaissent sur l'afficheur. Des messages sont également affichés par la fonction d'autodiagnostic de la platine (voir "Fonction d'autodiagnostic" à la page 51).

Auto Cut

La fonction Auto Cut est activée (page 16).

Blank Disc

Un MD neuf (vierge) ou effacé a été inséré.

Busy NOW!

Vous avez appuyé sur NET MD pendant une importation ou exportation. Attendez que l'opération soit terminée.

Cannot Edit

Vous essayez de faire un montage d'un MD pendant une lecture programmée ou aléatoire, ou de changer le niveau d'enregistrement d'un MD enregistré en mode stéréo LP2 ou LP4.

Check USB

Le câble USB n'est pas connecté correctement. Vérifiez le raccordement.

CONNECT

Une importation ou exportation est en cours. (Si vous essayez alors d'effectuer une opération non valide, "CONNECT!" s'affiche.)

Disc Full!

Le MD est plein (page 48).

Group Full!

Vous essayez de créer un nouveau groupe alors que le nombre maximum de groupes admissible est dépassé ou qu'il ne reste plus assez de caractères pour la mise à jour des informations de gestion de groupe.

Impossible

La platine ne peut pas effectuer l'opération d'enregistrement ou de montage (page 29 et page 31).

Incomplete!

L'opération S.F Edit (changement du niveau du son enregistré après l'enregistrement, ouverture en fondu, fermeture en fondu) ne s'est pas déroulée correctement car la platine a été déplacée pendant l'enregistrement ou le MD est endommagé ou sale.

Initialize (clignote)

Les réglages Setup Menu ont été effacés ; ou le contenu enregistré à l'aide de la fonction d'enregistrement programmé a disparu et ne peut donc être sauvegardé sur le disque ou, encore, la lecture programmée n'a pas pu être activée car le programme a disparu.
(Le message clignote pendant quatre secondes environ quand vous allumez la platine en appuyant sur I/⏻.)

Name Full!

La capacité de titrage du MD a atteint sa limite (1 700 caractères environ).

Net MD

La fonction Net MD est activée. (Si vous essayez alors d'effectuer une opération non valide, "Net MD!" s'affiche.)

Net MD NOW

Vous avez appuyé sur I/⏻ pendant une importation ou exportation. Ceci peut endommager les données. Attendez que l'importation ou l'exportation soit terminée avant de désactiver la fonction Net MD et d'éteindre la platine MD.

No Change

Vous avez essayé de changer le niveau du son enregistré après l'enregistrement, mais vous avez appuyé sur AMS ou YES sans modifier le niveau. Aucun changement n'est donc effectué.

No Disc

Il n'y a pas de MD dans la platine.

No Name

La plage ou le disque n'a pas de nom.

Premastered

Vous avez essayé d'enregistrer ou d'effectuer un montage sur un MD préenregistré.

Push Stop!

Vous avez appuyé sur une touche non valide pendant une opération de MD. Appuyez sur ■ et effectuez à nouveau l'opération.

S.F Edit!

Vous avez essayé d'effectuer une autre opération en mode S.F Edit (changement du niveau du son enregistré après l'enregistrement, ouverture en fondu, fermeture en fondu).
Vous ne pouvez pas effectuer d'autres opérations en mode S.F Edit.

(S.F) Edit NOW

Vous avez appuyé sur I/⏻ en mode S.F Edit (changement du niveau du son enregistré après l'enregistrement, ouverture en fondu, fermeture en fondu).
Si vous éteignez la platine en mode S.F Edit, les modifications effectuées ne seront pas correctement exécutées. Terminez les modifications et quittez le mode S.F Edit avant d'éteindre la platine. Si vous avez éteint accidentellement la platine alors que vous effectuez des modifications, appuyez sur I/⏻ quand ce message est affiché.

Smart Space

La fonction Smart Space est activée (page 16).

Step Full!

Le programme contient le nombre maximum de plages. Vous ne pouvez pas ajouter d'autres plages.

TOC Reading

La platine vérifie le sommaire (TOC = Table Of Contents) du MD.

TrProtected

Il n'est pas possible d'effectuer des opérations de montage autres que "Déplacement d'une plage enregistrée" à la page 32 et "Titrage d'une plage ou d'un MD" à la page 32 sur des plages protégées (plages exportées depuis un ordinateur par une liaison USB, etc.) avec cette platine.

Tableau Setup Menu (menu de réglage)

Option de menu	Pages de référence
T.Mark	15
LS(T)	15
Auto	26
S.Space	16
P.Hold	17
F.in	41
F.out	41
Pitch	40
P.fine	40
A.out	22
Sleep	42
Display	23
Keyboard?	45
LPstamp	14

Spécifications

Système	audionumérique MiniDisc
Disque	MiniDisc
Laser	Laser à semi-conducteur ($\lambda = 780 \text{ nm}$) Durée d'émission : continue
Sortie du laser	44,6 $\mu\text{W}^{(1)}$ MAX
1)	Cette sortie est la valeur mesurée à une distance de 200 mm de la surface de l'objectif sur le capteur optique avec une ouverture de 7 mm.
Diode laser	Matière : GaAlAs
Vitesse de rotation (CLV)	400 à 900 tr/mn
Correction d'erreur	Code ACIRC (Nouveau code Reed Solomon à inbrication transversale)
Fréquence d'échantillonnage	44,1 kHz
Codage	ATRAC (Adaptive TRansform Acoustic Coding)/ATRAC 3
Système de modulation	EFM (Modulation huit à quatorze)
Nombre de canaux	2 canaux stéréo
Réponse en fréquence	5 à 20 000 Hz $\pm 0,3 \text{ dB}$
Rapport signal/bruit	Supérieur à 100 dB pendant la lecture
Pleurage et scintillement	Non mesurable
Entrées	
ANALOG IN	Type de prise : Cinch Impédance : 47 kilohms Entrée nominale : 500 mVrms Entrée minimale : 125 mVrms
DIGITAL OPTICAL IN	Type de connecteur : optique carré Impédance : 660 nm (longueur d'onde optique)
DIGITAL COAXIAL IN	Type de prise : Cinch Impédance : 75 ohms Entrée nominale : 0,5 V c-c, $\pm 20 \%$

Sorties

PHONES	Type de prise : jack stéréo Puissance nominale : 28 mW Impédance de charge : 32 ohms
ANALOG OUT	Type de prise : Cinch Puissance nominale : 2 Vrms (à 50 kilohms) Impédance de charge : supérieure à 10 kilohms
DIGITAL OPTICAL OUT	Type de connecteur : optique carré Puissance nominale : -18 dBm Impédance de charge : 660 nm (longueur d'onde optique)

Généralités

Alimentation électrique	230 V CA, 50/60 Hz
Consommation électrique	15 W (0,45 W en mode veille)
Dimensions (environ)	430 x 111 x 286 mm (l/h/p) pièces saillantes et commandes comprises
Poids (environ)	4,5 kg

Accessoires fournis

Cordons de liaison audio (2)
Câble optique (1)
CD-ROM OpenMG Jukebox (1)
Manuel d'utilisation d'OpenMG Jukebox (1)
Télécommande (1)
Piles R6 (format AA) (2)
Câble USB (1)

Les accessoires en option pour cette platine sont susceptibles d'être modifiés sans préavis. Pour plus d'informations, consultez votre revendeur Sony.

Licence de brevets U.S. et étrangers obtenues de Dolby Laboratories.
La conception et les spécifications peuvent être modifiées sans préavis.