

Panasonic®

パーソナルMDシステム

取扱説明書

品番 RX-MDX1

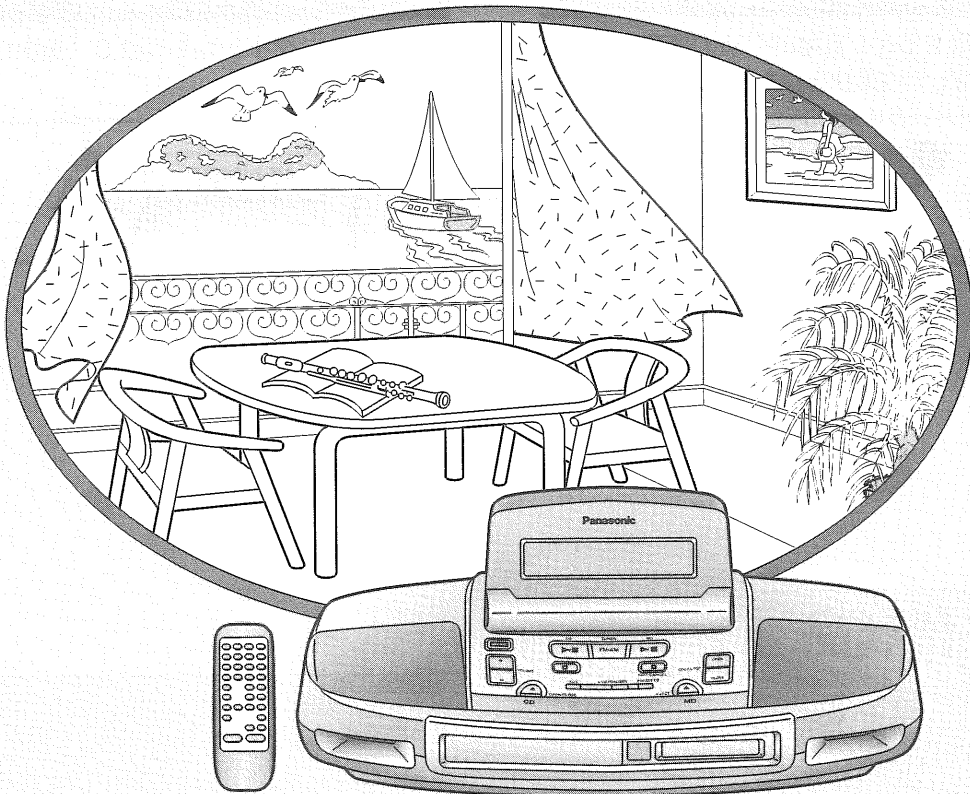

保証書別添付

このたびはパーソナルMDシステムをお買い上げいただき、まことにありがとうございました。

■この説明書と保証書をよくお読みのうえ、正しくお使いください。

そのあと大切に保存し、必要なときお読みください。

■保証書は、必ず「お買い上げ日・販売店名」などの記入を確かめて、販売店からお受け取りください。

上手に使って上手に節電



RQT3938-1S

こんなことができます

MD 搭載だから音がいい

デジタル技術によって、ノイズの少ないクリアな音が楽しめます。



MD 搭載だから編集が楽しい

ディバイド（分割）、コンバイン（結合）、ムーブ（移動）などの編集機能で、オリジナルMDが作れます。

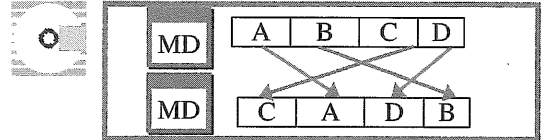

MD 搭載だから録音が簡単

録音操作をすると、自動的に前の録音が終わった位置を探して追加録音します。

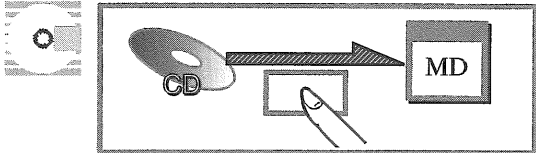

充実の文字入力機能

MDやCDにタイトルをつけて、表示させることができます。



付属品



接続のまえに、まず付属品を確かめてください。

電源コード
(1本: SJA161A-1)

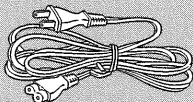

リモコン
(品番: EUR644373)

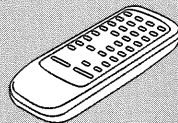

リモコン用乾電池
(2本: 単3形)

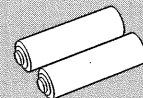

●AMループアンテナ
(1組: RSA0023)

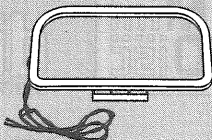

●アンテナ台

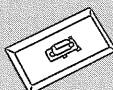

付属品の買い換えは、お買い上げの販売店にご相談ください。

安全上のご注意	4
リモコンの準備	9
電源の準備	9
アンテナの接続と調整	10
外部アンテナの接続	10

まず聞いてみましょう

MDを聞く	14
CDを聞く	16
ラジオを聞く	18

MDの再生

くり返し聞く	19
順不同に聞く	19
好みの曲から聞く	19
好みの曲を予約して聞く	20

録音するまえに	28
CDを録音する	30
CDの全曲を自動で録音する	31

録音した曲を編集する	34
1曲を2曲に分ける	35
2曲を1曲にまとめる	36
曲を移動する	37
録音した曲を消す	38

タイマーの種類	44
おめざめタイマーを使う	44
留守録タイマーを使う	46

表示を切り換える	48
マイクを使う	50
ヘッドホンで聞く	50

著作権について	54
MDの制約について	54
CDについて	55
MD操作中に異常が発生したときは	55
お手入れ	55

各部のなまえ	11
コブラトップを開閉する	13
デモ機能について	13
時計を合わせる	13

CDの演奏

くり返し聞く	21
順不同に聞く	21
好みの曲から聞く	21
好みの曲を予約して聞く	22

ラジオの受信

放送局を記憶させる	23
あらかじめ記憶させた放送局を聞く	24
エリアバンク一覧表	25
音質を切り換える	27
音場効果を使う	27

CDの1曲だけ録音する	32
ラジオ放送を録音する	33

タイトルをつける	40
MDにタイトルをつける	42
CDのタイトルを本機に記憶させる	43
タイトルをスクロール表示させる	43

おやすみタイマーを使う	47
タイマーを組み合わせる	48

他の機器と組み合わせて使う	51
リモコンボタン機能一覧表	52

MD操作中にこんな表示が出たときは	56
故障かな!?	57
保証とアフターサービス	58
主な仕様	裏表紙

お使いになる人や他の人への危害、財産への損害を未然に防止するため、必ずお守りいただくことを、次のように説明しています。

■表示内容を無視して誤った使い方をした時に生じる危害や損害の程度を、次の表示で区分し、説明しています。

■お守りいただく内容の種類を、次の絵表示で区分し、説明しています。
(下記は、絵表示の一例です。)



警告

この表示の欄は、「死亡または重傷を負う可能性が想定される」内容です。



注意

この表示の欄は、「傷害を負う可能性または物的損害のみが発生する可能性が想定される」内容です。



この絵表示は気をつけていただきたい「注意喚起」内容です。



このような絵表示は、してはいけない「禁止」内容です。



このような絵表示は、必ず実行していただく「強制」内容です。

警告

電源コードについて

電源コード・電源プラグを破損するようなことはしない

傷つけたり、加工したり、熱器具に近づけたり、無理に曲げたり、ねじったり、引っ張ったり、重い物を載せたり、束ねたりしない

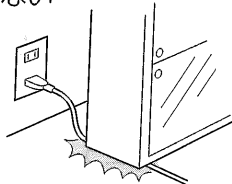

- 傷んだまま使用すると、感電・ショート・火災の原因になります。
- コードやプラグの修理は、販売店にご相談ください。

電源プラグは根元まで確実に差し込む

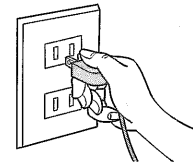

- 差し込みが不完全ですと、感電や発熱による火災の原因になります。
- 傷んだプラグ・ゆるんだコンセントは使用しないでください。

ぬれた手で、電源プラグの抜き差しはしない

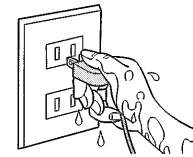

- 感電の原因になります。

電源プラグのほこり等は定期的にとる

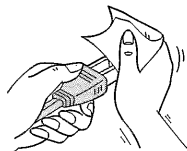

- プラグにほこり等がたまると、湿気等で絶縁不良となり、火災の原因になります。電源プラグを抜き、乾いた布でふいてください。
- 長時間使用しないときは、電源プラグを抜いてください。

コンセントや配線器具の定格を超える使い方や、交流100V以外での使用はしない

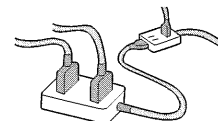

- たこ足配線等で、定格を超えると、発熱による火災の原因になります。

警告

ご使用について

コプラトップの上にものを載せない

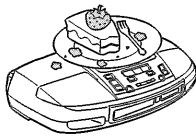

- 開閉時に、ものが内部に入り込み、感電、火災や故障の原因になります。

機器内部に金属物を入れない



- 感電の原因になります。
- 特にお子様にはご注意ください。

水をかけたり、ぬらしたりしない



水場使用
禁止

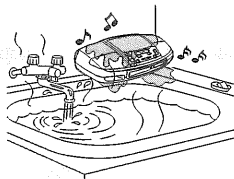

- ショートや発熱により、火災や感電の原因になります。
- 水が入ったときは、電源プラグを抜き、販売店にご相談ください。

分解、改造したりしない



分解禁止

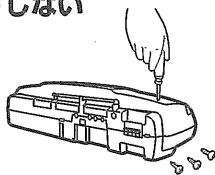

- 内部には電圧の高い部分があり、感電の原因になります。
- 内部の点検や修理は、販売店へご依頼ください。

もし異常が起こったら

機器内部に金属や水、異物が入ったら、電源プラグを抜く



電源プラグ
を抜く

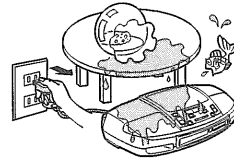

- そのまま使用すると、火災や感電の原因になります。
- 販売店にご相談ください。

煙や異臭、異音が出たり、落下、破損したときは電源プラグを抜く



電源プラグ
を抜く

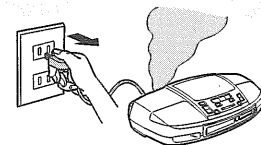

- そのまま使用すると、火災や感電の原因になります。
- 販売店にご相談ください。

雷について

雷が鳴ったら、アンテナ線や機器に触れない



接触禁止

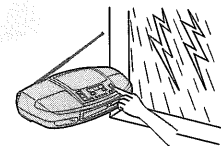

- 感電の恐れがあります。

⚠ 注意

設置・接続について

放熱を妨げない

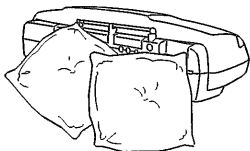

- 内部に熱がこもると、機器のケースが変形したり、火災の原因になります。本機後面の放熱孔をふさがないように、ご注意ください。

油煙や湯気の当たるところや湿気やほこりの多いところに置かない

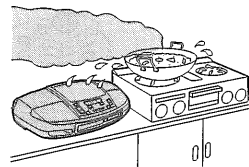

- 電気が油や水分、ほこりを伝わり、火災や感電の原因になることがあります。

不安定な場所に置かない

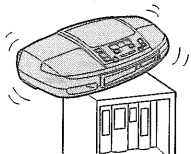

- 機器が落ちたり、倒れたりして、けがの原因になることがあります。

異常に温度が高くなる場所に置かない

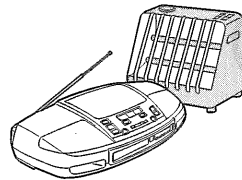

- 機器表面や部品が劣化するほか、火災の原因になることがあります。
- 直射日光の当たるところ、ストーブの近くでは特にご注意ください。

屋外アンテナの設置・工事は自分でしない

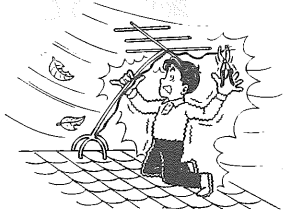

- 強風でアンテナが倒れた場合に感電やけがの原因になることがあります。
- 設置・工事は販売店にご相談ください。

接続前に接続する全ての機器の電源を切っておく

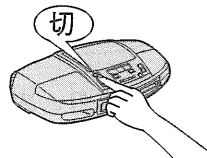

- 電源が入った状態で接続すると、突然大きな音が出て聴力障害の原因になることがあります。

⚠ 注意

ご使用について

ひび割れ、変形したCDは使わない

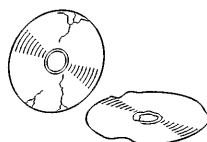

- 高速回転しますので、飛び散ってけがの原因になることがあります。
- 接着剤などで補修したCDも同様に危険ですので使用しないでください。

機器に乗らない



- 倒れたりしてけがの原因になることがあります。
- 特にお子様にはご注意ください。

動作中のコブラトップや、CD・MD挿入口の奥には手を入れない



指に注意



- はさまれて、けがの原因になることがあります。
- 特にお子様にはご注意ください。

使用後は、電源を切る前に音量を絞る

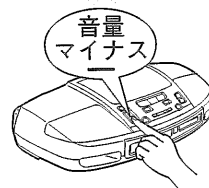

- 突然大きな音が出て、聴力障害の原因になることがあります。
- 電源「切」のときに誤って音量を大きくしてしまわないよう、ご注意ください。

機器の前にものを置かない

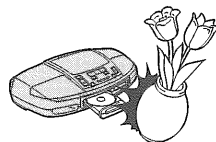

- CD挿入部が開いたときやMDが出てきたとき、ものに当たって倒れたりして、けがの原因になることがあります。

コードを接続した状態で移動しない

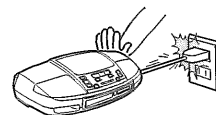

- 接続した状態で移動させようとする、コードが傷つき火災や感電の原因になることがあります。
- また、引っかかたりして、けがの原因になることがあります。

ヘッドホン使用時は、音量を上げすぎない



- 耳を刺激するような大きな音量で長時間続けて聞くと、聴力に悪い影響を与えることがあります。

アンテナを伸ばしたまま持ち歩かない

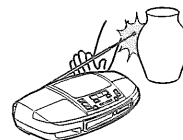

- アンテナがものに引っかかたり、当たったりして、けがの原因になることがあります。

⚠ 注意

ご使用について

長時間使用しないときは、安全のため、電源プラグを抜いておく



電源プラグを抜く

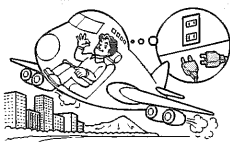

お手入れについて

お手入れの前には電源プラグを抜く



電源プラグを抜く

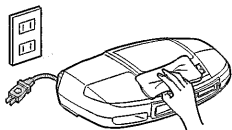

- 入れたままにしておくと、感電の原因になることがあります。

電池について

以下のことを守り正しく取り扱う

- ⊕ と ⊖ は正しく入れる
- 新・旧電池や違う種類の電池をいっしょに使用しない
- 乾電池は充電しない
- 加熱、分解したり、水、火の中へ入れたりしない
- 長期間使用しないときは、取り出しておく
- ネックレスなどの金属物といっしょにしない
- 乾電池の代用として、充電式電池を使わない



- 取り扱いを誤ると、電池の液もれにより、火災や周囲汚損の原因になります。
- 万一液もれが起こったら、販売店にご相談ください。
- 液が身体についたときは、水でよく洗い流してください。

リモコンの準備

乾電池（付属）の入れかた

1

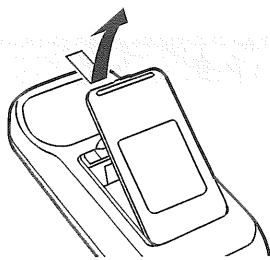

2

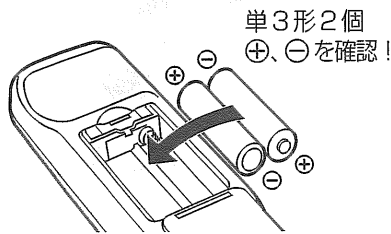

単3形2個
⊕、⊖を確認！

●出すときは⊕側を持ち上げる。

リモコンの使用範囲

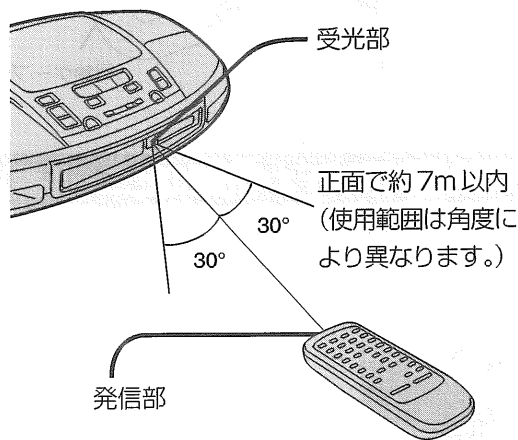

リモコン使用時は次のことをお守りください。

- 受光部とリモコンの間に障害物を置かない。
- 受光部に直射日光やインバーター蛍光灯の強い光を当てない。
- 受光部と発信部のほかに注意。

乾電池の交換時期

- 乾電池の寿命は約1年です。
- リモコンを本体の近くで操作しても働かないときは、乾電池を2個とも交換してください。

電源の準備

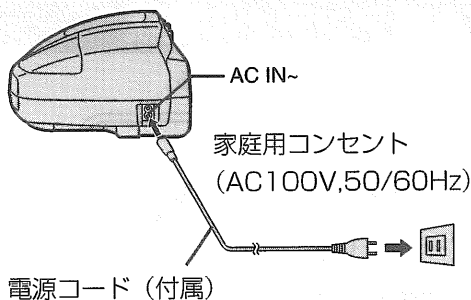

メモリー用乾電池（別売り）

本機に記憶させた設定（時計など）が消えるのを防ぐため、お使いになることをおすすめします。メモリー用乾電池を使用していないと、以下のときメモリーが消えます。

- 停電したとき
- 電源プラグをコンセントから抜いたとき

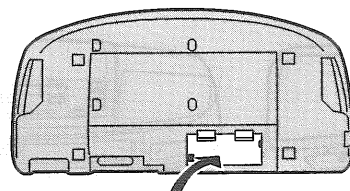

単3形4個
番号順に入れる

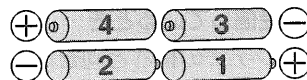

●出すときは4番の⊕側から取り出す。

乾電池の交換

- 乾電池の寿命は約1年です。
- メモリーが消えないよう、電源コードを接続してから乾電池を交換してください。
- 電源コードを抜くときは、電源を切ってから電源が入ったまま電源コードを抜くと、メモリー用乾電池の消耗が早くなり、1年以内でメモリー内容が消えることがあります。
- 長期間使用しないときは
節電のため電源を切り、電源プラグをコンセントから抜いておくことをおすすめします。ただし、メモリー用乾電池を入れていないと再使用時には、放送局の設定など各種メモリーの再設定が必要です。
電源スイッチで電源を切っただけの状態では、約7Wの電力を消費しています。

操作前に

再生

（音質／音場）

録音

編集／タイトル

タイマー

その他の機能

参考

アンテナの接続と調整

外部アンテナの接続

操作前に

再生 (音質/音場)

録音

編集/タイトル

タイマー

その他の機能

参考

AM アンテナの接続

1 アンテナ台を取り付ける。

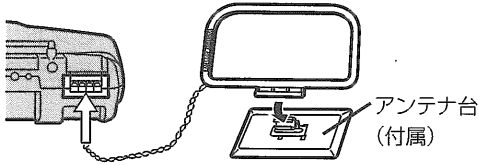

2 本機後面に接続する。

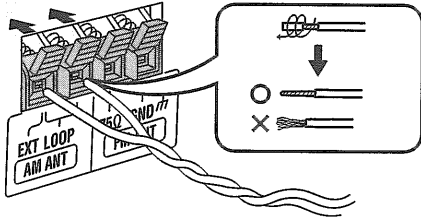

指でレバーを押さえたままコードを挿入し、指を離します。

3 本機の横に置く。

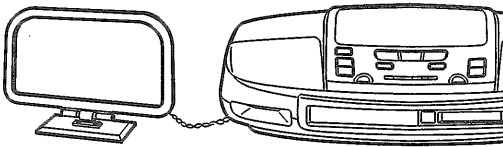

アンテナの調整

- FM 放送を受信しているとき
ホイップアンテナの長さと向きを調整する。

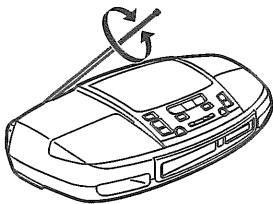

- AM 放送を受信しているとき
AM アンテナの向きを調整する。

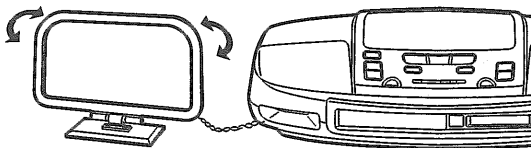

お知らせ

電波の弱い地域では、外部アンテナの設置をおすすめします。

山間部や鉄筋ビルの中など、電波の弱いところでは必要です。

FM 屋外アンテナ (市販)

テレビアンテナを利用する方法です。
ホイップアンテナは、たたんでおきます。

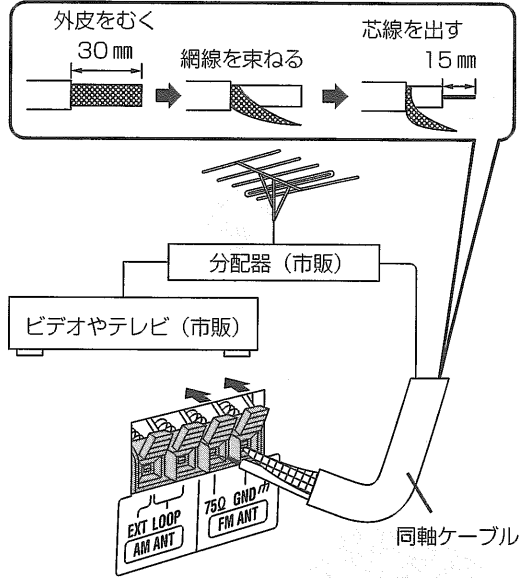

AM 屋外アンテナ (市販のビニール線)

ビニール被覆線を窓際などに、水平に設置します。
付属の AM ループアンテナは取りはずさないで、
いっしょに接続しておきます。

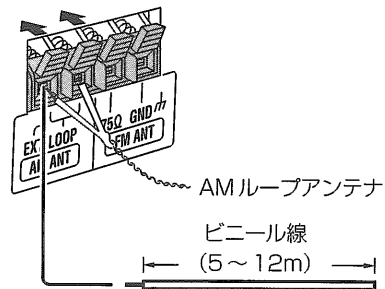

各部のなまえ

共通 **A**

- | | | |
|----|---|-------|
| 番号 | なまえ | 参照ページ |
| ① | 表示パネル | |
| ② | スピーカー | |
| ③ | POWER (電源) ボタン | 13 |
| ④ | ディスプレイ
•DISP、デモ (表示切換、デモ) ボタン | 13、48 |
| ⑤ | タイトル
TITLE (タイトル設定) ボタン | 42 |
| ⑥ | クロック
CLOCK/TIMER (時刻/タイマー設定) ボタン | 13、44 |
| ⑦ | プレイレック
PLAY/REC (タイマー動作設定) ボタン | 44、46 |
| ⑧ | ボリューム
VOLUME [+、-] (音量調整) ボタン | 14 |
| ⑨ | リモコン受光部 | 9 |
| ⑩ | バーチャライザー
S. VIRTUALIZER (音場効果) ボタン | 27 |
| ⑪ | プリセットイコライザ
PRESET EQ (音質切換) ボタン | 27 |
| ⑫ | コブラトップ オープン クローズ
COBRA TOP [OPEN、CLOSE] (開閉) ボタン | 13 |

次のボタンは動作状態によって働きが変わります。

- A** ENTER、PROGRAM ボタン
MD、CD 再生時：プログラムプレイモード
時計・タイマー設定時、MD 編集時など：選択項目の確定
- B** JOG ダイアル
ラジオ受信時：マニュアル選局
時計・タイマー設定時、MD 編集時など：選択項目の切換

MD **B**

- ① ●/||、REC/PAUSE (録音/一時停止) ボタン …30
- ② MD EDIT (MD 編集) ボタン …35～39
- ③ ▷/|| (MD 再生/一時停止) ボタン …14～15
- ④ □、EDIT CANCEL (MD 切換、停止、編集解除) ボタン …14、35
- ⑤ ▲、EJECT (MD 取出) ボタン …14～15
- ⑥ MD 挿入口 …14～15

次のボタンは動作状態によって働きが変わります。

- A** ≥10～0 ボタン
MD 再生時：ダイレクト選曲、曲番選択
MD タイトル編集時：文字種切換、削除、スペース
- B** ◀▶、CURSOR ボタン
MD 再生時：選曲、早送り/早戻し (スキップ、サーチ)
MD タイトル編集時：文字確定、カーソル移動

A

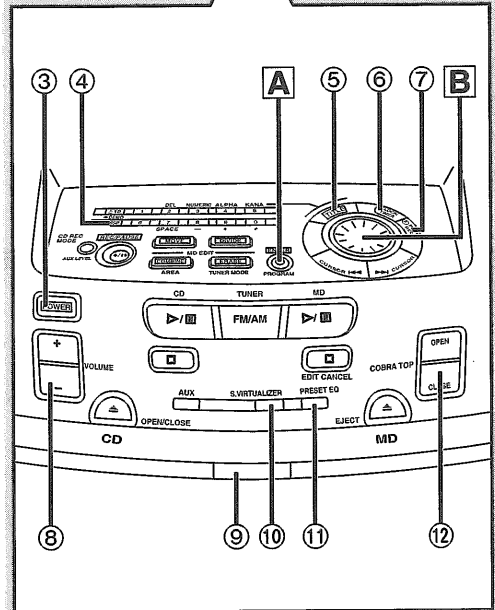
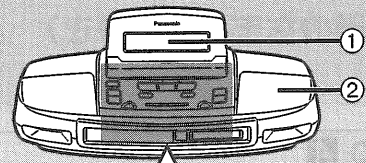

B

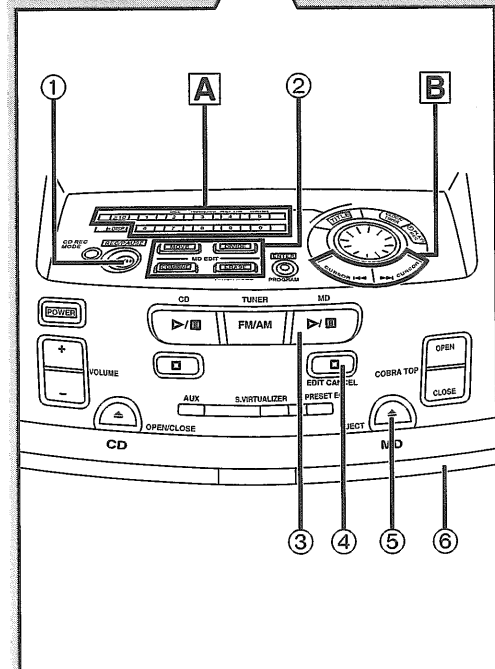
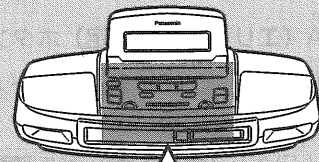

操作前に

再生 (音質/音場)

録音

編集/タイトル

タイマー

その他の機能

参考

各部のなまえ (つづき)

操作前に

再生

(音質/音場)

録音

編集/タイトル

タイマー

その他の機能

参考

CD A

番号 なまえ 参照ページ

- ① CD ^{レックモード} (録音モード切替) ボタン ……31
- ② ▲、^{オープン/クローズ} OPEN/CLOSE (CDトレイ開閉) ボタン ……16~17
- ③ CDトレイ ……16~17
- ④ □ (CD切替、停止) ボタン ……16
- ⑤ ▷/⏏ (CD演奏/一時停止) ボタン ……16~17

次のボタンは動作状態によって働きが変わります。

- A** ≥10 ~ 0 ボタン
CD演奏時：ダイレクト選曲、曲番選択
CDタイトル編集時：文字種切替、削除、スペース
- B** ◀▶、^{カーソル} CURSOR ボタン
CD演奏時：選曲、早送り/早戻し(スキップ、サーチ)
CDタイトル編集時：文字確定、カーソル移動

ラジオなど B

- ① ^{エリア} AREA (エリアバンク設定) ボタン ……23
- ② ^{チューナーモード} TUNER MODE (FM音声モード/
録音音声モード切替) ボタン ……18、33
- ③ ^{オックスレベル} AUX LEVEL (外部入力レベル切替) ボタン ……51
- ④ ^{オックス} AUX (外部入力/録音モード切替) ボタン ……51
- ⑤ FM/AM (ラジオ、バンド切替) ボタン ……18

次のボタンは動作状態によって働きが変わります。

- A** ≥10 ~ 0 ボタン
ラジオ受信時：プリセット選局

A

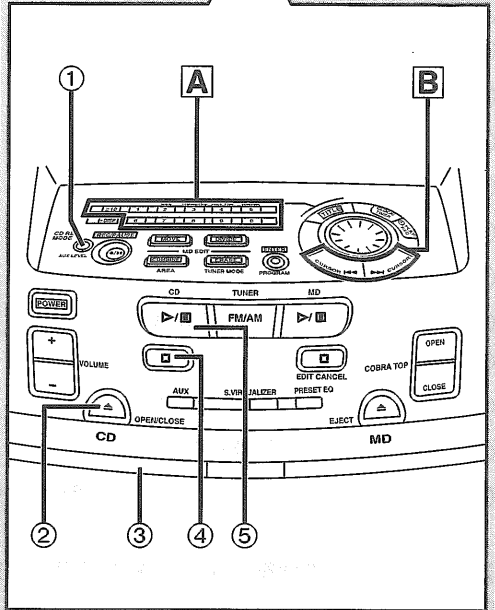
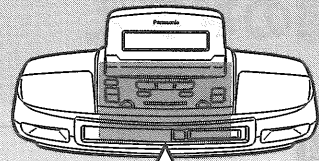

B

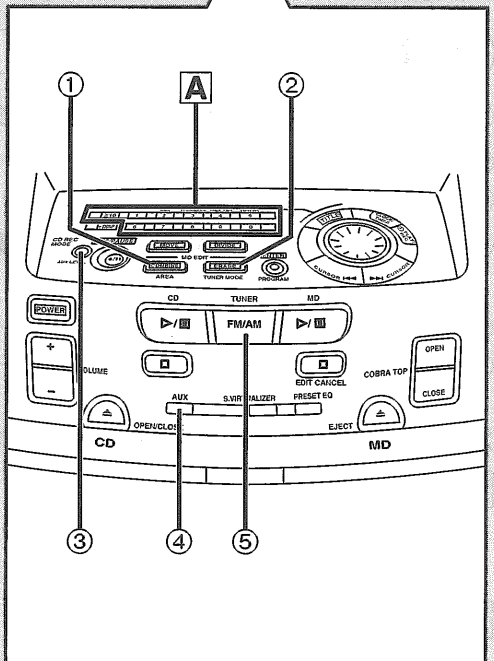
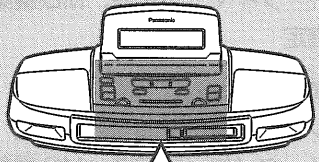

コブラトップを開閉する A

開けるには… [COBRA TOP OPEN] を押す
閉めるには… [COBRA TOP CLOSE] を押す

コブラトップの上にものを載せないでください。
開閉時に、ものが内部に入り込み、感電、火災や故障の原因になります。

お知らせ

電源オフ時にコブラトップを閉めるには、[COBRA TOP CLOSE] を押す。自動的に電源が入ってコブラトップが閉まり、数秒後に電源が切れます。

デモ機能について A

デモ機能を働かせると、タイトル入力の様子などが見られます。

デモ機能を入/切するには

[**DEMO**] を長押しする

長押しするたびに

“DEMO MODE ON” (入) → “DEMO MODE OFF” (切)

デモ機能を「入」にしておくと、以下のときに、自動的にデモ機能が働きます。

- 電源「入」のとき：入力切換がMDまたはCDで、停止状態が約2分以上続くとき
- 電源「切」のとき：時計を合わせていないとき

時計を合わせる B

(24時間表示)

例) 16時25分に合わせます。

- 1** [POWER] を押して
電源を入れる
- 2** [CLOCK/TIMER] を押して
“CLOCK” を選ぶ
押すたびに CLOCK → TIMER
元の表示 ←
- 3** 約10秒以内に JOG ダイヤルを回して
時計を合わせる
- 4** 時報に合わせて
[ENTER] を押す
時計合わせが完了し、表示パネルは時刻設定を始める前の表示に戻ります。

電源「入」時に時計を表示させるには

[**DISP**] をポンと押して、時刻表示を選ぶ。(48ページ)

A

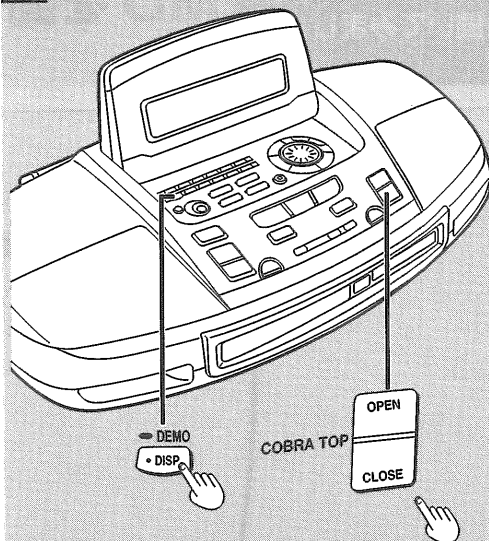

B

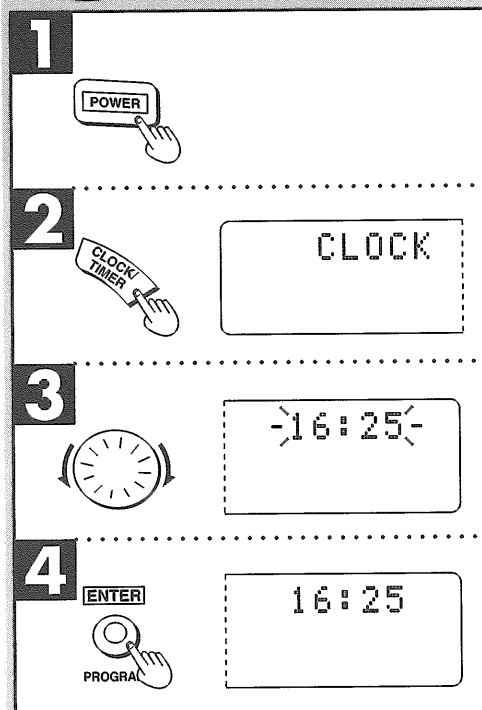
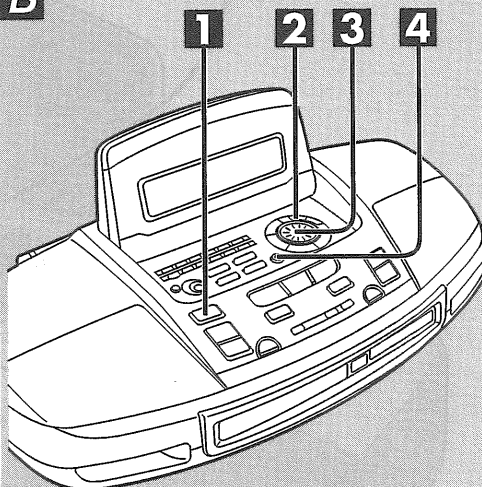

操作前に

再生 (音質/音場)

録音

編集/タイトル

タイマー

その他の機能

参考

2 録音済みのMDを入れる

矢印の方向に、まっすぐに押し込むと、自動的に引き込まれます。しばらくすると、MDのTOC情報(下記参照)が表示されます。

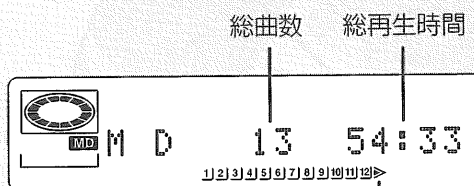
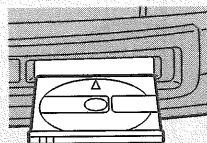

正しい方向に、まっすぐに入れないと“LOAD ERROR”になります。

3 [▶/00 (MD)] を押す

再生が始まります。

再生中の曲番

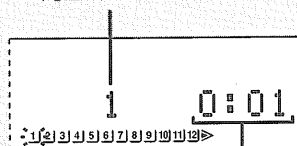

再生経過時間

ワンタッチプレイ

MDが入っていれば、電源「切」の状態から、[▶/00 (MD)] を押すだけで再生が始まります。

一時停止するには	[▶/00 (MD)] を押す。 再開するには、もう一度押す。
前後にとび越すには (スキップ)	ポンと押す。 [◀◀ ▶▶] (戻る) (進む)
早送り/早戻しするには (サーチ)	再生中に押し続ける。 [◀◀ ▶▶] (戻る) (進む)

“▶”を表示しているときは
13曲以上入ったMDであることを表しています。

お知らせ

ステレオ/モノラル録音が混在しているMDでも再生可能です。(“MD MONO” が点灯します)

MDを取り出すには
[▲EJECT] を押す。

お知らせ

- ランダムプレイ中は、再生の終わった曲にスキップすることはできません。(19ページ)
- プログラムプレイ中(20ページ)やランダムプレイ中のサーチは、再生中の曲の中でだけ早送り/早戻しできます。
- プログラムプレイ中は、予約した曲の順序で前後にスキップします。(20ページ)

“LOAD ERROR”と表示したら

MDを入れる途中で異常が発生しました。自動的に電源が切れますので、いったんMDを抜きとります。MDを入れなおしてください。

用語解説

トック テーブル オフ コンテンツ
TOC (Table of Contents) 情報:

音楽信号とは別に、あらかじめMDに記録されている様々な情報のこと。曲数、再生時間、再生専用MDのタイトル、曲名などをいいます。

一時停止するには	[▶/⏏ (CD)] を押す。 再開するには、もう一度押す。
前後にとび越すには (スキップ)	ポンと押す。 [◀◀] [▶▶] (戻る) (進む)
早送り/早戻しするには (サーチ)	演奏中に押し続ける。 [◀◀] [▶▶] (戻る) (進む)

▶▶ を表示しているときは
13曲以上入ったCDであることを表しています。

お願い
ハート型や八角形など特殊形状のCDは、故障の原因になるため使わないでください。

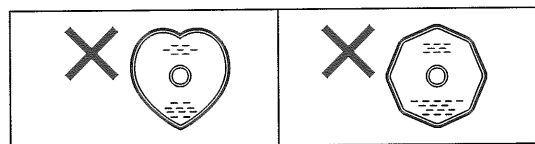

- お知らせ**
- ランダムプレイ中 (21 ページ) のスキップは、演奏の終わった曲に戻ることはできません。
 - プログラムプレイ中 (22 ページ) やランダムプレイ中のサーチは、演奏中の曲の中でだけ早送り/早戻しできます。
 - プログラムプレイ中のスキップは、予約した曲の順序で前後にとび越します。(22 ページ)

2 [▲OPEN/CLOSE] を押して CD を入れる

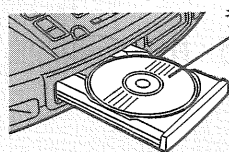

ラベル面を上

もう一度押して、
トレイを閉めます。

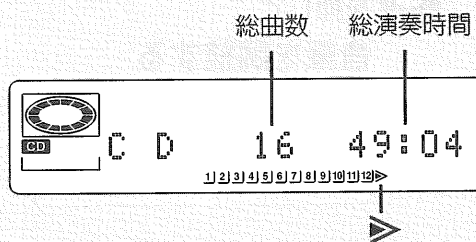

3 [▶/⏏ (CD)] を押す 演奏が始まります。

演奏中の曲番

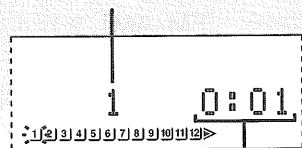

演奏経過時間

ワンタッチプレイ

CDが入っていれば、電源「切」の状態から、
[▶/⏏ (CD)] を押すだけで演奏が始まります。

まず
聞いてみましょう

ラジオを聞く (マニュアル選局)

操作前に

再生
(音質/音場)

録音

編集/タイトル

タイマー

その他の機能

参考

FMはステレオで、テレビ(1~3チャンネル)とAMはモノラルで受信します。

1 [FM/AM] を押して
バンドを選ぶ
自動的に電源が入ります。

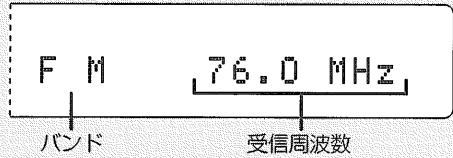

2 JOGダイヤルを回して
選局する
TUNED : 受信すると点灯

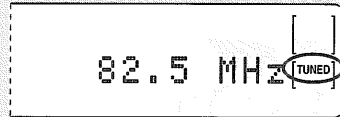

3 [VOLUME (+または-)]
を押して
音量を調整する

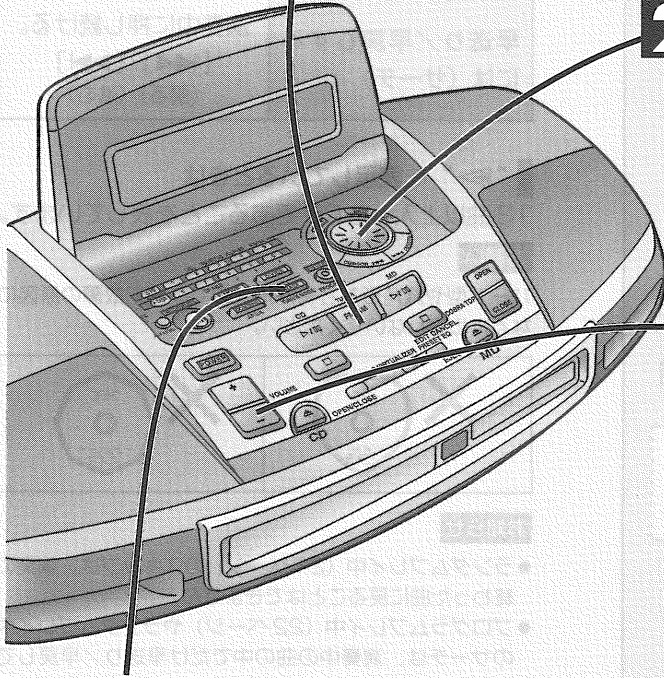
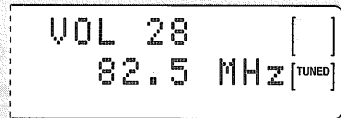

[ERASE]
TUNER MODE

ワンタッチプレイ

電源「切」の状態から、[FM/AM] を押すだけで、前に聞いていた放送局を受信します。

FMステレオ放送で雑音が多いときは
[TUNER MODE] を押して“MONO”を点灯
させる。

押すたびに MONO → 消灯

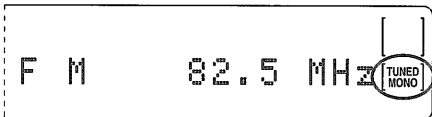

モノラル音声になりますが、雑音が減って聞き
やすくなります。

通常は“MONO”を消しておいてください。ス
テレオ放送はステレオ音声で、モノラル放送は
モノラル音声で聞くことができます。

TV1~3chの受信位置について

FM受信中にJOGダイヤルを回すと、各chが
表示されます。

FM89.9 → 90.0 → TV1ch → TV2ch → TV3ch...

本機のTV受信回路について

FM受信回路と兼用しているため、2または
3chに、FMが混信することがあります。

くり返し聞く **A** リモコンのみ

1 曲だけくり返す

- 1 [■ (MD)] を押す
- 2 数字ボタンを押して、曲番を選ぶ
再生が始まります。
- 3 [REPEAT] を押して、“1-🔁” を選ぶ
押すたびに 1-🔁 (1 曲) → 🔁 (全曲)
↑ 消灯 (解除) ←

解除するには

[REPEAT] を押して、“消灯” を選ぶ。

全曲をくり返す

MD 再生前または再生中に、[REPEAT] を押して
“🔁” を選ぶ

好みの数曲をくり返す

- 1 好みの曲をプログラム予約する
(20 ページ、手順 1 ~ 4)
- 2 [REPEAT] を押して、“🔁” を選ぶ
- 3 [▶/|| (MD)] を押す

順不同に聞く **B** リモコンのみ
(ランダムプレイ)

- 1 [■ (MD)] を押す
- 2 [RANDOM] を押す
- 3 [▶/|| (MD)] を押す

解除するには

停止中に、[RANDOM] を押す。

好みの曲から聞く **C**

- 1 [□ (MD)] を押して
MD に切り換える
- 2 [≥10] ~ [0] を押して
曲番を選ぶ
選んだ曲から再生します。

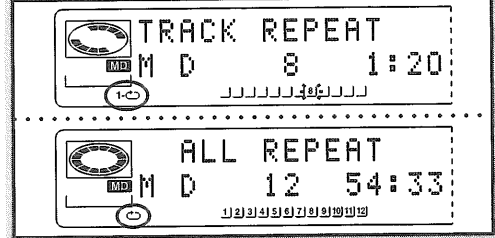
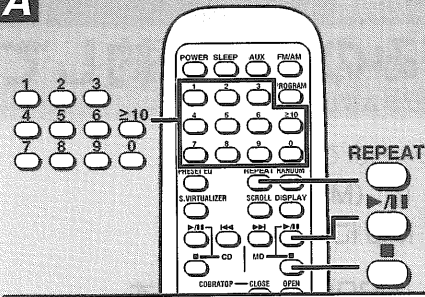
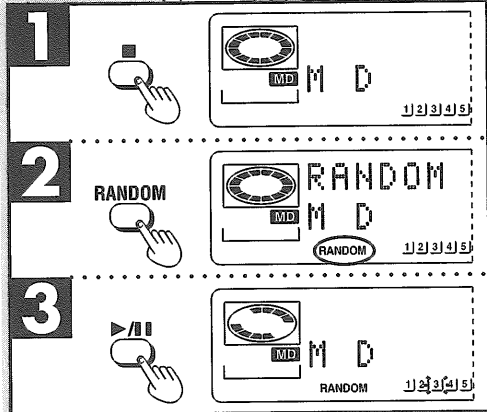
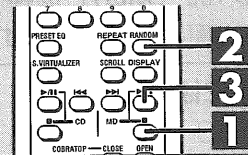
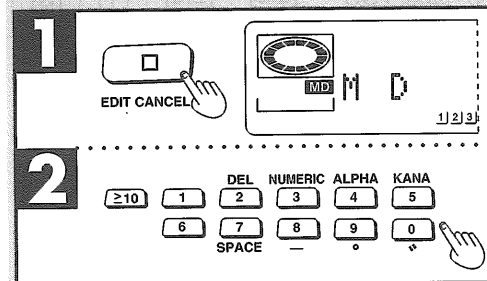
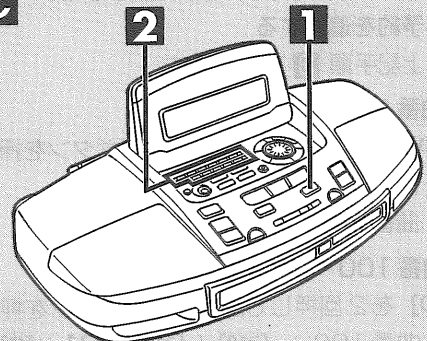
曲番 10 以上を選ぶには
20 ページをご覧ください。**A****B****C**

好みの曲を予約して聞く

(プログラムプレイ)

最大24曲まで予約できます。

- 1** [□ (MD)] を押し
MDに切り換える
- 2** [PROGRAM] を押す
- 3** [≥10] ~ [0] を押し
曲番を選ぶ
- 4** 手順③をくり返して
予約を完了する
- 5** [▷/00 (MD)] を押す
予約順に再生を始めます。

解除するには **A**

停止中に [□ (MD)] を押す。

"PROGRAM CLEAR" と表示され、解除されます。

"FULL PROGRAM" と表示したら

予約曲数が24曲を超えたことを表しています。
これ以上の予約はできません。

"--:--" と表示したら

予約曲の合計時間が250分を超えたことを表しています。
ただし、予約や再生はできます。プログラム状態 ("PROGRAM" と表示) のときは、
次のことができます。

●予約を確認する

停止中に、[◀▶] を押す。
約2秒後に、元の表示に戻ります。

●予約を追加する

上記手順③をくり返す。

曲番10~99を選ぶには

[≥10] を1回押してから、数字ボタンを押す。

例) 曲番10: [≥10] + [1] + [0]

曲番25: [≥10] + [2] + [5]

曲番100~254を選ぶには

[≥10] を2回押してから、数字ボタンを押す。

例) 曲番100: [≥10] + [≥10] + [1] + [0] + [0]

曲番235: [≥10] + [≥10] + [2] + [3] + [5]

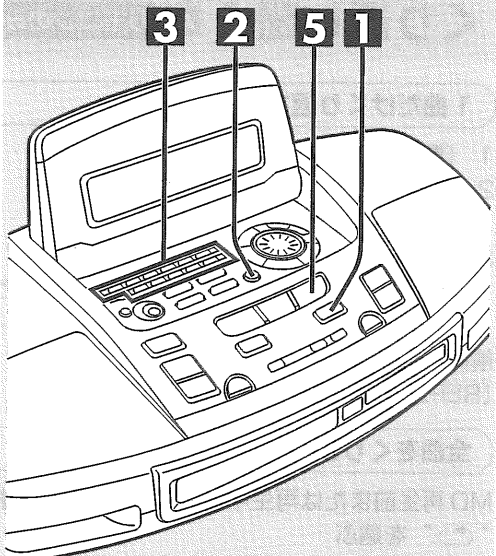

1 [□ (MD)] を押し、MDに切り換える。表示: MD 12

2 [PROGRAM] を押し、プログラムモードに入る。表示: PROGRAM MD 12

3 [≥10] を押し、数字ボタンを押して曲番を選ぶ。表示: PROGRAM MD 3 --01 (予約曲番: 3, 予約順: --01)

予約曲の合計時間が250分を超えると "--:--" が表示され、予約曲の合計時間が表示される。表示: PROGRAM MD 3 4:07 (予約曲の合計時間)

5 [▷/00 (MD)] を押し、予約順に再生を始める。表示: MD 3 0:01

A [□ (MD)] を押し、プログラムをクリアする。表示: PROGRAM PROGRAM CLEAR

くり返し聞く **A** リモコンのみ

1 曲だけくり返す

- 1 [■ (CD)] を押す
- 2 数字ボタンを押して、曲番を選ぶ
演奏が始まります。
- 3 [REPEAT] を押して、“1-☺” を選ぶ
押すたびに 1-☺ (1曲) → ☺ (全曲)
↑ 消灯 (解除) ↓

解除するには

[REPEAT] を押して、“消灯” を選ぶ。

全曲をくり返す

CD 演奏前または演奏中に、[REPEAT] を押して“☺” を選ぶ

好みの数曲をくり返す

- 1 好みの曲をプログラム予約する
(22 ページ、手順 1~4)
- 2 [REPEAT] を押して、“☺” を選ぶ
- 3 [▶/|| (CD)] を押す

順不同に聞く **B** リモコンのみ
(ランダムプレイ)

- 1 [■ (CD)] を押す
- 2 [RANDOM] を押す
- 3 [▶/|| (CD)] を押す

解除するには

停止中に、[RANDOM] を押す。

好みの曲から聞く **C**

- 1 [□ (CD)] を押して
CD に切り換える
- 2 [≥10] ~ [0] を押して
曲番を選ぶ
選んだ曲から演奏します。

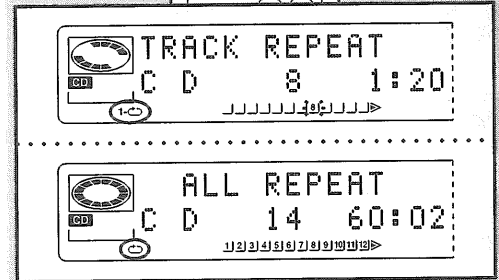
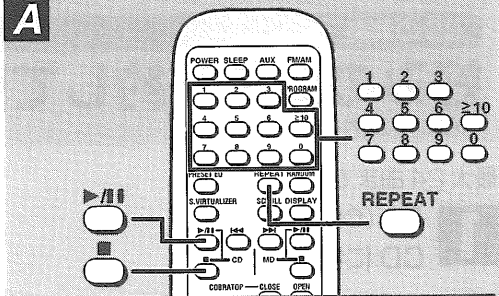
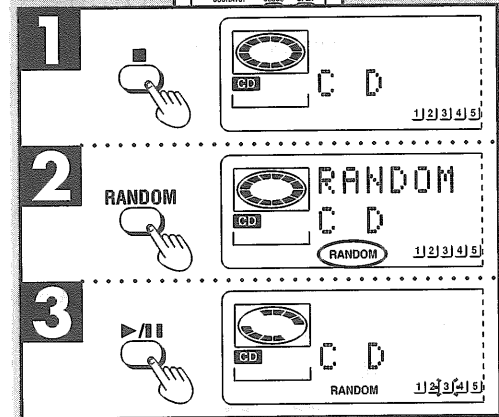
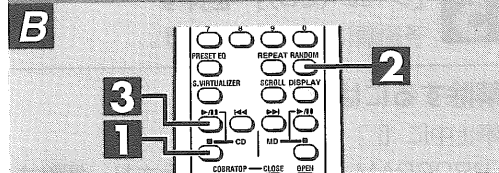
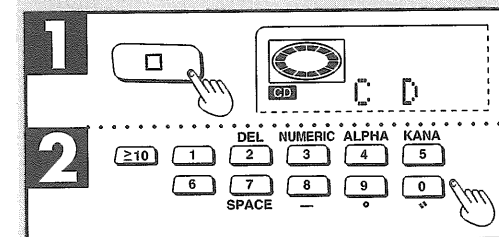
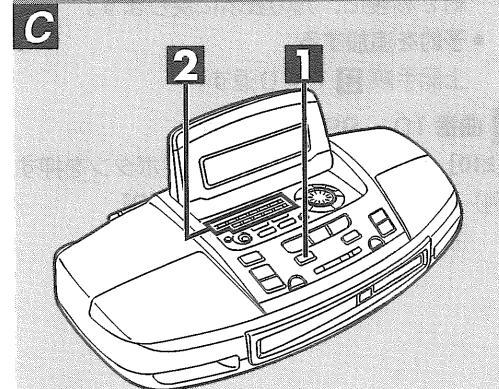
曲番 10 以上を選ぶには
22 ページをご覧ください。**A****B****C**

操作前に

再生 (音質/音場)

録音

編集/タイトル

タイマー

その他の機能

参考

好みの曲を予約して聞く

(プログラムプレイ)

最大24曲まで予約できます。

- 1** [□ (CD)] を押して
CDに切り換える
- 2** [PROGRAM] を押す
- 3** [≥10] ~ [0] を押して
曲番を選ぶ
- 4** 手順**3** をくり返して
予約を完了する
- 5** [▷/00 (CD)] を押す
予約順に演奏を始めます。

解除するには **A**

停止中に [□ (CD)] を押す。

"PROGRAM CLEAR" と表示され、解除されます。

"FULL PROGRAM" と表示したら

予約曲数が24曲を超えたことを表しています。

これ以上の予約はできません。

"--:--" と表示したら

予約曲の合計時間が250分を超えたことを表しています。ただし、予約や演奏はできます。

プログラム状態 ("PROGRAM" と表示) のときは、次のことができます。

• 予約を確認する

停止中に、[◀▶] を押す。

約2秒後に、元の表示に戻ります。

• 予約を追加する

上記手順**3** をくり返す。

曲番 10 ~ 99 を選ぶには

[≥10] を1回押してから、数字ボタンを押す。

例) 曲番 10 : [≥10] + [1] + [0]

曲番 25 : [≥10] + [2] + [5]

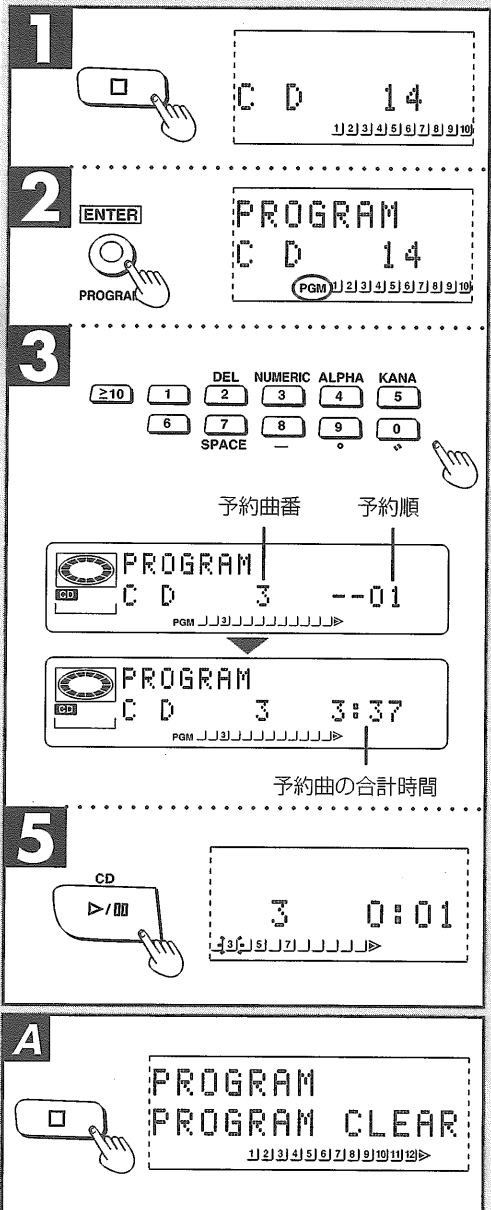
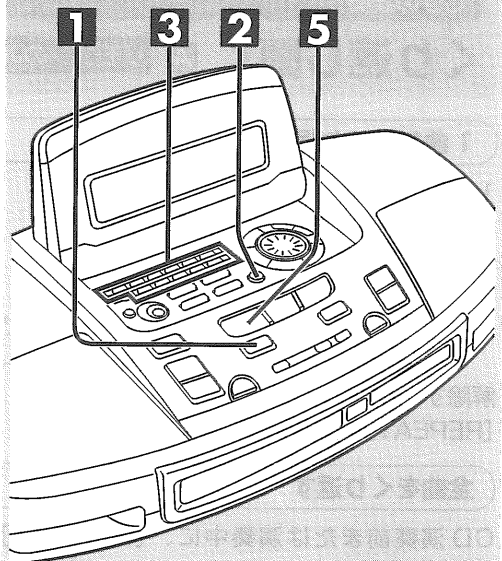

放送局を記憶させる

お住まいの地域で受信できる放送局を、自動で記憶させることができます（エリアバンク機能）。

記憶させておくと、次から簡単に選局できます。

- 1** **[FM/AM]** を押す
FM、AMのどちらを選んでもかまいません。
- 2** **[AREA]** を押す
- 3** “PGM” 点滅中に、JOGダイヤルを回してお住まいの地域の**番号**を選ぶ
25～26ページのエリアバンク一覧表をご覧ください。
- 4** **[PROGRAM]** を押す
放送局が記憶されました。
プリセット選局（24ページ）すると、放送局名が表示されます。

好みの局だけ記憶させるには

1局ずつ記憶させます。（各バンド最大12局まで）

1 **[FM/AM]** を押してバンドを選ぶ。

押すたびに FM (TV) → AM
↑

2 **JOGダイヤル**を回して、選局する。

3 **[PROGRAM]** を押す。

4 “PGM” 点滅中に、**[≥10]** ～ **[0]** を押して、プリセットチャンネルを選ぶ。**A**

●続けて他の放送局を記憶させるには
上記手順2～4を行う。

お知らせ

- エリアバンク機能で記憶させたプリセットチャンネルに上書きする形で、好みの放送局だけを1局ずつ記憶させることもできます。
- 好みの局を1局ずつ記憶させた場合は、放送局名が表示されません。
- モノラル受信モード（“MONO”点灯時）を、プリセットチャンネルに記憶させることはできません。

プリセットチャンネル10以上を選ぶには

プリセットチャンネル10：**[≥10]** → **[1]** → **[0]**

プリセットチャンネル12：**[≥10]** → **[1]** → **[2]**



1 **TUNER**
FM/AM F M 78.0

2 **COMBINE**
AREA エリア11 トウキョウト
エリア12 コウフ
PGM

3 **JOG**
地域の番号
エリア24 オオサカ
エリア25 トトリ
PGM

4 **ENTER**
PROGRAM FM COCOLO
F M 76.5 MHz

A
≥10 1 2 3 4 5
6 7 8 9 0
SPACE - .

操作前に

再生 (音質/音場)

録音

編集/タイトル

タイマー

その他の機能

参考

あらかじめ記憶させた放送局を聞く (プリセット選局)

操作前に

再生

(音質/音場)

録音

編集/タイトル

タイマー

その他の機能

参考

1 [FM/AM] を押して
バンドを選ぶ
押すたびに FM → AM

TV 音声 (モノラル、1 ~ 3ch) を聞くとときは、FM を選びます。

2 [≥10] ~ [0] を押して
プリセットチャンネルを選ぶ

3 [VOLUME (+または-)] を押して
音量を調整する

プリセットチャンネル 10 以上を選ぶには
プリセットチャンネル 10 : [≥10] → [1] → [0]
プリセットチャンネル 12 : [≥10] → [1] → [2]

リモコンでも選局できます **A**
放送局を記憶させておけば、リモコンの数字ボタンでも選局できます。

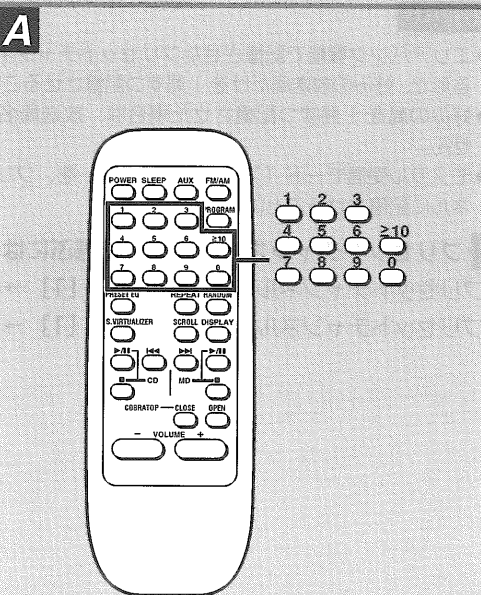
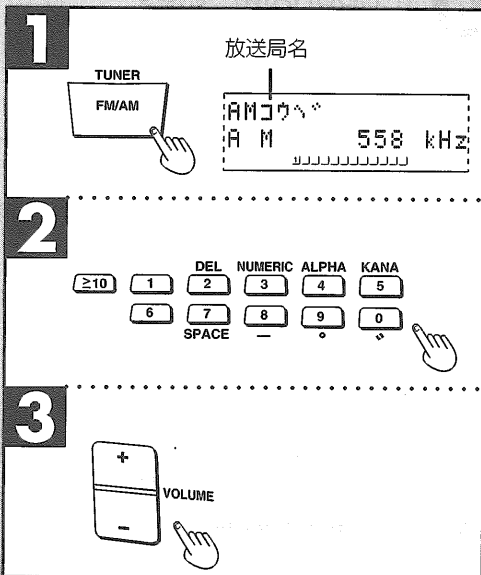
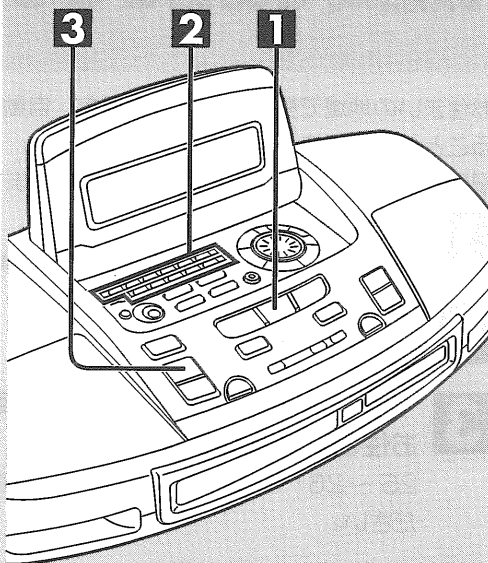

エリアバンク一覧表 [PC = プリセットチャンネル]

番号	地域名		
1	サッポロ (札幌) エリア		
バンドとPC	放送局名	周波数	
AM 1	NHK-1	567 kHz	
2	NHK-2	747	
3	HBCラジオ	1287	
4	STVラジオ	1440	
FM 1	AIR-G*	80.4 MHz	
2	FM ノースウェーブ	82.5	
3	NHK-FMサッポロ	85.2	
4	HBCテレビ	TV 1 ch	
5	NHK ソウゴウ	3	

番号	地域名		
2	アオモリ (青森) エリア		
バンドとPC	放送局名	周波数	
AM 1	HBCラジオ	900 kHz	
2	NHK-1	963	
3	アオモリホウソウ	1233	
4	NHK-2	1521	
FM 1	FM アオモリ	80.0 MHz	
2	NHK-FMアオモリ	86.0	
3	アオモリホウソウ	TV 1 ch	
4	NHK ソウゴウ	3	

番号	地域名		
3	アキタ (秋田) エリア		
バンドとPC	放送局名	周波数	
AM 1	NHK-2	774 kHz	
2	アキタホウソウ	936	
3	NHK-1	1503	
FM 1	FM アキタ	82.8 MHz	
2	NHK-FMアキタ	86.7	
3	NHK キョウウイク	TV 2 ch	

番号	地域名		
4	モリオカ (盛岡) エリア		
バンドとPC	放送局名	周波数	
AM 1	NHK-1	531 kHz	
2	IBC-イワテホウソウ	684	
3	NHK-2	1386	
FM 1	FM イワテ	76.1 MHz	
2	NHK-FMモリオカ	83.1	

番号	地域名		
5	ヤマガタ (山形) エリア		
バンドとPC	放送局名	周波数	
AM 1	NHK-1	540 kHz	
2	ヤマガタホウソウ	918	
3	NHK-2	1521	
FM 1	FM ヤマガタ	80.4 MHz	
2	NHK-FMヤマガタ	82.1	

番号	地域名		
6	センダイ (仙台) エリア		
バンドとPC	放送局名	周波数	
AM 1	NHK-1	891 kHz	
2	NHK-2	1089	
3	トウホクホウソウ	1260	
FM 1	FM センダイ	77.1 MHz	
2	NHK-FMセンダイ	82.5	
3	トウホクホウソウ	TV 1 ch	
4	NHK ソウゴウ	3	

番号	地域名		
7	フクシマ (福島) エリア		
バンドとPC	放送局名	周波数	
AM 1	NHK-1	846 kHz	
2	ラジオフクシマ	1098	
3	NHK-1	1323	
4	ラジオフクシマ	1458	
5	NHK-2	1512	
6	NHK-2	1602	
FM 1	フクシマ FM	81.8 MHz	
2	NHK-FMフクシマ	85.3	
3	NHK キョウウイク	TV 2 ch	

番号	地域名		
8	ウツノミヤ (宇都宮) エリア		
バンドとPC	放送局名	周波数	
AM 1	NHK-1	594 kHz	
2	NHK-2	693	
3	TBSラジオ	954	
4	フンカホウソウ	1134	
5	イバラギホウソウ	1197	
6	ニッポンホウソウ	1242	
7	トチギホウソウ	1530	
FM 1	RADIO-BERRY	76.4 MHz	
2	ホウソウダイガク	78.8	
3	NHK-FMウツノミヤ	80.3	
4	NHK-FMミト	83.2	
5	FM グンマ	86.3	
6	NHK ソウゴウ	TV 1 ch	
7	NHK キョウウイク	3	

番号	地域名		
9	ミト (水戸) エリア		
バンドとPC	放送局名	周波数	
AM 1	NHK-1	594 kHz	
2	NHK-2	693	
3	TBSラジオ	954	
4	フンカホウソウ	1134	
5	イバラギホウソウ	1197	
6	ニッポンホウソウ	1242	
FM 1	ホウソウダイガク	78.8 MHz	
2	NHK-FMウツノミヤ	80.3	
3	NHK-FMミト	83.2	
4	FM グンマ	86.3	
5	NHK ソウゴウ	TV 1 ch	
6	NHK キョウウイク	3	

番号	地域名		
10	マエバシ (前橋) エリア		
バンドとPC	放送局名	周波数	
AM 1	NHK-1	594 kHz	
2	NHK-2	693	
3	FEN	810	
4	TBSラジオ	954	
5	フンカホウソウ	1134	
6	ニッポンホウソウ	1242	
7	ラジオニッポン	1422	
FM 1	ホウソウダイガク	78.8 MHz	
2	TOKYO FM	80.0	
3	NHK-FMマエバシ	81.6	
4	FM グンマ	86.3	
5	NHK ソウゴウ	TV 1 ch	
6	NHK キョウウイク	3	

番号	地域名		
11	トウキョウケン (東京圏) エリア		
バンドとPC	放送局名	周波数	
AM 1	NHK-1	594 kHz	
2	NHK-2	693	
3	FEN	810	
4	TBSラジオ	954	
5	フンカホウソウ	1134	
6	ニッポンホウソウ	1242	
7	ラジオニッポン	1422	
FM 1	Inter FM	76.1 MHz	
2	ホウソウダイガク	77.1	
3	bay fm78	78.0	
4	FM-FUJI	78.6	
5	NACK 5	79.5	
6	TOKYO FM	80.0	
7	J-WAVE	81.3	
8	NHK-FMヨコハマ	81.9	
9	NHK-FMトウキョウ	82.5	
10	Fm yokohama	84.7	
11	NHK ソウゴウ	TV 1 ch	
12	NHK キョウウイク	3	

番号	地域名		
12	コウフ (甲府) エリア		
バンドとPC	放送局名	周波数	
AM 1	ヤマナシホウソウ	765 kHz	
2	NHK-1	927	
3	TBSラジオ	954	
4	フンカホウソウ	1134	
5	ニッポンホウソウ	1242	
6	NHK-2	1602	
FM 1	FM-FUJI	83.0 MHz	
2	NHK-FMコウフ	85.6	
3	NHK ソウゴウ	TV 1 ch	
4	NHK キョウウイク	3	

番号	地域名		
13	マツモト (松本) エリア		
バンドとPC	放送局名	周波数	
AM 1	NHK-1	540 kHz	
2	NHK-1	819	
3	シンエツホウソウ	864	
4	シンエツホウソウ	1098	
5	NHK-2	1467	
6	NHK-2	1512	
FM 1	FMナガノ	79.7 MHz	
2	NHK-FMナガノ	84.0	
3	NHK-FMマツモト	84.8	
4	FMナガノ	86.4	
5	NHK ソウゴウ	TV 2 ch	

番号	地域名		
14	シズオカ (静岡) エリア		
バンドとPC	放送局名	周波数	
AM 1	NHK-2	639 kHz	
2	NHK-1	882	
3	TBSラジオ	954	
4	フンカホウソウ	1134	
5	ニッポンホウソウ	1242	
6	SBSシズオカホウソウ	1404	
FM 1	K-MIX	79.2 MHz	
2	NHK-FMシズオカ	88.8	
3	NHK キョウウイク	TV 2 ch	

番号	地域名		
15	ナゴヤケン (名古屋圏) エリア		
バンドとPC	放送局名	周波数	
AM 1	NHK-1	729 kHz	
2	NHK-2	909	
3	CBCラジオ	1053	
4	トウカイラジオ	1332	
5	ギフラジオ	1431	
FM 1	ZIP-FM	77.8 MHz	
2	FMミエ	78.9	
3	FM AICHI	80.7	
4	NHK-FMツ	81.8	
5	NHK-FMナゴヤ	82.5	
6	NHK-FMギフ	83.6	
7	トウカイテレビ	TV 1 ch	
8	NHK ソウゴウ	3	

番号	地域名		
16	ツ (津) エリア		
バンドとPC	放送局名	周波数	
AM 1	NHK-1	729 kHz	
2	NHK-2	909	
3	CBCラジオ	1053	
4	トウカイラジオ	1332	
FM 1	ZIP-FM	77.8 MHz	
2	FMミエ	78.9	
3	FM AICHI	80.7	
4	NHK-FMツ	81.8	
5	NHK-FMナゴヤ	82.5	
6	トウカイテレビ	TV 1 ch	
7	NHK ソウゴウ	3	

番号	地域名		
17	ニイガタ (新潟) エリア		
バンドとPC	放送局名	周波数	
AM 1	NHK-1	837 kHz	
2	ニイガタホウソウ	1116	
3	NHK-2	1593	
FM 1	FM-NIIGATA	77.5 MHz	
2	NHK-FMニイガタ	82.3	

番号	地域名		
18	トヤマ (富山) エリア		
バンドとPC	放送局名	周波数	
AM 1	NHK-1	648 kHz	
2	キタニホウソウ	738	
3	NHK-2	1035	
4	ホクリクホウソウ	1107	
FM 1	NHK-FMトヤマ	81.5 MHz	
2	FMトヤマ	82.7	
3	キタニホウソウ	TV 1 ch	
4	NHK ソウゴウ	3	

番号	地域名		
19	カナザワ (金沢) エリア		
バンドとPC	放送局名	周波数	
AM 1	ホクリクホウソウ	1107 kHz	
2	NHK-1	1224	
3	NHK-2	1386	
FM 1	FMイシカワ	80.5 MHz	
2	NHK-FMカナザワ	82.2	

番号	地域名		
20	フクイ (福井) エリア		
バンドとPC	放送局名	周波数	
AM 1	フクイホウソウ	864 kHz	
2	NHK-1	927	
3	NHK-2	1521	
FM 1	FMフクイ	76.1 MHz	
2	NHK-FMフクイ	83.4	
3	NHK キョウウイク	TV 3 ch	

番号	地域名		
21	オオツ (大津) エリア		
バンドとPC	放送局名	周波数	
AM 1	AMコウベ	558 kHz	
2	NHK-1	666	
3	NHK-2	828	
4	ABCアサヒホウソウ	1008	
5	KBSキョウト	1143	
6	MBSマイニチホウソウ	1179	
7	ラジオ オオサカ	1314	
FM 1	FM COCOLO	76.5 MHz	
2	E-Radio	77.0	
3	FM802	80.2	
4	NHK-FMキョウト	82.8	
5	NHK-FMオオツ	84.0	
6	fm osaka	85.1	
7	NHK-FMオオサカ	88.1	
8	ALPHA STATION	89.4	
9	NHK ソウゴウ	TV 2 ch	

(放送局名の表記は、平成8年11月現在のものです。)

操作前に

再生

(音質/音場)

録音

編集/タイトル

タイマー

その他の機能

参考

エリアバンク一覧表 (つづき)

操作前に

再生

(音質/音場)

録音

編集/タイトル

タイマー

その他の機能

参考

番号	地域名		
22	ナラ (奈良) エリア		
バンドとPC	放送局名	周波数	
AM 1	AM コウベ	558 kHz	
2	NHK-1	666	
3	NHK-2	828	
4	ABCアサヒホウソウ	1008	
5	KBS キョウト	1143	
6	MBSマイニチホウソウ	1179	
7	ラジオ オオサカ	1314	
FM 1	FM COCOLO	76.5 MHz	
2	FM802	80.2	
3	NHK-FMキョウト	82.8	
4	fm osaka	85.1	
5	NHK-FMナラ	87.4	
6	NHK-FMオオサカ	88.1	
7	ALPHA STATION	89.4	
8	NHK ソウゴウ	TV 2 ch	

番号	地域名		
23	ワカヤマ (和歌山) エリア		
バンドとPC	放送局名	周波数	
AM 1	AM コウベ	558 kHz	
2	NHK-1	666	
3	NHK-2	828	
4	ABCアサヒホウソウ	1008	
5	MBSマイニチホウソウ	1179	
6	ラジオ オオサカ	1314	
7	ワカヤマホウソウ	1431	
FM 1	FM COCOLO	76.5 MHz	
2	FM802	80.2	
3	NHK-FMワカヤマ	84.7	
4	fm osaka	85.1	
5	NHK-FMオオサカ	88.1	
6	NHK ソウゴウ	TV 2 ch	

番号	地域名		
24	オオサカケン (大阪圏) エリア		
バンドとPC	放送局名	周波数	
AM 1	AM コウベ	558 kHz	
2	NHK-1	666	
3	NHK-2	828	
4	ABCアサヒホウソウ	1008	
5	KBS キョウト	1143	
6	MBSマイニチホウソウ	1179	
7	ラジオ オオサカ	1314	
FM 1	FM COCOLO	76.5 MHz	
2	FM802	80.2	
3	NHK-FMキョウト	82.8	
4	fm osaka	85.1	
5	NHK-FMオオサカ	88.1	
6	ALPHA STATION	89.4	
7	Kiss-FM	89.9	
8	NHK ソウゴウ	TV 2 ch	

番号	地域名		
25	トットリ (鳥取) エリア		
バンドとPC	放送局名	周波数	
AM 1	BSSサンインホウソウ	900 kHz	
2	NHK-2	1125	
3	NHK-1	1368	
4	BSSサンインホウソウ	1431	
FM 1	FM サンイン	78.8 MHz	
2	NHK-FMトットリ	85.8	
3	ニホンカイテレビ	TV 1 ch	
4	NHK ソウゴウ	3	

番号	地域名		
26	マツエ (松江) エリア		
バンドとPC	放送局名	周波数	
AM 1	BSSサンインホウソウ	900 kHz	
2	NHK-1	1296	
3	BSSサンインホウソウ	1431	
4	NHK-2	1593	
FM 1	FM サンイン	77.4 MHz	
2	NHK-FMマツエ	84.5	

番号	地域名		
27	ヒロシマ (広島) エリア		
バンドとPC	放送局名	周波数	
AM 1	NHK-2	702 kHz	
2	ヤマグチホウソウ	918	
3	NHK-1	1071	
4	ナンカイホウソウ	1116	
5	RCCチョウゴクホウソウ	1350	
6	FEN	1575	
FM 1	ヒロシマFM	78.2 MHz	
2	NHK-FMヒロシマ	88.3	
3	NHK ソウゴウ	TV 3 ch	

番号	地域名		
28	ヤマグチ (山口) エリア		
バンドとPC	放送局名	周波数	
AM 1	NHK-1	675 kHz	
2	ヤマグチホウソウ	765	
3	NHK-2	1377	
FM 1	FM ヤマグチ	79.2 MHz	
2	NHK-FMヤマグチ	85.3	
3	NHK キョウイク	TV 1 ch	

番号	地域名		
29	タカマツ/オカヤマ (高松 岡山) エリア		
バンドとPC	放送局名	周波数	
AM 1	AM コウベ	558 kHz	
2	NHK-1	603	
3	ABCアサヒホウソウ	1008	
4	MBSマイニチホウソウ	1179	
5	NHK-1	1368	
6	NHK-2	1386	
7	ニシニッポンホウソウ	1449	
8	サンヨウホウソウ	1494	
FM 1	FM カガワ	78.6 MHz	
2	NHK-FMタカマツ	86.0	
3	NHK-FMオカヤマ	88.7	
4	NHK キョウイク	TV 3 ch	

番号	地域名		
30	トクシマ (徳島) エリア		
バンドとPC	放送局名	周波数	
AM 1	AM コウベ	558 kHz	
2	NHK-2	828	
3	NHK-1	945	
4	ABCアサヒホウソウ	1008	
5	MBSマイニチホウソウ	1179	
6	シコクホウソウ	1269	
7	ラジオ オオサカ	1314	
FM 1	FM トクシマ	80.7 MHz	
2	NHK-FMトクシマ	83.4	
3	シコクホウソウ	TV 1 ch	
4	NHK ソウゴウ	3	

番号	地域名		
31	マツヤマ (松江) エリア		
バンドとPC	放送局名	周波数	
AM 1	NHK-1	963 kHz	
2	ナンカイホウソウ	1116	
3	RCCチョウゴクホウソウ	1350	
4	NHK-2	1512	
FM 1	FM エヒメ	79.7 MHz	
2	NHK-FMマツヤマ	87.7	
3	NHK キョウイク	TV 2 ch	

番号	地域名		
32	コウチ (高知) エリア		
バンドとPC	放送局名	周波数	
AM 1	コウチホウソウ	900 kHz	
2	NHK-1	990	
3	NHK-2	1152	
FM 1	FM コウチ	81.6 MHz	
2	NHK-FMコウチ	87.5	

番号	地域名		
33	フクオカ (福岡) エリア		
バンドとPC	放送局名	周波数	
AM 1	NHK-1	612 kHz	
2	NHK-2	1017	
3	RKBマイニチホウソウ	1278	
4	キューシュウアサヒホウソウ	1413	
FM 1	FM サガ	77.9 MHz	
2	CROSS FM	78.7	
3	FM フクオカ	80.7	
4	NHK-FMサガ	81.6	
5	NHK-FMフクオカ	84.8	
6	キューシュウアサヒホウソウ	TV 1 ch	
7	NHK ソウゴウ	3	

番号	地域名		
34	キタキューシュウ (北九州) エリア		
バンドとPC	放送局名	周波数	
AM 1	NHK-1	540 kHz	
2	キューシュウアサヒホウソウ	720	
3	ヤマグチホウソウ	918	
4	RKBマイニチホウソウ	1197	
5	NHK-2	1602	
FM 1	CROSS FM	77.0 MHz	
2	FM ヤマグチ	77.7	
3	FM フクオカ	80.0	
4	NHK-FMキタキューシュウ	85.7	
5	キューシュウアサヒホウソウ	TV 2 ch	

番号	地域名		
35	サガ (佐賀) エリア		
バンドとPC	放送局名	周波数	
AM 1	NHK-2	873 kHz	
2	NHK-1	963	
3	クマモトホウソウ	1197	
4	RKBマイニチホウソウ	1278	
5	キューシュウアサヒホウソウ	1413	
6	ナガサキホウソウ	1458	
FM 1	FMナカキューシュウ	77.4 MHz	
2	FM サガ	77.9	
3	CROSS FM	78.7	
4	FM フクオカ	80.7	
5	NHK-FMサガ	81.6	
6	キューシュウアサヒホウソウ	TV 1 ch	
7	NHK キョウイク	2	

番号	地域名		
36	ナガサキ (長崎) エリア		
バンドとPC	放送局名	周波数	
AM 1	NHK-1	684 kHz	
2	ナガサキホウソウ	1233	
3	NHK-2	1377	
FM 1	SMILE-FM	79.5 MHz	
2	NHK-FMナガサキ	84.5	
3	NHK キョウイク	TV 1 ch	
4	NHK ソウゴウ	3	

番号	地域名		
37	オオイタ (大分) エリア		
バンドとPC	放送局名	周波数	
AM 1	NHK-1	819 kHz	
2	OBSオオイタホウソウ	1098	
3	NHK-2	1467	
FM 1	FM オオイタ	88.0 MHz	
2	NHK-FMオオイタ	88.9	
3	NHK ソウゴウ	TV 3 ch	

番号	地域名		
38	クマモト (熊本) エリア		
バンドとPC	放送局名	周波数	
AM 1	NHK-1	756 kHz	
2	NHK-2	873	
3	NHK-1	963	
4	クマモトホウソウ	1197	
5	RKBマイニチホウソウ	1278	
6	キューシュウアサヒホウソウ	1413	
FM 1	FMナカキューシュウ	77.4 MHz	
2	FM サガ	77.9	
3	CROSS FM	78.7	
4	FM フクオカ	80.7	
5	NHK-FMサガ	81.6	
6	NHK-FMフクオカ	84.8	
7	NHK-FMクマモト	85.4	
8	NHK キョウイク	TV 2 ch	

番号	地域名		
39	ミヤザキ (宮崎) エリア		
バンドとPC	放送局名	周波数	
AM 1	NHK-1	540 kHz	
2	MRTミヤザキホウソウ	936	
3	NHK-2	1467	
FM 1	FM ミヤザキ	83.2 MHz	
2	NHK-FMミヤザキ	86.2	

番号	地域名		
40	カゴシマ (鹿児島) エリア		
バンドとPC	放送局名	周波数	
AM 1	NHK-1	576 kHz	
2	MBCミナミシロホウソウ	1107	
3	NHK-2	1386	
FM 1	ミュー-FM	79.8 MHz	
2	NHK-FMカゴシマ	85.6	
3	MBCサニシロホウソウ	TV 1 ch	
4	NHK ソウゴウ	3	

番号	地域名		
41	ナハ (那覇) エリア		
バンドとPC	放送局名	周波数	
AM 1	NHK-1	549 kHz	
2	FEN	648	
3	リュウキュウホウソウ	738	
4	ラジオ オキナワ	783	
5	NHK-2	1125	
FM 1	FM オキナワ	87.3 MHz	
2	NHK-FMオキナワ	88.1	
3	FEN オキナワ	89.1	
4	NHK ソウゴウ	TV 2 ch	

(放送局名の表記は、平成8年11月現在のものです。)

音質を切り換える A

(プリセットイコライザー)

4種類の音質を選べます。

「PRESET EQ」を押して

好みの音質を選ぶ

音質の効果と表示

低音部と高音部を強調 (HEAVY) ①

ロックなどにパンチを効かせる。

高音部を強調 (CLEAR) ②

ポップスなどを軽やかにする。

高音部を抑える (SOFT) ③

BGM的に楽しむ。

中音部を強調 (VOCAL) ④

ボーカルを引き立てる。

フラット (EQ-OFF) ⑤

音質効果を使わない

お知らせ

録音するときに音質を変えても、録音されるMDには影響ありません。

音場効果を使う B

(サウンドバーチャライザー)

立体的な音場感が楽しめます。従来のサラウンドに比べ、ボーカルなどの中音部を安定させたまま、音楽に自然な拡がりや奥行きを与えます。

ステレオ音声に効果があります。

「S.VIRTUALIZER」を押して

S.VIRTUALIZER を点灯させる

解除するには

「S.VIRTUALIZER」を押して **S.VIRTUALIZER** を消す。

●ヘッドホンで聞くときは

本機のスピーカーから聞くよりも効果が少なく聞こえます。

●高音が強すぎると感じたときは

音楽によっては、高音部が聞きづらくなるものがあります。音質を切り換える、またはサウンドバーチャライザーを解除してください。

●FMステレオ放送で雑音が多いときは

音場効果により雑音が多くなったときは、解除してください。

お知らせ

録音するときに音場効果を効かせても、録音されるMDには影響ありません。

A

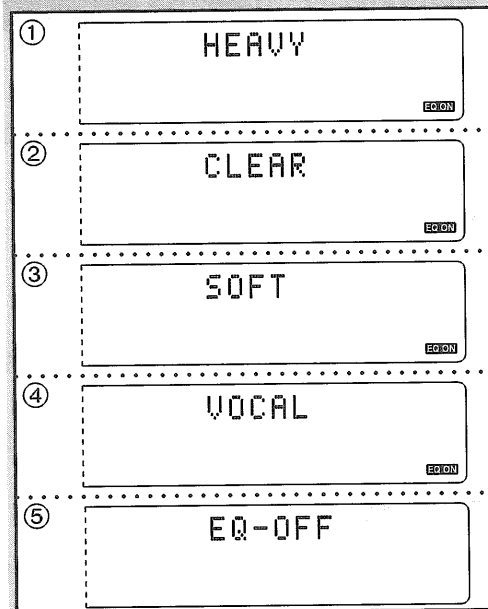
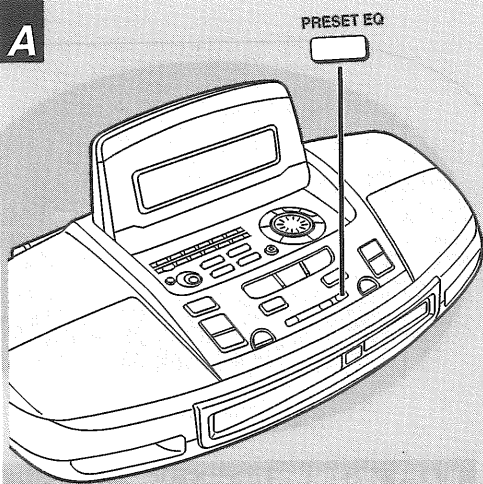

B

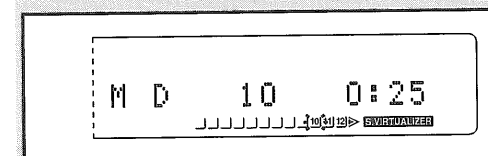
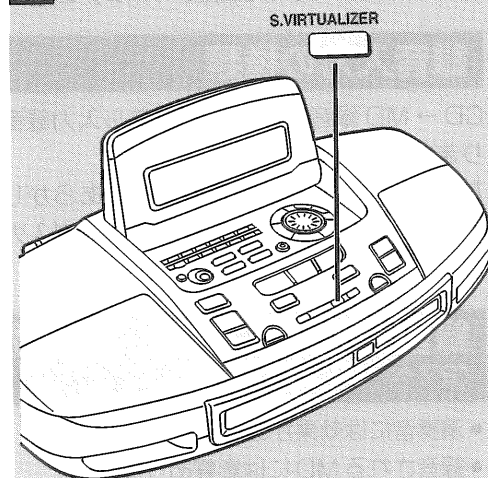

操作前に

再生 (音質/音場)

録音

編集/タイトル

タイマー

その他の機能

参考

録音するまえに

(MD 録音の基礎知識)

MD の種類について

MD には、録音できない「再生専用 MD」と、録音可能な「録音用 MD」の 2 種類があります。光で信号を読みとる再生方法は同じですが、信号の記録方法が異なります。

再生専用 MD

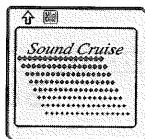

ビットという小さなくぼみの有無でデータが記録されています。

CD と同様の、この方式の MD を「光ディスク」といいます。

録音用 MD

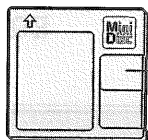

シャッター

磁気によってデータが記録されます。この方式の MD を「光磁気ディスク」といいます。

録音入力の種類

CD → MD 録音時のみ、デジタル入力録音になります。

ただし、CD → MD 録音時でも、あらかじめマイクが接続されているときはアナログ入力録音になります。

録音時の音量、音質/音場効果 (27 ページ) について

- 演奏音には効果があります。
- 録音される MD には影響ありません。

録音・編集上のご注意

録音用 MD には、大切な録音をまちがって消さないために、誤消去防止つまみがついています。録音・編集が終わったら、誤消去防止つまみを開いた状態にしておきましょう。

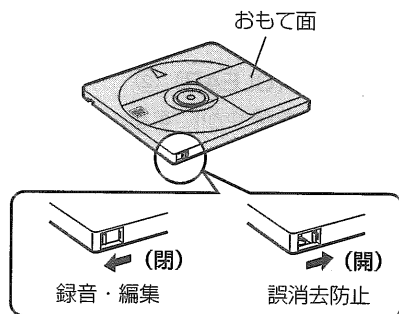

必ずお守りください

録音・編集中は振動を与えないようにしてください。

特に録音・編集終了時の“UTOC Writing”点滅中は注意してください。MD が使えなくなります。

- “UTOC Writing”点滅前に電源を切ると、録音内容は MD に記録されません。
- “UTOC Writing”点滅中に電源を切ると、録音内容は正しく記録されません。

シャッターは開けないで

万一シャッターが開いてしまったときは、すぐに閉めてください。中の円盤には直接手を触れないでください。

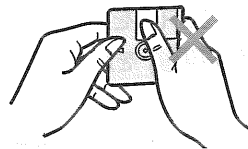

置き場所に気をつけて

次のようなところには置かないでください。

- 直射日光が当たるところや車中など、温度の高いところ
- 風呂場など、湿気の高いところ
- 海辺や砂場など、砂ぼこりが多いところ

お願い

- 故障の原因になるため、ディスク名などを記したラベルは、指定外の位置に貼らないでください。
- セロハンテープやラベルなどの糊がはみ出したり、はがしたあとがある MD は、故障の原因になるため、使わないでください。

こんなMDができます



CDからMDに録音したとき

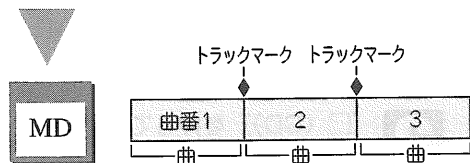

自動的にトラックマーク^{*2}がつくので（オートマーキング^{*3}）、CDと同じ曲番のついたMDができます。

手動でトラックマークをつけることもできます（マニュアルマーキング^{*3}）。



ラジオ放送などからMDに録音したとき

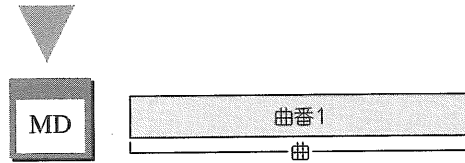

トラックマークは、自動ではつかないため、1回の録音すべてが曲番1（1曲）になります。好みに応じて、手動でトラックマークをつけてください。

一度録音したMDに録音する

一度録音したMDに録音すると、前の録音の続きから自動的に録音されます。

録音済みMDに録音するときは、残り時間（未録音部）を確認して、次のどちらかを選んでください。

■ 以前の録音を残して、続きに録音するとき
録音を始めると、前回録音の終わった位置から自動的に録音されます。

■ 以前の録音を消して、新たに録音するとき
38ページをご覧ください。

●用語解説●

^{*1} ユーザーテーブルオブコンテンツ
UTOC (User Table of Contents) :

ユーザーのために設けられた ^{トック} TOC のこと。

編集内容やディスク名、曲名などの情報が書き込まれるときは“UTOC Writing”と表示されます。

^{*2} **トラックマーク :**

曲を区切る目的で、MDに記録されるマークのこと。本機がトラックマークを判別・移動することで、曲の頭出しや編集が可能になります。

^{*3} **マーキング :**

MDにトラックマークを記録していく処理のこと。本機が自動で行うもの（オートマーキング）と、手動で行うもの（マニュアルマーキング）の2種類があります。

CDを録音する (シンクロ録音)

準備) MDの誤消去防止つまみは閉じておきます。(28ページ)

1 録音用MDを入れる

2 [□ (CD)] を押して
CDに切り換える

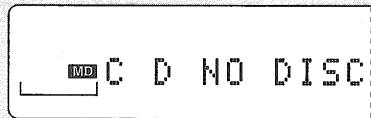

3 [△OPEN/CLOSE] を押して
CDを入れる
もう一度押して、トレイを閉
めます。

4 [●/|| REC/PAUSE] を押す
MDへの録音が始まります。

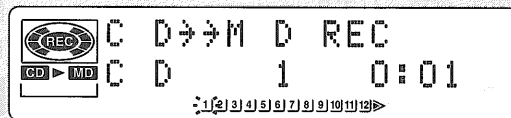

[DIVIDE]

録音を止めるには
[□ (CD)] を押す。

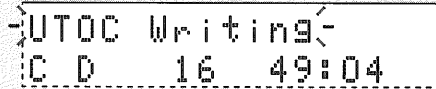

“UTOC Writing”の点滅→消灯後、録音が完了
します。

一時停止するには

[●/|| REC/PAUSE] を押す。

MDは録音待機状態になり、MDの曲番がひとつ増えます。

録音を再開するには、もう一度 [●/|| REC/PAUSE] を押します。

手でトラックマーク (29ページ) を追加するには

好みの位置で、[DIVIDE] を押す。

TRACK MARKING

お知らせ

- MDの制約上、録音した時間と残り時間を加えても、ディスクの最大録音時間にはなりません。
- MDには最大で254曲まで録音できます。
254曲まで録音すると、本機は仕様上、次のように動作します。
 - ・ディスクの残時間表示が“0:00”になる。
 - ・254曲以降の録音部はすべて曲番254の続きとして録音される。
 - ・[●/|| REC/ PAUSE] ボタンを押しても録音待機状態にならず、録音を継続する。([□] ボタンで録音を停止することはできません)
- カラオケCDを使って、CDの伴奏と自分の声をMDに録音するときは、まず最初にマイクを接続してください。自動的にアナログ入力録音に切り換わります。録音中にマイクを接続しても、マイクからの音声は録音されません。マイクを接続していないときは、デジタル入力録音になります。

操作前に

再生 (音質/音場)

録音

編集/タイトル

タイマー

その他の機能

参考

CDの全曲を自動で録音する

(オートCD録音)

予約した曲を予約順に録音することもできます。

1 録音用MDを入れる

2 [□ (CD)] を押して CDに切り換える

3 [▲OPEN/CLOSE] を押して CDを入れる

もう一度押して、トレイを閉めます。

4 [CD REC MODE] を押して “AUTO” を選ぶ

押すたびに

AUTO → 1-REC → 消灯

全曲録音できるかどうか、表示されます。

全曲録音できないときは、録音できない曲が表示されます。

5 [●/|| REC/PAUSE] を押す MDへの録音が始まります。

録音を止めるには **A**

[□ (CD)] を押す。

“UTOC Writing” の点滅 → 消灯後、録音が完了します。

好みの曲を録音するには

- 上記手順 **3** のあと、好みの曲をプログラム予約する。
(22 ページ、手順 **2** ~ **4**)
- 上記手順 **4** ~ **5** を行う。

手動でトラックマークを追加するには **B**

好みの位置で、[DIVIDE] を押す。

ヒント

シンクロタイトル記録機能

あらかじめタイトルをつけておいたCD (43 ページ) からオートCD録音すると、同じタイトルがMDのディスクタイトルとして自動的に記録されます。

MDに、すでにディスクタイトルがついているときは記録されません。

お知らせ

プログラム予約後にオートCD録音した場合、“ゼンキョク REC カノウデス” と表示しても、ディスクの残りに余裕がないときは全曲を録音できないことがあります。

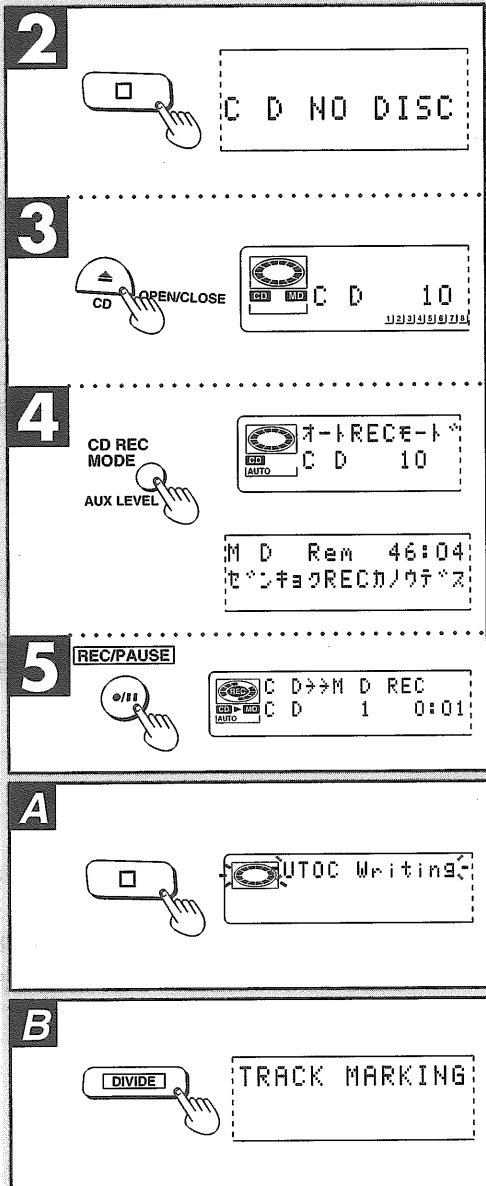
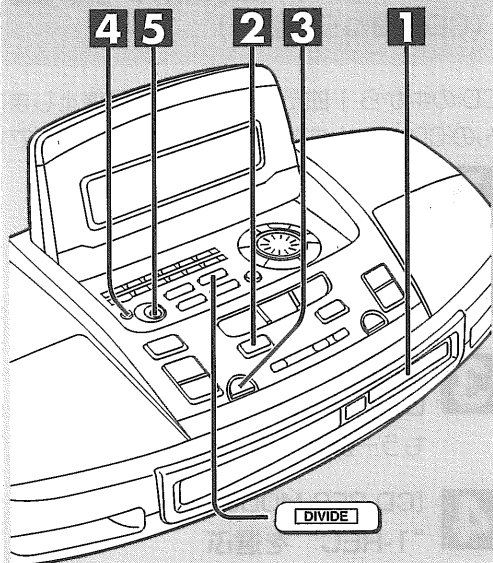

操作前に

再生

(音質/音場)

録音

編集/タイトル

タイマー

その他の機能

参考

CDの1曲だけ録音する

(CD1曲ねらい録り)

CDの中から1曲だけ録音して自動停止します。たくさん
のCDから1曲ずつ録音するとき便利です。

- 1** 録音用MDを入れる
- 2** [□ (CD)] を押して
CDに切り換える
- 3** [▲OPEN/CLOSE] を押して
CDを入れる
もう一度押して、トレイを閉めます。

- 4** [CD REC MODE] を押して
“1-REC” を選ぶ
押すたびに
AUTO → 1-REC → 消灯

- 5** [◀◀] または [▶▶] を押して
録音したい曲番を選ぶ
1曲目を録音する場合、この操作は不要です。

- 6** [●/|| REC/PAUSE] を押す
MDへの録音が始まります。

- 7** 続けて別のCDを録音するには
[▲OPEN/CLOSE] でCDを入れ換え
手順 5、6 を行う

録音を止めるには A

[□ (CD)] を押す。
“UTOC Writing” の点滅 → 消灯後、録音が完了します。

手でトラックマークを追加するには B

好みの位置で、[DIVIDE] を押す。

ヒント

曲を聞いてみて、確認してから録音する
(おっかけ録音)

- 1 [CD REC MODE] で、“1-REC” を選ぶ。
- 2 [▶/|| (CD)] で、CDを演奏する。
- 3 気に入った曲があれば、演奏中に [●/|| REC/PAUSE] を押す。その曲を最初から録音します。

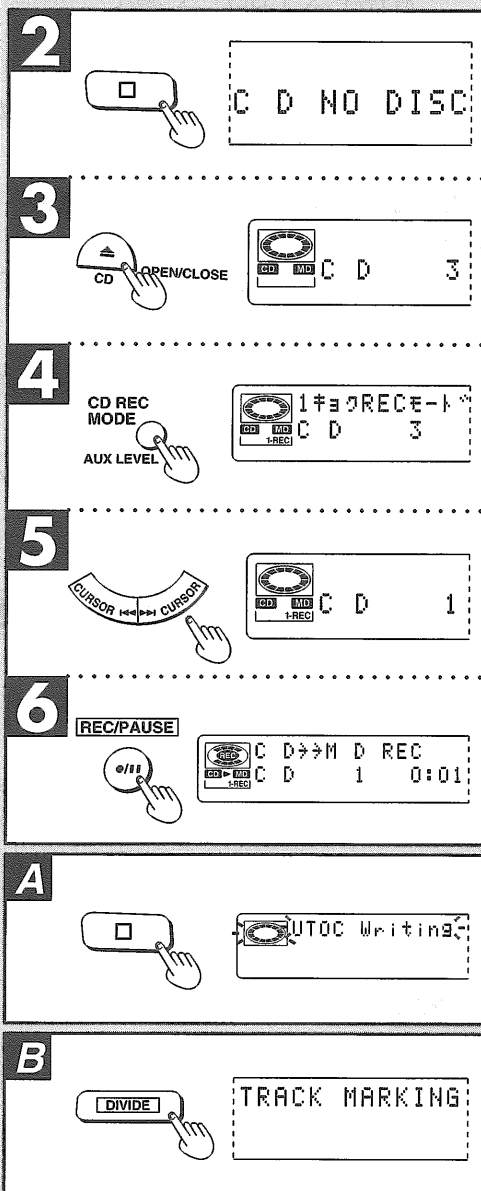
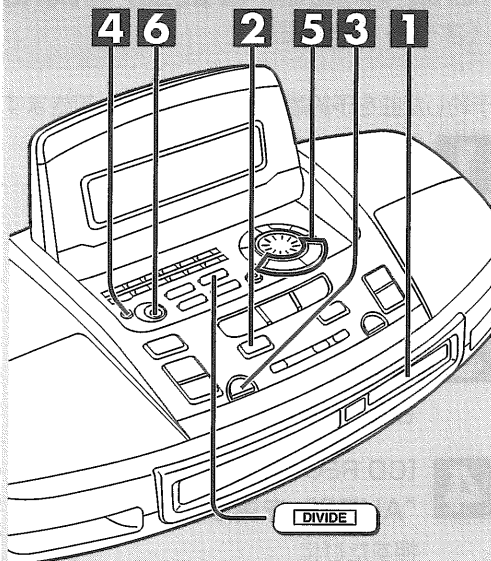

ラジオ放送を録音する

- 1** 録音用 MD を入れる
- 2** [FM/AM] を押して
バンドを選ぶ
- 3** [≥10] ~ [0] を押して
プリセット選局する
JOG ダイヤルでマニュアル選局することも
できます。
- 4** [●/|| REC/PAUSE] を押す
MD への録音が始まります。

録音を止めるには **A**

[□ (MD)] を押す。
“UTOC Writing” の点滅→消灯後、録音が完了します。

一時停止するには

[●/|| REC/PAUSE] を押す。
MD は録音待機状態になり、MD の曲番がひとつ増えます。
録音を再開するには、もう一度 [●/|| REC/PAUSE] を
押します。

トラックマークのつけかた **B**

- 好みの位置で、[DIVIDE] を押す。
- ラジオ放送録音時は [DIVIDE] を押さない限り、
トラックマークはつきません。

ラジオ放送を長時間録音するには

MD 録音モードをモノラルに切り換えることで、通常の
2 倍の長さの長時間録音が可能です。(74 分の MD で、
148 分録音できます)

- 1 上記手順 **3** のあと、[TUNER MODE] を押して
“MD MONO” を点灯させる。
- 2 [●/|| REC/PAUSE] を押す。

お知らせ

- モノラル録音モードは留守録タイマーにも使えます。
- ラジオ放送録音中に、MD 録音モードを切り換えることはでき
ません。
- ラジオ放送録音中や録音待機中に、バンドや周波数を切り換
えることはできません。

ヒント

- シンクロタイトル記録機能
プリセット選局時に録音すると、放送局名が MD の
トラックタイトルとして自動的に記録されます。
- 録音時の頭切れを防ぐには
[●/|| REC/PAUSE] を 2 度押して録音待機状態に
しておき、録音したい位置で [●/|| REC/PAUSE]
を押します。

**A M 放送を録音するときは A M ループアンテナと本体限り離して下
さい。近づけるとノイズが入ることがあります。**

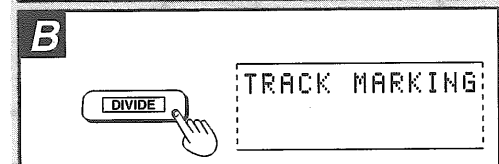
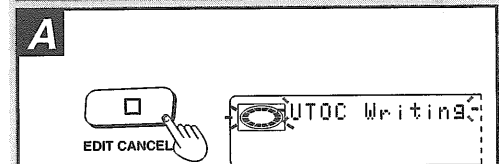
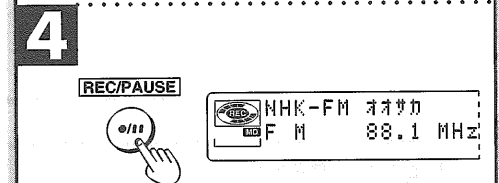
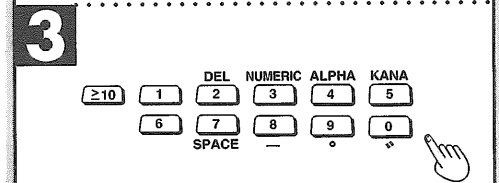
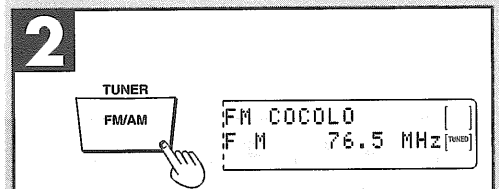
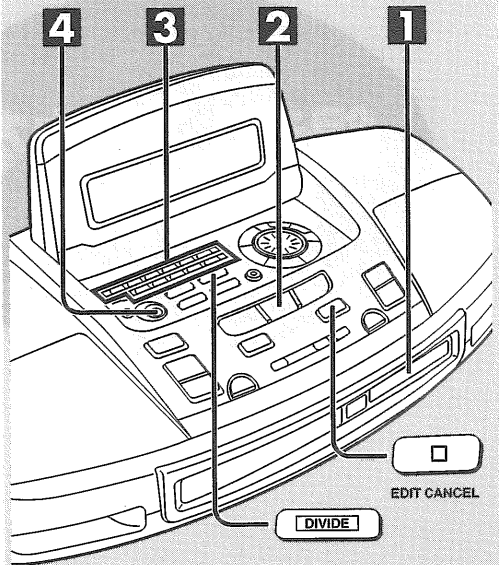

録音した曲を編集する

こんなことができます

たとえば、FM放送を普通に録音したあと、CMと曲をトラックマークで区切り、不要な部分を消して、オリジナルMDを作ることができます。

①普通に録音する。

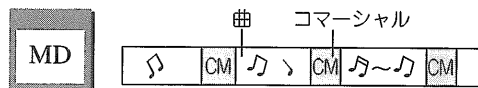

②「^{ディバイド}DIVIDE」機能で、曲と、CMにトラックマークをつける。

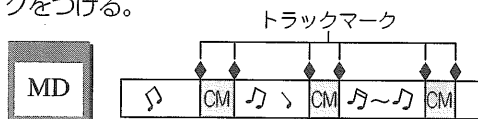

③「^{イレース}ERASE」機能で、CMを消す。

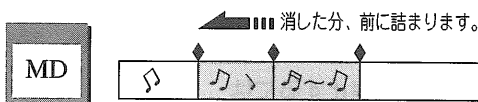

1曲を2曲に分ける

^{ディバイド}(DIVIDE)

35 ページ

たとえばクラシックを録音したあと、楽章毎に曲を分けることで、各楽章の頭出しができるようになります。

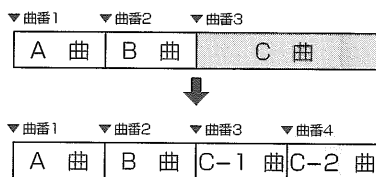

2曲を1曲にまとめる

^{コンバイン}(COMBINE)

36 ページ

たとえばクラシックで、楽章毎に分けていた曲を、1曲にまとめて扱えるようになります。

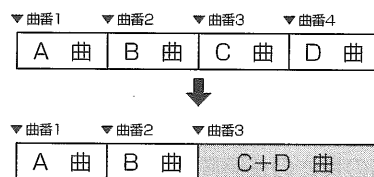

曲を移動する

^{ムーブ}(MOVE)

37 ページ

^{ムーブ}MOVE 機能による曲の並べ替えはMD自体に記録されます。再生ボタンを押すだけで、好みの曲順の再生が楽しめます。

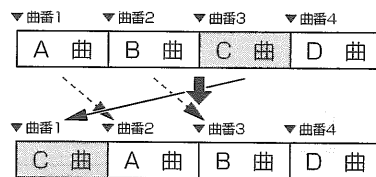

録音した曲を消す

^{イレース}(ERASE)

38 ページ

1曲を消す ^{トラック・イレース}TRACK ERASE と、全曲を消す ^{オール・イレース}ALL ERASE があります。曲の消去後は、後ろの曲が前に詰められ、曲番も1つずつ減ります。

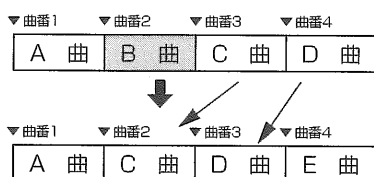

1 曲を 2 曲に分ける (DィBァIド)

準備) 誤消去防止つまみは閉じておきます。(28 ページ)

例) 曲番 5 を 2 曲に分けます。

編集後の曲番は「5」と「6」になります。

1 [□ (MD)] を押して
MD に切り換える

2 [≥10] ~ [0] を押して
曲番を選ぶ (例では [5])
再生が始まります。

3 分けたい位置で
[DィBァIド] を押す
分けた位置からの 4 秒間がくり返し再生されます
ので、位置がずれているときは微調整してください。
(下記参照)
途中で編集をやめるときは [EDIT CANCEL]
を押します。

4 [ENTER] を押す
“UTOC Writing” の点滅→消灯後、編集が完了
します。

分けたい位置を微調整するには A

上記手順 **3** のあと、JOG ダイヤルを回して、ディバイドの位置を微調整することができます。

調整範囲は、-128 ~ 127 (前後約 8 秒; モノラル音声時は約 16 秒) です。

編集するまえの状態に戻すには

コンバイン COMBINE 機能で、2 曲を 1 曲にまとめます。(36 ページ)

お知らせ

モノラル音声の編集時は、手順 **3** のあと、くり返し再生される秒数が倍の 8 秒になります。

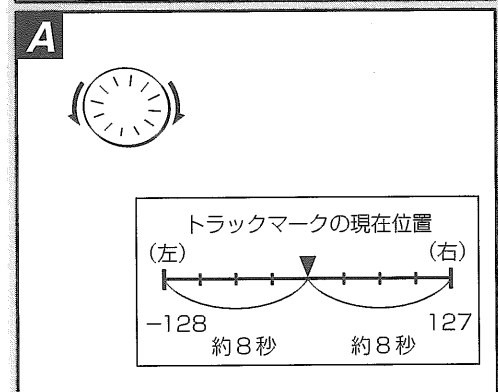
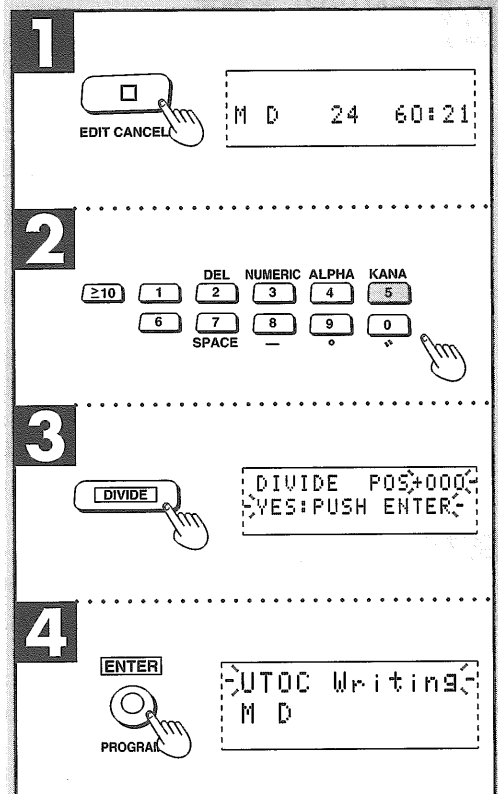
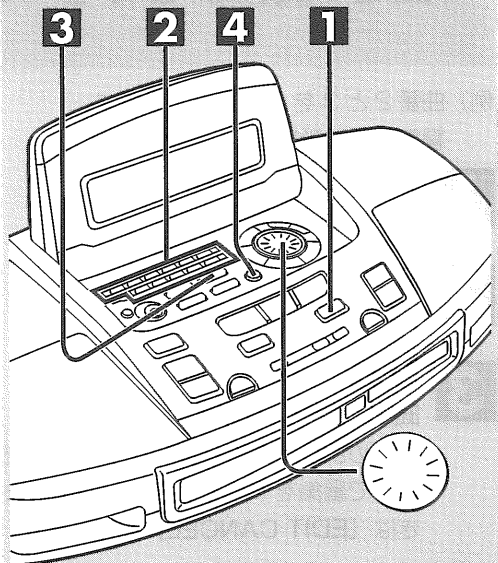

操作前に

再生 (音質/音場)

録音

編集/タイトル

タイマー

その他の機能

参考

2曲を1曲にまとめる (COMBINE)

操作前に

再生

(音質/音場)

録音

編集/タイトル

タイマー

その他の機能

参考

例) 曲番2と3を1曲にまとめます。
編集後の曲番は「2」になります。

- 1** [□ (MD)] を押して
MDに切り換える
- 2** 停止中に
[COMBINE] を押す
- 3** [≥10] ~ [0] を押して
曲番を選ぶ (例では [3])
まとめようとする2曲の後ろの曲番を選びます。
途中で編集をやめるときや、曲番をまちがえたときは [EDIT CANCEL] を押します。
- 4** [ENTER] を押す
“UTOC Writing” の点滅→消灯後、編集が完了します。

編集するまえの状態に戻すには

ディバイド機能で、1曲を2曲に分けます。(35ページ)

ご参考

再生中 (または一時停止中) でも、2曲を1曲にまとめることができます。

- 1 まとめる2曲の後ろの曲を、再生 (または一時停止) する。
たとえば、曲番2と3をまとめるときは、後ろの3を選びます。
- 2 [COMBINE] を押す。
上記の例では、曲番2の後ろ部分約4秒間と、曲番3の前の部分約4秒間が、くり返し再生されます。
- 3 [ENTER] を押す。

お知らせ

- 前後のとなりあった曲のみ、1曲にまとめることができます。
- 次のような曲は、1曲にまとめることができません。
 - ・2秒以下の短い曲
 - ・モノラルの曲と、ステレオの曲
- モノラル音声の編集時は、手順2のあと、くり返し再生される秒数がそれぞれ倍の8秒になります。

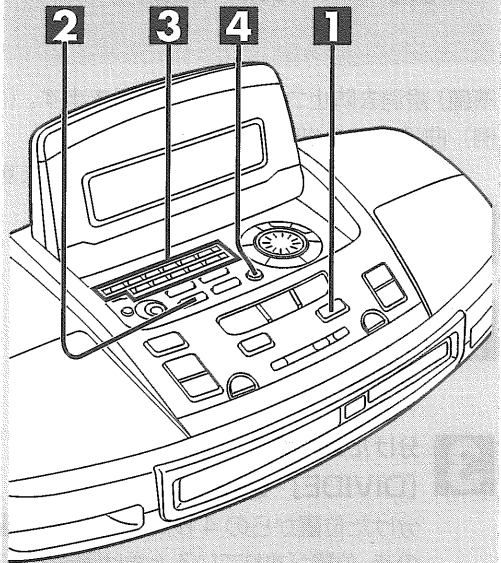

1

2

3

4

曲を移動する (MOVE)

例) 曲番 8 を先頭に移動します。
編集後の曲番は「1」になります。

- 1** [□ (MD)] を押して MD に切り換える
- 2** 停止中に [MOVE] を押す
- 3** [≥10] ~ [0] を押して 移動する曲番を選ぶ (例では [8])
- 4** [≥10] ~ [0] を押して 移動先を選ぶ (例では [1])
途中で編集をやめるときや、曲番をまちがえたときは [EDIT CANCEL] を押します。
- 5** [ENTER] を押す
"UTOOC Writing" の点滅→消灯後、編集が完了します。

お知らせ

再生中 (または一時停止中) でも、曲を移動することができます。

- 1 移動する曲を、再生 (または一時停止) する。
- 2 [MOVE] を押す。
- 3 [≥10] ~ [0] で移動先を選ぶ。
- 4 [ENTER] を押す。

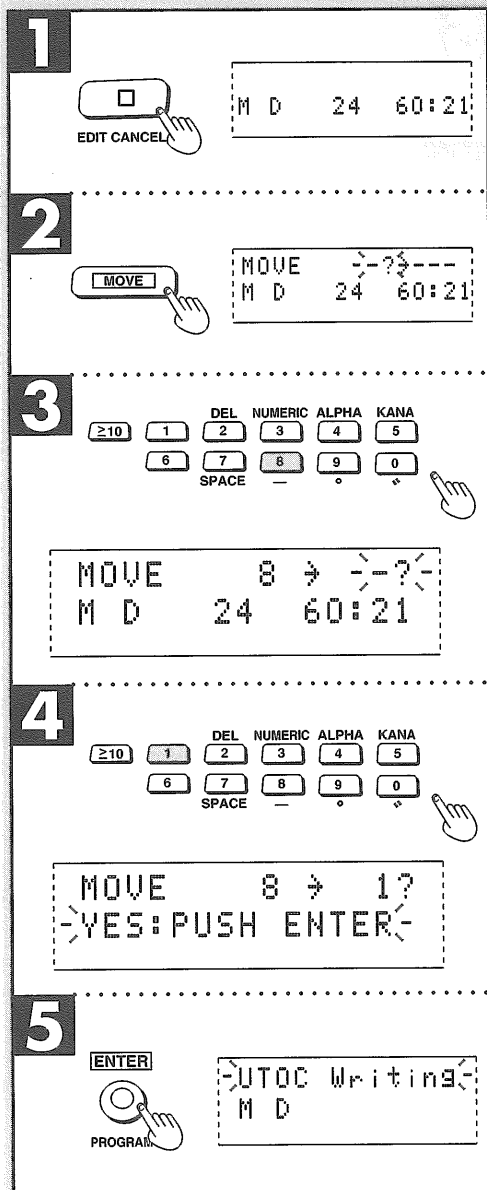
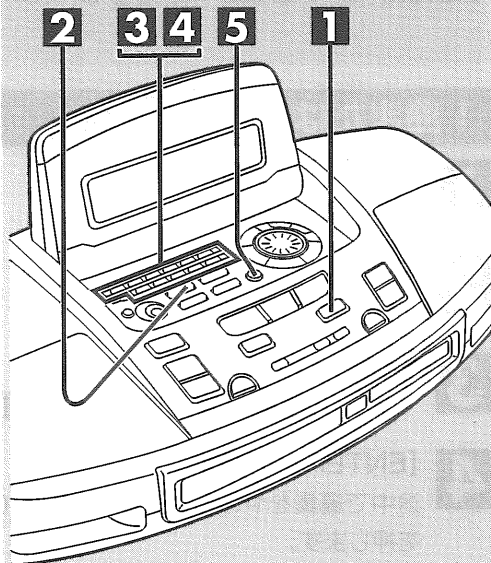

操作前に

再生 (音質/音場)

録音

編集/タイトル

タイマー

その他の機能

参考

録音した曲を消す イレース (ERASE)

1 曲または全曲を消す

- 1** [□ (MD)] を押して MD に切り換える
- 2** 停止中に [ERASE] を押す
- 3** JOG ダイヤルを回して “ALL” (全曲) または消したい曲番を選ぶ
- 4** [ENTER] を押す
途中で編集をやめるときは [EDIT CANCEL] を押します。
- 5** [ENTER] を押す
“UTOOC Writing” の点滅→消灯後、編集が完了します。

お知らせ

再生中 (または一時停止中) でも、曲を消すことができます。

- 1 消したい曲を、再生 (または一時停止) する。
- 2 [ERASE] を押す。
- 3 [ENTER] を押す。

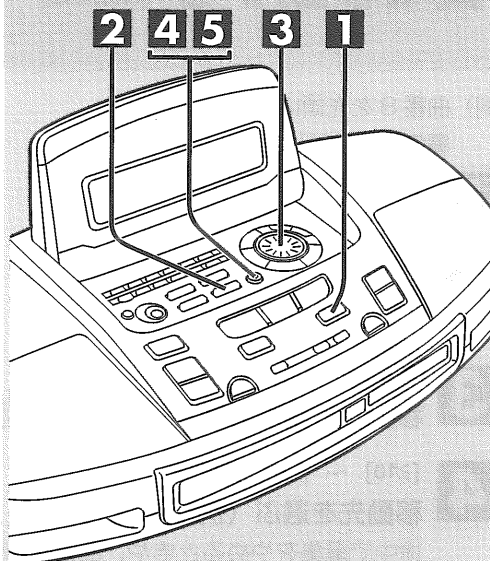

1



M D 24 60:21

2

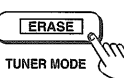

ERASE->ALL?<-
M D 24 60:21

3

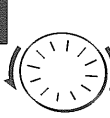

ERASE->TRACK 1?<-
M D 1 8:07

↑
•••
↓

ERASE->ALL?<-
M D 24 60:21

4



ENTER
ERASE TRACK 5?<-
->YES: PUSH ENTER<-

5



ENTER
->UTOOC Writing<-
M D

曲の1部を消す

ディバインド
DIVIDE 機能と組み合わせることで、曲の1部を消すことができます。(34ページの図を参照)

- 1** [▶/00 (MD)] を押して
MD を再生する
- 2** ① 消したい位置 (始点) で
[DIVIDE] を押す
② [ENTER] を押す
“UTOC Writing” の点滅→消灯後、MD を再生します。
- 3** ① 消したい位置 (終点) で
[DIVIDE] を押す
② [ENTER] を押す
“UTOC Writing” の点滅→消灯後、次の操作をしてください。
- 4** [ERASE] を押す
- 5** JOG ダイヤルを回して
消したい曲番を選ぶ
- 6** [ENTER] を押す
途中で編集をやめるときは [EDIT CANCEL] を押します。
- 7** [ENTER] を押す
“UTOC Writing” の点滅→消灯後、編集が完了します。
曲が2つに分かれていますので、1曲にまとめたときは COMBINE 機能をお使いください。

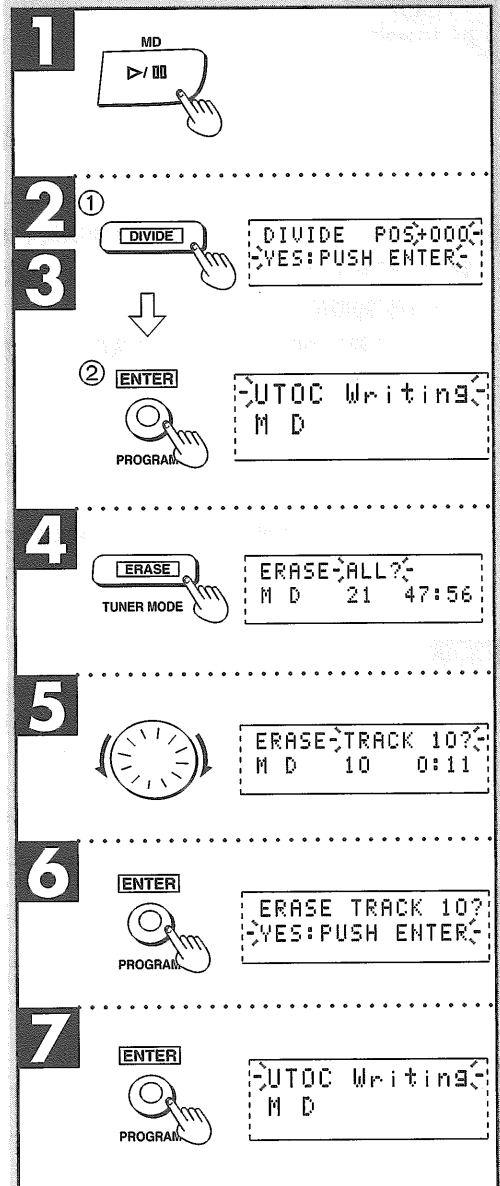
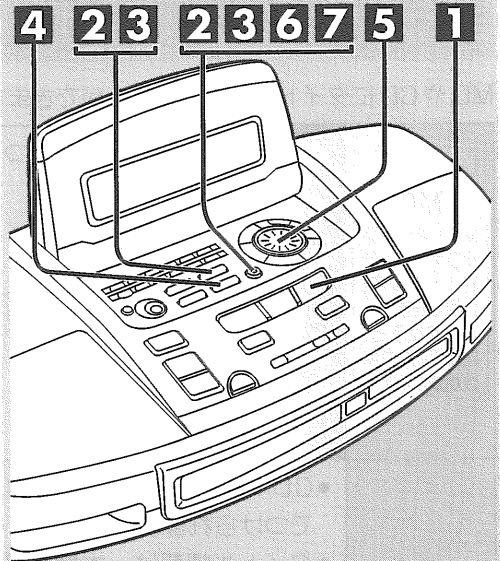

タイトルをつける

MD や CD にタイトルをつけることができます。

<p>MD MD1 枚に、アルファベットで約 1700 文字、記録できます。カナを使うと、記録可能な文字数が減ります。</p>	<p>ディスク名</p> <ul style="list-style-type: none"> ●最大 100 文字までつけられます。 ●タイトル情報は、ディスクに記録されます。
<p>CD 最大 10 枚まで</p>	<p>曲名</p> <ul style="list-style-type: none"> ●1 曲に、最大 100 文字までつけられます。 ●タイトル情報は、ディスクに記録されます。 <p>↓</p> <p>●CD 1 枚に、最大 15 文字までつけられます。</p> <p>●タイトル情報は、本機に記憶されます。</p> <p>↓</p> <p>この CD を本機で使用すると、タイトルが表示されます。</p>

MD 録音時に、CD のタイトルや放送局名を自動的に記録することができます (シンクロタイトル記録機能)

●CD → MD 録音の場合 (オート CD 録音モードのみ)
CD につけたタイトルが、MD のディスクタイトルとして記録されます。

MD に、すでにディスクタイトルがついているときは記録されません。

●ラジオ → MD 録音の場合 (プリセット選局時のみ)
放送局名が、MD のトラックタイトルとして記録されます。

お願い

タイトルをつけるときは [ALPHA (4)] [KANA (5)] [NUMERIC (3)] で文字の種類を確実に切り換えてから、文字を選んでください。

●アルファベットにするには

ALPHA
4 押す。 ABCDEFGHIJKLMNOP

●数字・記号にするには

NUMERIC
3 押す。 0123456789

数字 → 記号、記号 → 数字を切り換えるには [NUMERIC (3)] を押します。

●カタカナにするには

KANA
5 押す。 アイエオカキクケコサシスセ

文字入力の方法

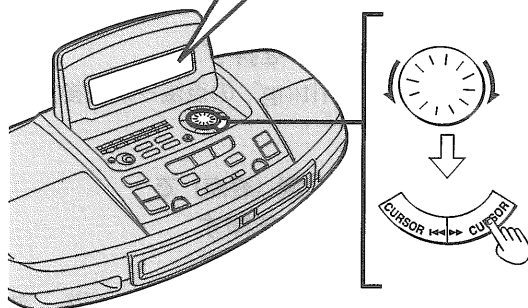
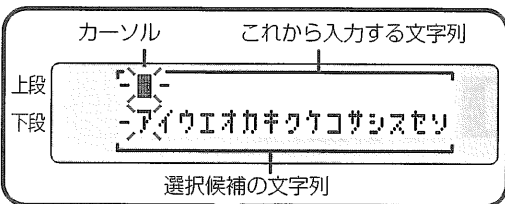

文字入力の基本

① JOG ダイヤルを回して、入力したい文字にカーソルを合わせる。

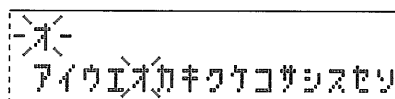

② [CURSOR (▶▶)] を押す。

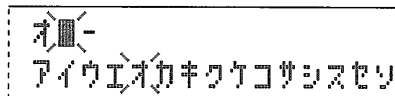

入力側のカーソルが、ひとつ右に移動します。

■ 同じ文字を続けて入力するには

① JOG ダイヤルを少し回す。

コツンとした手応えがあります。

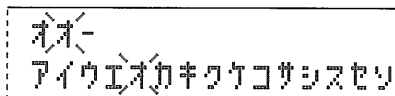

② [CURSOR (▶▶)] を押す。

■ 入力中に 1 文字空けるには

[CURSOR (▶▶)] を押す。

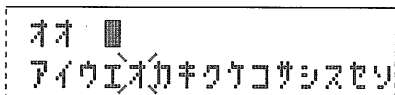

入力後に 1 文字空けるときは、[SPACE (7)] を押します。

文字の種類を切り換える

アルファベット

[ALPHA (4)] を押す。

押すたびに → 英大文字 (ABCDE...)
↓
英小文字 (abcde...)

- ① [ALPHA (4)] を押して、アルファベットに切り換える。
- ② JOG ダイヤルを回して、文字を選ぶ。
- ③ [CURSOR (▶▶)] を押す。

カタカナ

[KANA (5)] を押す。

- ① [KANA (5)] を押して、カタカナに切り換える。

② JOG ダイヤルを回して、文字を選ぶ。

③ [CURSOR (▶▶)] を押す。

●「ア、イ、ウ、エ、オ、ヤ、ユ、ヨ、ツ」の小さな字

- ① JOG ダイヤルを回して、小さくしたい文字を選ぶ。

② [KANA (5)] を押す。

選んだ文字が小さな字に変わります。

③ [CURSOR (▶▶)] を押す。

●長音 (ー)

[ー (8)] を押す。

●濁音 (゛)

[゛ (0)] を押す。

●半濁音 (゜)

[゜ (9)] を押す。

数字・記号

[NUMERIC (3)] を押す。

押すたびに → 数字 (01234...)
↓
記号 (! " # \$ % & ' ()
* + , - . / : ; <
= > ? @ _ `)

入力のしかたは、アルファベットやカタカナと同じです。

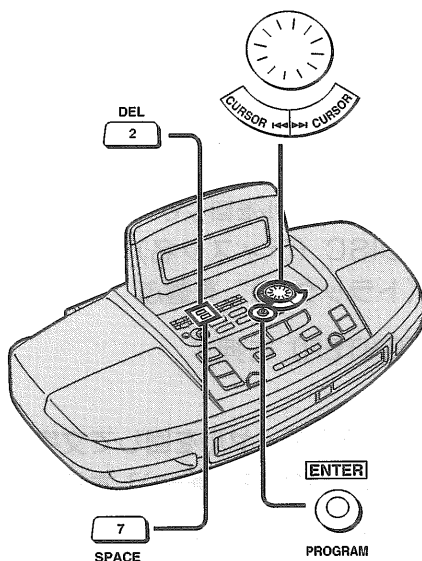

文字を削除する

- ① [CURSOR (◀◀ または ▶▶)] を押して、削除したい文字にカーソルを合わせる。

② [DEL (2)] を押す。

後ろの文字が自動的に詰まります。

タイトル入力を終えるときは、[ENTER] を押します。

文字を追加する

- ① [CURSOR (◀◀ または ▶▶)] を押して、追加したい位置にカーソルを合わせる。

② [SPACE (7)] を押す。

1文字分の空きができます。

③ JOG ダイヤルを回して、追加したい文字を選ぶ。タイトル入力を終えるときは、[ENTER] を押します。

文字を訂正する

- ① [CURSOR (◀◀ または ▶▶)] を押して、訂正したい文字にカーソルを合わせる。

② JOG ダイヤルを回して、正しい文字を選ぶ。

タイトル入力を終えるときは、[ENTER] を押します。

タイトルをつける (つづき)

操作前に

再生

(音質/音場)

録音

編集/タイトル

タイマー

その他の機能

参考

MD にタイトルをつける

- 1** [□ (MD)] を押して MD に切り換える
- 2** 停止中に [TITLE] を押す
- 3** JOG ダイヤルを回して “DISC (ディスク名)” または “TRACK (トラック名)” を選ぶ

4 [ENTER] を押す

- 5** ① JOG ダイヤルを回して文字を選び、
② [CURSOR (▶▶)] を押して入力する

●文字入力の詳しい方法は 40～41 ページ
●途中でタイトル入力をやめるには [EDIT CANCEL] を押す。

6 すべての文字を入力したら [ENTER] を押す

7 続けて曲にタイトルをつけるには 手順 ③～⑥ をくり返す

8 全曲のタイトル入力を終えたら [□ (MD)] を押す。

お知らせ

MD 再生中 (または一時停止中) にトラックタイトルをつけることもできます。

- 1 タイトルをつけたい曲を再生 (または一時停止) する。
- 2 [TITLE] を押す。
- 3 上記手順 ⑤、⑥ を行う。

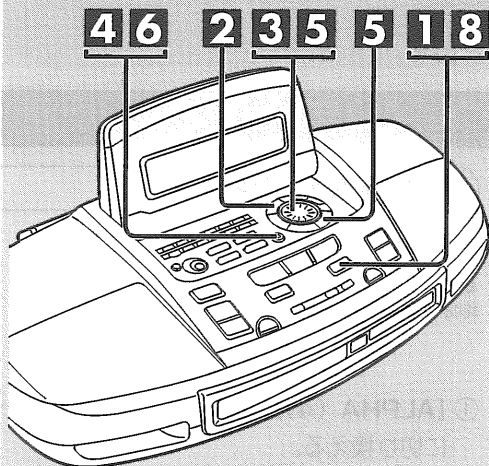

- 1** EDIT CANCEL M D 20 47:44
- 2** TITLE DISC M D 20 47:44
- 3** TRACK 1 M D 1 8:07
- 4** ENTER PROGRAM
- 5** ① CURSOR CURSOR
- 6** ENTER PROGRAM
- 8** EDIT CANCEL

CDのタイトルを本機に記憶させる A

- 1 [□ (CD)] を押して
CDに切り換える
- 2 [TITLE] を押す
- 3 ① JOGダイヤルを回して文字を選び、
② [CURSOR (▶▶)] を押して入力する

- 文字入力の詳しい方法は40～41ページ
- 途中でタイトル入力をやめるには
[EDIT CANCEL] を押す。

- 4 [ENTER] を押す

“DISC TITLE FULL” と表示したら

記憶しているCDの枚数が10枚を超えたことを表しています。

これ以上は記憶できません。

前のタイトルを消して、新たなタイトルを入力するには

1 “DISC TITLE FULL” 点滅中に、JOGダイヤルを回して、消してもよいタイトルを点滅させる。

2 [ENTER] を押す。

新たに、文字入力モードになります。

タイトルをスクロール表示させる B

表示パネルに一度に収まらないような、16文字以上の長いタイトルを見たいときに使います。

MDのディスクタイトルや曲名が表示されている状態で [SCROLL] を押す

ディスクタイトルや曲名が、右から左にスクロールします。

お知らせ

本体の【•DISP】をポンと押してもスクロールさせることができます。(48ページ)

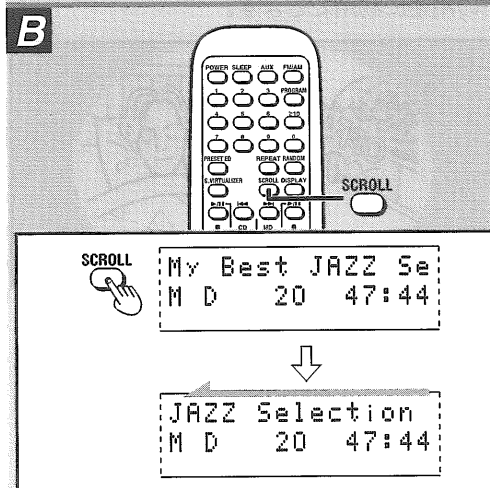
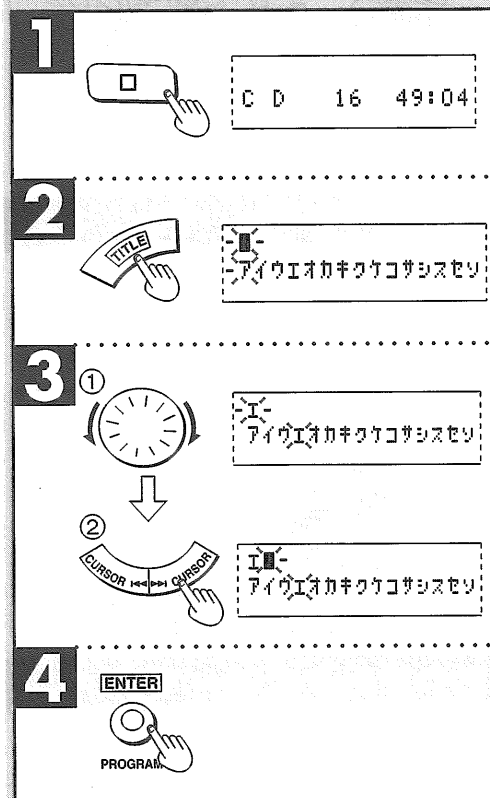
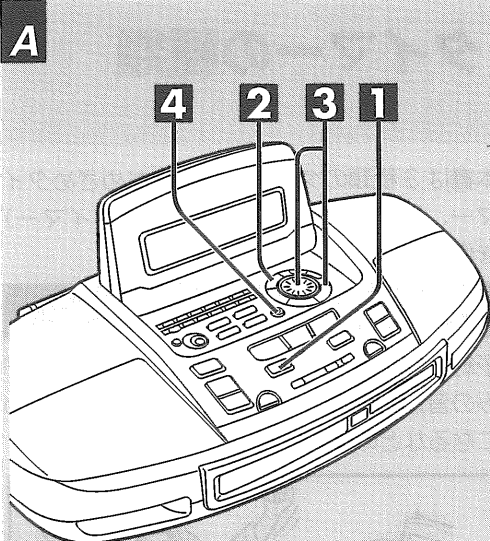

タイマーの種類

本機は3種類のタイマー機能（おめざめタイマー、留守録タイマー、おやすみタイマー）を備えています。

おめざめタイマー (⊙PLAY)

予約した時刻に、好みのソース（音源）を好みの音量で演奏します。朝、音楽でおめざめになるなどの用途に利用できます。



留守録タイマー (⊙REC)

予約した時刻に、好みのラジオ放送をMDに録音できます。留守中に録音したり、深夜番組を録音するなどの用途に利用できます。



おやすみタイマー (SLEEP)

予約した時間（最大120分、30分きざみ）で電源が切れます。音楽を聞きながら眠るなどの用途に利用できます。

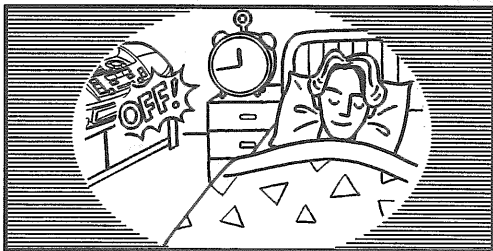

おめざめタイマーを使う

タイマーを予約する前に

- 時計を合わせてください。（13ページ）
- [POWER] を押して、電源を入れておきます。

例) 6時30分から7時40分まで、CDを演奏します。

1 [CLOCK/TIMER] を押して “TIMER” を選ぶ

押すたびに

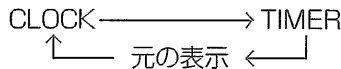

2 演奏開始 (ON) 時刻の予約

- ① 約10秒以内にJOGダイヤルを回して開始時刻を選び、
- ② [ENTER] を押す

3 演奏終了 (OFF) 時刻の予約

- ① JOGダイヤルを回して終了時刻を選び、
- ② [ENTER] を押す

4 ソース (音源) の予約

ソースを選び、演奏の準備をする

- ・MD : [□(MD)] を押し、MDを入れる。
- ・CD : [□(CD)] を押し、CDを入れる。
- ・ラジオ : [FM/AM] を押し、選局する。
- ・外部機器 : [AUX] を押す。

5 おめざめ時の音量の予約

[VOLUME (+または-)] を押しておめざめ時の音量にする

6 [⊙PLAY/REC] を押して “⊙PLAY” を表示させる

7 [POWER] を押して電源を切る

予約時刻になると、演奏が始まります。

解除するには

電源オン時に [⊙PLAY/REC] を押して “⊙PLAY” を消灯させる。

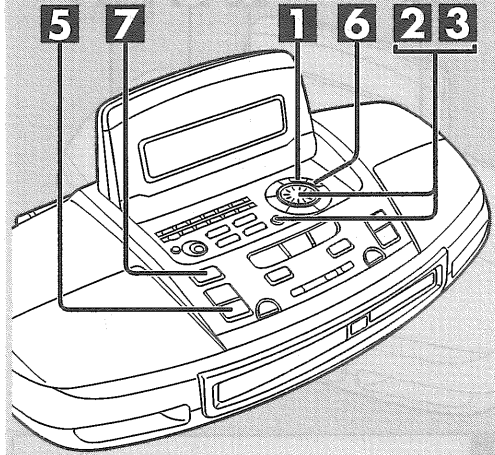

操作をまちがえたり、予約内容を変えるには
 【◎PLAY/REC】を押して、一度“◎PLAY”を消灯させたあと、手順 1 からやり直す。

予約内容を確認するには
 電源オフ時に【CLOCK/TIMER】を押す。
 開始/終了時刻、ソース、おめざめ時の音量を表示して、元の表示に戻ります。

予約後に演奏を楽しむには
 音量/ソースを変えても、おめざめ時には予約した音量/ソースに戻ります。

- 1 手順 7 のあと、電源を入れて好みの演奏を始める。
- 2 演奏後は、MD や CD が入っていることを確認して電源を切る。

タイマー動作する/動作しないを選ぶには
 おめざめタイマーは“◎PLAY”を消さない限り、予約内容に従って毎日動作します。

以下の操作をすることで、動作する/動作しないを切り換えることができます。

電源オン時に【◎PLAY/REC】を押して“◎PLAY”を点灯(動作する)/消灯(動作しない)させる。

お知らせ

- タイマーを動作させる前には、必ず電源を「切」の状態にしてください。電源が入っているとタイマーは動作しません。
- タイマー動作中に電源を切ると、終了時刻の予約は無効になります。
- ソースに【AUX】を選んだ場合、予約時刻になると本機の電源が入り、入力切換が“AUX”になります。
 接続した機器も同時刻に演奏が始まるように、接続機器側のタイマーを設定してください。(接続機器の説明書をご覧ください。)
- CD や MD は、おめざめタイマーのときにプログラムプレイでの演奏も可能です。

1





TIMER ON 0:00
 OFF 0:00

2

① 

↓



②  

TIMER ON 6:30
 OFF 0:00

3

① 

↓

②  

TIMER ON 6:30
 OFF 7:40

5

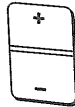
 VOLUME

VOL 34
 C D 10 39:54
REVERSE

6



TIMER-PLAY ◎PLAY
 C D 10 39:54

7



CLOCK 23:48 ▶PLAY

留守録タイマーを使う

操作前に

再生

(音質/音場)

録音

編集/タイトル

タイマー

その他の機能

参考

タイマーを予約する前に

- 時計を合わせてください。(13ページ)
- [POWER] を押して、電源を入れておきます。

例) 18時30分から19時30分まで、FM放送をMDに録音します。

1 [CLOCK/TIMER] を押して “TIMER” を選ぶ

押すたびに

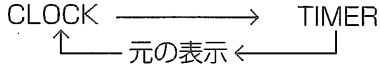

2 録音開始 (ON) 時刻の予約

- ① 約 10 秒以内に JOG ダイヤルを回して開始時刻を選び、
- ② [ENTER] を押す

3 録音終了 (OFF) 時刻の予約

- ① JOG ダイヤルを回して終了時刻を選び、
- ② [ENTER] を押す

4 録音用 MD を入れる

5 ソース (音源) の予約

ソースを選んで準備する

- ・ラジオ : [FM/AM] を押し、選局する。
長時間モノラル録音モードにするには、[TUNER MODE] を押して、“MD MONO” を表示させます。
- ・外部機器 : [AUX] を押す
- ・録音時に音を出したくないときは、音量を下げてください (録音レベルは変わりません)。

6 [⊙PLAY/REC] を押して “⊙REC” を表示させる

7 [POWER] を押して 電源を切る

予約時刻の約 30 秒まえに電源が入り、自動的に録音が始まります。

解除するには

電源オン時に [⊙PLAY/REC] を押して、“⊙REC” を消灯させる。

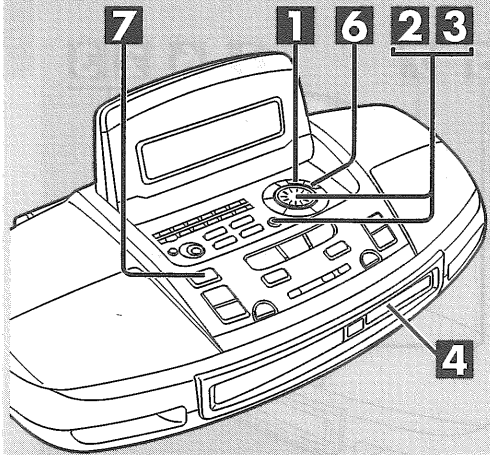

1 [CLOCK/TIMER] を押す
TIMER ON 0:00
OFF 0:00

2 ① JOGダイヤルを回して開始時刻を選び、
② [ENTER] を押す
TIMER ON →18:30←
OFF 0:00

3 ① JOGダイヤルを回して終了時刻を選び、
② [ENTER] を押す
TIMER ON 18:30
OFF →19:30←

6 [⊙PLAY/REC] を押す
TIMER-REC ⊙REC
MD F M 86.5 MHz [TUNED]

7 [POWER] を押す
CLOCK 8:40 ⊙REC

おやすみタイマーを使う

リモコンのみ

操作前に

再生

(音質/音場)

録音

編集/タイトル

タイマー

その他の機能

参考

操作をまちがえたり、予約内容を変えるには
[**PLAY/REC**] を押して、一度 "**REC**" を
消灯させたあと、手順 1 からやり直す。

予約内容を確認するには
電源オフ時に、[**CLOCK/TIMER**] を押す。
開始/終了時刻、ソース、音量を表示して、元
の表示に戻ります。

予約後に演奏を楽しむには
ソースを変えても、留守録時には予約したソース
に戻ります。

- 手順 7 のあと、電源を入れて好みの演奏を
始める。
- 演奏後は、録音用 MD が入っていることを確
認して電源を切る。

タイマー動作する/動作しないを選ぶには
留守録タイマーは "**REC**" を消さない限り、
予約内容に従って毎日動作します。
以下の操作をすることで、動作する/動作しな
いを切り換えることができます。

電源オン時に [**PLAY/REC**] を押して "**REC**"
を点灯 (動作する) / 消灯 (動作しない) させる。

お知らせ

- タイマーを動作させる前には、必ず電源を「切」の状態
にしてください。電源が入っているとタイマーは動作し
ません。
- タイマーの動作中に電源を切ると、終了時刻の予約は無
効になります。
- ソースに [**AUX**] を選んだ場合、予約時刻になると本
機の電源が入り、入力切換が "**AUX**" になってから録
音が始まります。
接続した機器も同時刻に演奏が始まるように、接続機器
側のタイマーを設定してください。(接続機器の説明書
をご覧ください。)

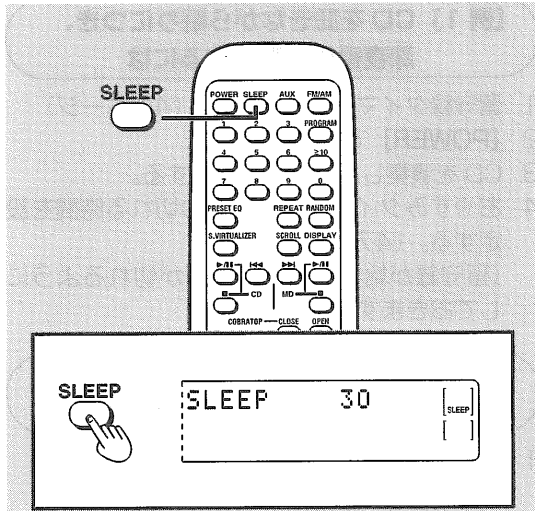

好みのソースを聞きながら
[**SLEEP**] を押して設定時間を選ぶ

押すたびに 30 → 60 → 90
↑ ↓
OFF ← 120
(単位: 分)

タイマーを解除するには
[**SLEEP**] を押して "**OFF**" を選ぶ。
"**SLEEP**" が消えます。

タイマー動作中に残り時間を確かめるには
[**SLEEP**] を押す。
残り時間が表示されます。

- タイマー動作中に残り時間を変えるには
- [**SLEEP**] を押す。残り時間が表示されます。
 - [**SLEEP**] をもう一度押して、設定時間を選ぶ。

タイマーを組み合わせる 使う

操作前に

再生

(音質/音場)

録音

編集/タイトル

タイマー

その他の機能

参考

【例1】CDを聞きながら眠りにつき、 深夜番組を録音するには

- 1 留守録タイマーを予約する。(46 ページ)
- 2 [POWER] で電源を入れる。
- 3 CDを演奏し、好みの音量にする。
- 4 おやすみタイマーで、電源の切れる時間を設定する。(47 ページ)
(留守録が始まる前に、電源が切れるようにしておきます)

【例2】FM放送を聞きながら眠りにつき、 翌朝CDでめざめるには

- 1 おめざめタイマーでCDの演奏を予約する。(44 ページ)
- 2 [POWER] で電源を入れる。
- 3 選局し、好みの音量にする。
- 4 おやすみタイマーで、電源の切れる時間を設定する。(47 ページ)

お知らせ

- 常におやすみタイマーが優先しますので、予約時間が重ならないようにしてください。
- おめざめタイマーと留守録タイマーを組み合わせることはできません。

表示を切り換える

【DISP】をポンと押す

押すたびに、ソース(音源)や動作状態によって、表示が次のように切り換わります。

MD			
停止			
ディスクの タイトル (上段) ①	→	タイトルス クロール②	→
		残り時間③	→
			時刻表示④
TOC表示 → TOC表示 → TOC表示 → TOC表示 (下段)			
再生			
曲のタイトル	→	タイトルス クロール	→
		曲の残り時間	→
			時刻表示
曲の再生経過 時間	→	曲の再生経過 時間	→
		曲の再生経過 時間	→
			曲の再生経過 時間
録音(マイク)			
録音表示	→	残り時間	→
			時刻表示
曲の録音経過 時間	→	曲の録音経過 時間	→
			曲の録音経過 時間
CD			
停止			
ディスクの タイトル	→	MDの残り 時間	→
		MDのTOC 表示	→
			時刻表示
CDのTOC 表示	→	CDのTOC 表示	→
		CDのTOC 表示	→
			CDのTOC 表示
演奏			
ディスクの タイトル	→	曲の残り時間	→
		MDのTOC 表示	→
			時刻表示
曲の演奏経過 時間	→	曲の演奏経過 時間	→
		曲の演奏経過 時間	→
			曲の演奏経過 時間
録音			
ディスクの タイトル	→	MDの残り 時間	→
		MDの曲数と 録音経過時間	→
			時刻表示
曲の演奏経過 時間	→	曲の残り時間	→
		曲の演奏経過 時間	→
			曲の演奏経過 時間

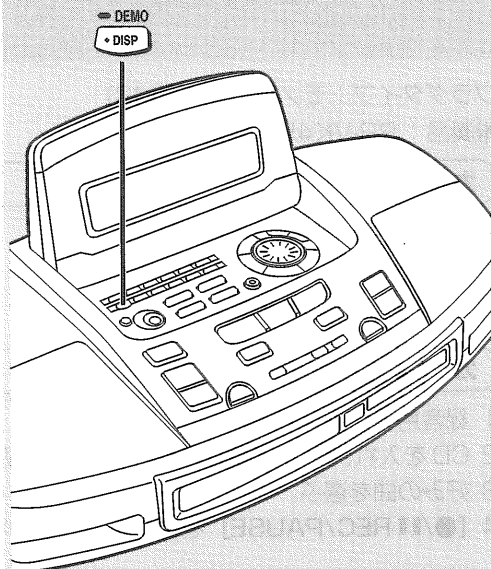

ラジオ				
受信				
放送局名	→ MDの残り時間	→ MDのTOC表示	→ 時刻表示	
受信周波数	→ 受信周波数	→ 受信周波数	→ 受信周波数	
録音				
放送局名	→ MDの残り時間	→ MDの曲数と録音経過時間	→ 時刻表示	
受信周波数	→ 受信周波数	→ 受信周波数	→ 受信周波数	
外部機器				
再生				
入力レベル	→ MDの残り時間	→ MDのTOC表示	→ 時刻表示	
録音モード	→ 録音モード	→ 録音モード	→ 録音モード	
録音				
録音表示	→ MDの残り時間	→ MDの曲数と録音経過時間	→ 時刻表示	
録音モード	→ 録音モード	→ 録音モード	→ 録音モード	

お知らせ

- MDのタイトルスクロールは、16文字以上入力している場合に限りません。
- MDの残り時間は、録音用MDの場合に限り、表示されます。また、録音用MDであっても、誤消去防止つまみが開いた状態では表示されません。
- MDの録音曲数が254曲の場合、MDの残り時間表示は“0:00”になります。

例) MDソースで停止状態の場合

①

(上段) My Best JAZZ Se
(下段) M D 20 47:44

↓

②

JAZZ Selection
M D 20 47:44

↓

③

M D Rem 27:14
M D 20 47:44

↓

④

CLOCK 16:20
M D 20 47:44

マイクを使う^A

操作前に

プラグタイプ：モノラルミニ（M3）

推奨品：RP-VK45（別売り）

カラオケを楽しむ

- 1 音量を下げてマイクを接続する。
- 2 CD やラジオ、MD を再生する。
- 3 カラオケを始め、音量を調整する。

カラオケを録音する（CD のとき）

- 1 録音用 MD を入れる。
- 2 CD を入れ、【□ (CD)】 を押して CD に切り換える。
- 3 好みの曲を選ぶ。
- 4 【●/|| REC/PAUSE】 を押してカラオケを始める。

本機を拡声器として使う

- 1 マイクを接続し、マイクのつまみを ON にする。
- 2 【□ (MD)】 を押して、MD に切り換える。
- 3 【VOLUME (+ または -)】 で本体の音量を調整する。

マイクから録音する

- 1 録音用 MD を入れる。
- 2 【□ (MD)】 を押して、MD に切り換える。
- 3 【●/|| REC/PAUSE】 を押す。

お知らせ

- 音声多重 CD を使っても、歌手の声を消すことはできません。
- マイクを使用中ハウリング（ピーという音）が起きたら、マイクをスピーカーから離すか、音量を下げてください。

再生

（音質／音場）

録音

編集／タイトル

タイマー

その他の機能

参考

A

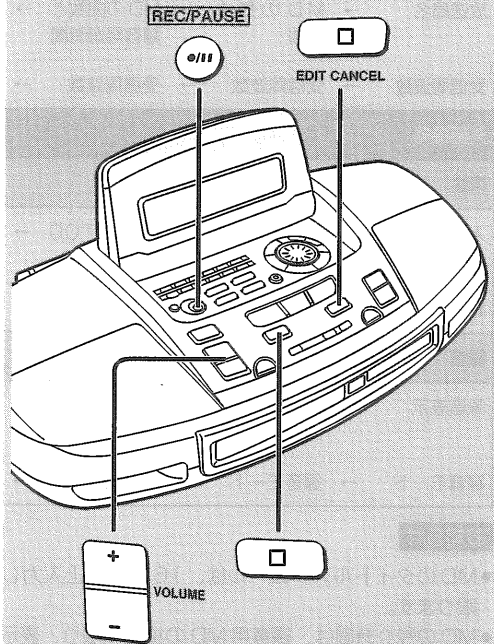
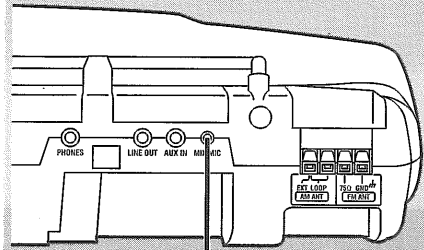

B

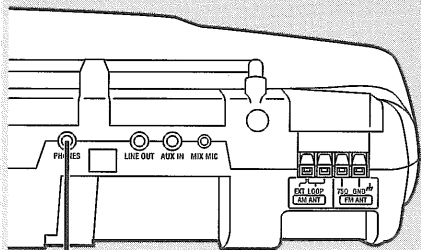

PHONES

ヘッドホンで聞く^B

- 接続するときは、音量を下げてください。
- 耳を刺激するような大きな音量で長時間聞くことは避けてください。

プラグタイプ：ステレオミニ（M3）

推奨品：ステレオヘッドホン（別売り）

品番：RP-HT400

他の機器と組み合わせて使う

他の機器を楽しむ

1 [AUX] を押す

自動的に電源が入ります。

2 外部機器で再生を始める

本機から他の機器に録音する

1 外部機器で録音を始める

2 本機でソースの再生を始める

他の機器から本機に録音する **A**

1 [AUX] を押して 録音方法を選ぶ

押すたびに SYNCHRO → MANUAL

SYNCHRO : 音の始めを検知して、自動的に録音を始めるとき (CD/MD などのデジタルソースにお使いください。自動で曲番がつかます)

MANUAL : 普通に録音するとき

2 [AUX LEVEL] を押して レベルを設定する

押すたびに NORMAL → HIGH

HIGH : ポータブル MD など、出力レベルの低い機器から録音するとき

NORMAL : 上記以外の機器から録音するとき

3 [●/|| REC/PAUSE] を押す

シンクロ録音時 : 録音待機状態になります。

マニュアル録音時 : 録音が始まります。

4 外部機器で再生を始める

シンクロ録音時 : 音の始めから自動的に録音を始めます。

録音を止めるには

[□ (MD)] を押す。

シンクロ録音時のお知らせ

- 録音待機中に [●/|| REC/PAUSE] を押しても、録音を始めることはできません。録音中に、一時停止することもできません。
- 無音に近い部分のある曲やノイズのある曲、テープなど曲間ノイズの多いソースでは、正しく動作しないことがあります。
- 録音待機中に MD を取り出すことはできません。[□ (MD)] で録音待機状態を解除してから取り出してください。
- ソース (音源) に約 3 秒以上の無音部があると、本機は自動的に録音待機状態になり、曲番がつかます。
- マイクからの入力はできません。
- [DIVIDE] ボタンを押しても受けつけません。

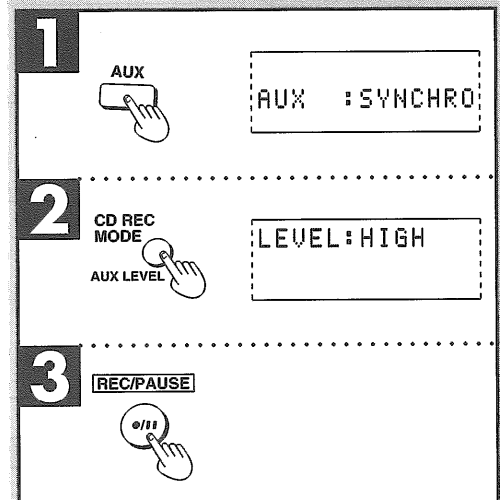
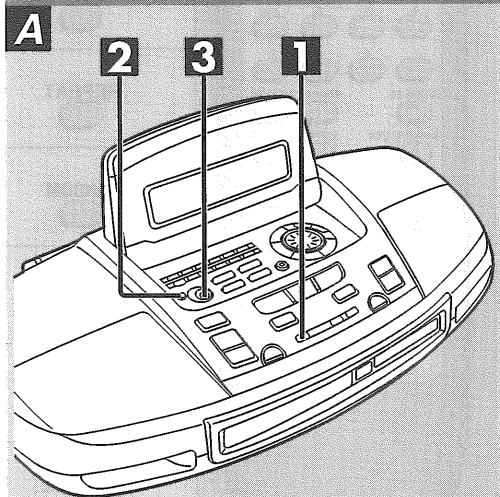
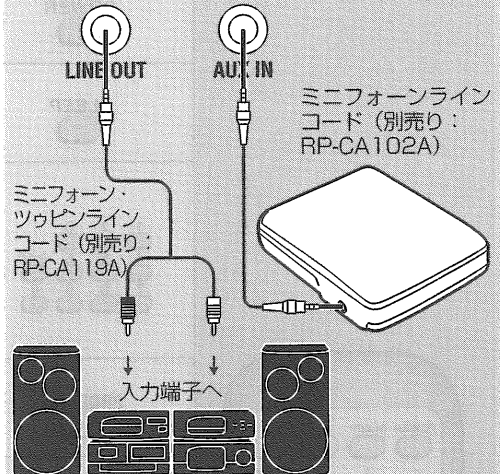
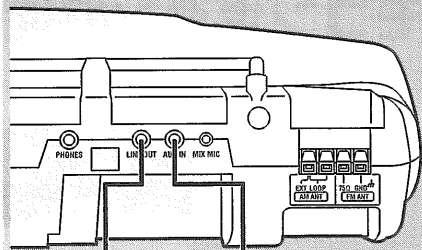

操作前に

再生 (音質/音場)

録音













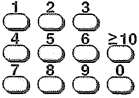

編集/タイトル

タイマー

その他の機能

参考

リモコンボタン機能一覧表 (●数字は参照ページを表します)

リモコンボタン	ソース (音源)	
	MD	CD
POWER 	電源の入/切 18	
SLEEP 	おやすみタイマーの設定と入/切 47	
1 2 3 4 5 6 ≥10 7 8 9 0 	曲番の選択 19 21	
PROGRAM 	予約再生モード 20 22	
PRESET EQ 	音質効果の選択と入/切 27	
REPEAT 	くり返し再生モード 19 21	
RANDOM 	順不同再生モード 19 21	
S.VIRTUALIZER 	音場効果の入/切 27	
SCROLL 	ディスクタイトルと曲名のスクロール表示 43	(オートCD録音時) 録音できない曲をスクロール表示 31
DISPLAY 	表示の切換 43	
	再生と一時停止 (電源オフ時はワンタッチプレイ) 15 17	
	入力切換と停止 14 16	
	●早送り/早戻し (サーチ) 14 ~ 17 ●前後へのとび越し (スキップ) 14 ~ 17	
CLOSE OPEN 	コブラトップの開閉 13	
- VOLUME + 	音量の調整 14 16	

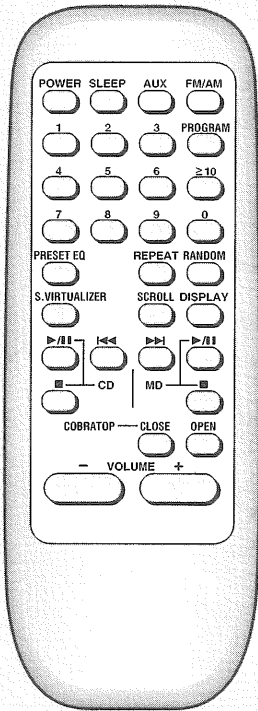

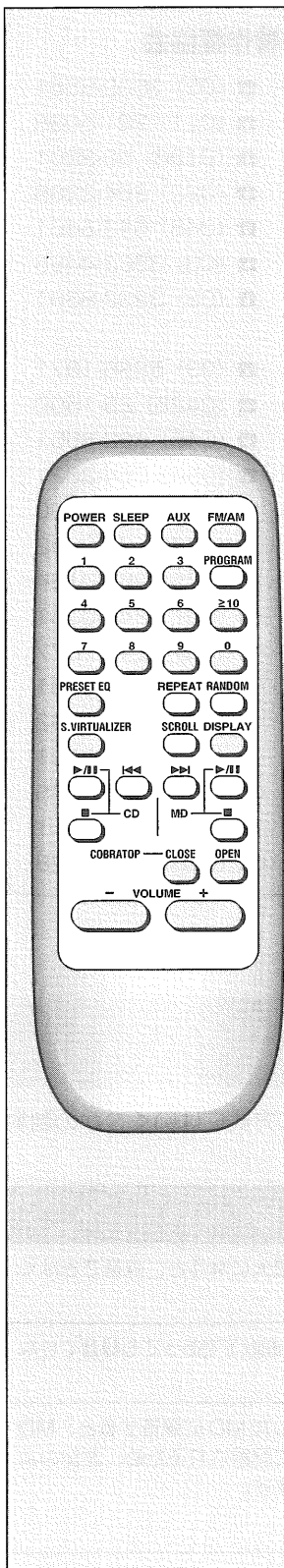

リモコンボタン	ソース (音源)	ラジオ	その他の機器
POWER		電源の入/切 ⑬	_____
SLEEP		おやすみタイマーの設定と入/切 ⑭	_____
AUX		_____	外部入力への切換 ⑮
FM/AM		バンドの切換 ⑯ (電源オフ時はワンタッチプレイ)	_____
1 2 3 4 5 6 ≥10 7 8 9 0		記憶させた放送局の選択 ⑰	_____
PRESET EQ		音質効果の選択と入/切 ⑱	_____
S.VIRTUALIZER		音場効果の入/切 ⑲	_____
DISPLAY		表示の切換 ⑳	_____
CLOSE OPEN		コブラトップの開閉 ㉑	_____
- VOLUME +		音量の調整 ㉒	_____

著作権について

操作前に

あなたが録音したものは、個人として楽しむなどのほかは、著作権法上、権利者に無断で使用できません。

なお、この商品の価格には、著作権法の定めにより、私的録音補償金が含まれております。

お問い合わせ先

(社) 私的録音補償金管理協会

☎03-5353-0336

再生 (音質/音場)

- 放送やレコード、その他の録音物（ミュージックテープ、カラオケテープなど）の音楽作品は、音楽の歌詞、楽曲などと同じく、著作権法により保護されています。
- 従って、それらから録音したMDを、売ったり、配ったり、譲ったり、貸したりする場合、および営利（店のBGMなど）のために使用する場合には、著作権法上、権利者の許諾が必要です。
- 使用条件は、場合によって異なりますので、詳しい内容や申請、その他の手続きについては、「日本音楽著作権協会」（JASRAC）の本部、または、最寄りの支部にお尋ねください。

録音

編集/タイトル

本機はドルビーラボラトリーズライセンスングコーポレーションの米国及び外国特許に基づく許諾製品です。

タイマー

MDの制約について

MDは、カセットテープやDATとは異なる方式で情報を記録しています。この方式にはいくつかの制約があるため、次のような症状の出ることがあります。

その他の機能

参考

症状	原因
曲数や録音時間が最大ではないのに“UTOO FULL”が表示される。	録音時間に関係なく、曲数が最大になると、録音できなくなります。（最大曲数 254 曲） 録音のしかたによっては、254 曲以下であっても録音できないことがあります。
コンバイン/ディバイド機能が使えないことがある。	部分録音/部分消去をくり返したMDに録音すると、MD上のデータとしては分断されて記録されるため、左記のようなことが起こる場合があります。
曲を消しても残り時間が増えない。	
早送り/早戻しすると、音の途切れることがある。	
録音した時間と残り時間を足しても、MDの最大録音時間にならない。	MDは、2秒以下の音声を録音する場合でも、約2秒間の領域を使用するため、残り時間より実際に録音できる時間が少なくなります。

日本音楽著作権協会

- 本部 …………… ☎ (03) 3502-6551
- 北海道支部 …………… ☎ (011) 221-5088
- 盛岡支部 …………… ☎ (0196) 52-3201
- 仙台支部 …………… ☎ (022) 264-2266
- 大宮支部 …………… ☎ (048) 643-5461
- 東京支部 …………… ☎ (03) 3562-4455
- 西東京支部 …………… ☎ (03) 3232-8301
- 東京イベント・コンサート支部 …………… ☎ (03) 5286-1671
- 立川支部 …………… ☎ (0425) 29-1500
- 横浜支部 …………… ☎ (045) 662-6551
- 静岡支部 …………… ☎ (054) 254-2621
- 中部支部 …………… ☎ (052) 583-7590
- 北陸支部 …………… ☎ (0762) 21-3602
- 京都支部 …………… ☎ (075) 251-0134
- 大阪支部 …………… ☎ (06) 244-0351
- 大阪北支部 …………… ☎ (06) 244-7077
- 神戸支部 …………… ☎ (078) 322-0561
- 中国支部 …………… ☎ (082) 249-6362
- 四国支部 …………… ☎ (0878) 21-9191
- 九州支部 …………… ☎ (092) 441-2285
- 鹿児島支部 …………… ☎ (0992) 24-6211
- 那覇支部 …………… ☎ (098) 863-1228

CD について



のマークが入ったものをご使用ください。

ただし、ハート型や八角形など、特殊形状のCDはご使用にならないでください。(機器の故障の原因となります。)

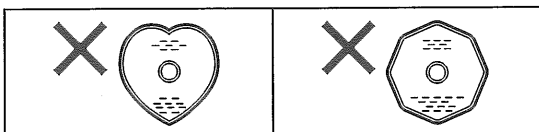

入れかた

ラベル面を上にして、上から押さえて入れる



持ちかた



演奏面には触れない

汚れたときは

水を含ませた柔らかい布でふき、後は空ぶきしてください。

演奏面

(光っている面)

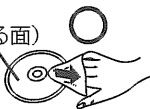

内側から外側へ

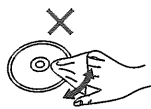

露がついたら

急に暖かい室内に持ち込んだときなど、露がついた場合は、乾いた柔らかい布でふいてください。

取扱上のお願

CDそのものの破損の原因となる他、機器の故障の原因ともなりますので、次のことをご守りください。

- 鉛筆やボールペンなどで字を書かない
- レコードクリーナーやシンナー、ベンジン、アルコールでふかない
- 紙やシールを貼らない
(セロハンテープやレンタルCDのラベルなどの糊がはみ出したり、はがしたあとがあるものは使わないでください。)
- 傷付き防止用のプロテクターなど当社指定外の市販品は使わない

保管しておくとき

次のような場所は避けてください。

- 直接日光の当たるところ
- 湿気やホコリの多いところ
- 暖房器具の熱が直接当たるところ

MD 操作中に異常が発生したときは

録音・編集中に、万一、“UTOOC Writing”の点滅表示が消えないなどの不具合が発生した場合、[ENTER、PROGRAM] を押しながら、[AUX] を押してください。

強制的に電源が切れます。

“UTOOC Writing”が点滅→消灯するまえに電源が切れた場合、そのときの録音・編集結果はディスクに記録されていません。

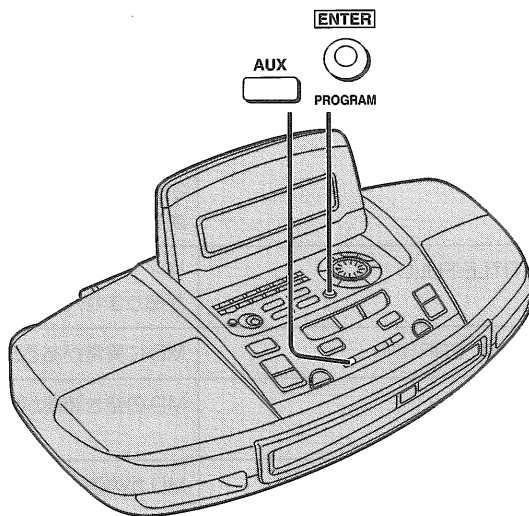

お手入れ

本体・リモコン表面のお手入れ

柔らかい布でふいてください。汚れがひどいときは、水か石けん水を含ませた布でふき、後は空ぶきをしてください。

- 化学ぞうきんを使うときは、その説明をご覧ください。
- アルコールやシンナーは使わないでください。

CD レンズのお手入れ

CD部に内蔵されているレンズにほこりや指紋などが付くと音が飛んだり、正しく動作しなくなります。このことを防ぐため、定期的なお手入れをおすすめします。

推奨品：CD レンズクリーナー (RP-CL400、別売り)

操作前に

再生

(音質/音場)

録音

編集/タイトル

タイマー

その他の機能

参考

MD 操作中にこんな表示が出たときは

表示	意味	処置
BLANK DISC	録音されていないMDが入っています。	新しく録音するとき以外は、録音済みのMDに取りかえてください。
TRACK PROTECTED/CAN NOT COMBINE	コンバインできない曲をつなごうとしました。	MDのシステム上の制約です。
CAN NOT COMBINE	1曲目をコンバインしようとした。	2曲目以降を選択してください。
CAN NOT EDIT	他の機器で101文字以上のタイトルをつけたMDを、本機でタイトル編集しようとした。	タイトル編集できません。編集した機器で文字数の少ないタイトルにつけなおしてください。
UTOC FULL	254曲入っているMDで曲をディバイドしようとした。	MDのシステム上の制約です。
	254曲入っているMDに録音しようとした。	
TITLE FULL	タイトルを書き込めるだけの領域の空きがありません。	不要なタイトルを消去するか、タイトルを短くしてください。
DISC ERROR	MDに異常があるか、損傷しています。	MDを取りかえてください。
DISC FULL	MDの空き時間が足りません。	不要な曲を消去するか、新しい録音用MDに取りかえてください。
DISC PROTECTED	MDが誤消去防止状態になっています。	録音・編集するには、MDの誤消去防止つまみを閉じた状態にしてください。
NO DISC	MDが入っていません。	MDを入れてください。
Playback DISC	再生専用MDを録音・編集しようとした。	録音用MDに取りかえてください。
TOC Reading	MDのTOC情報を読み込んでいます。	録音時は、表示パネルのTOC Reading表示の消灯後に操作してください。
TRACK PROTECTED	曲にプロテクト（保護）がかかっています。	消去できません。プロテクトをかけた機器でプロテクトを解除して、消去してください。（本機では、全消去のみ可能です。）
EJECT ERROR	MDを出し入れしたとき、異常が発生しました。	自動的に電源が切れますので、MDをいったん抜いて、電源を入れ、操作しなおしてください。
LOAD ERROR		
EMERGENCY STOP	録音中に異常が発生しました。	[□ (MD)] ボタンでいったん停止してから操作し直してください。
F26	MDの読み取りに問題のある可能性があります。	電源を切/入したあと、MDを入れなおしてください。それでも表示が消えないときは、販売店にご相談ください。
F22	メカニズムが故障しています。	販売店にご相談ください。

操作前に

再生

(音質/音場)

録音

編集/タイトル

タイマー

その他の機能

参考

故障かな!?

修理を依頼される前に、この表で症状を確かめてください。これらの処置をしても直らない場合や、この表以外の症状は、お買い上げの販売店にご相談ください。

	こんなときは	ここをご確認ください	処置 (参照ページ)
共通	“ERROR” が表示された。	誤った操作をしていませんか。	説明書を読んで操作し直す。
	“---:---” が点灯している。	<ul style="list-style-type: none"> ● 電源コードをコンセントに接続したばかりではありませんか。 ● 停電がありませんでしたか。 	時計を合わせる。(13)
CD	演奏が始まらない。曲数などの表示が出ない。	CD が表裏逆に入っていませんか。	文字のある面を上にして入れる。(17)
		寒いところから急に暖かいところに持ってきたなど、急激な温度差がありませんでしたか。	レンズ部の露付きが考えられます。約1時間待ってから使用する。
	特定の個所が正しく演奏されない。	CD が汚れていませんか。	柔らかい布でふく。(55)
		CD に傷がありませんか。	CD を取り換える。
MD	MD を入れても、自動的に引き込まれない。MD を入れるのに、かなりの力がいる。	前回 MD を取り出すとき、排出中の MD に手を添えませんでしたか。	電源を入れなおす。
	再生できない。	MD が入っていますか。	MD を入れる。(15)
		録音した MD が入っていますか。	曲の入っている MD に入れかえる。(14, 15)
	再生が始まらない。曲数などの表示が出ない。	寒いところから急に暖かいところに持ってきたなど、急激な温度差がありませんでしたか。	レンズ部の露付きが考えられます。約1時間待ってから使用する。
	録音できない。	再生専用 MD が入っていませんか。	録音用 MD に取りかえる。(28)
		誤消去防止状態になっていませんか。	MD の誤消去防止つまみを閉じる。(28)
ディスクのタイトルや曲名が出なかったり、表示が途切れたりする。	MD に記録できる文字数 (英数記号で最大1792文字。カナは約その半分) を超えていませんか。	文字数の少ないタイトルにつけ直す。(42)	
ラジオ	AM 放送が、うまく受信できない。	付属の AM アンテナを接続していますか。	AM アンテナを接続し、アンテナの向きを調整する。(10)
	雑音が多く、うまく選局できない。	アンテナの向きなどが悪くありませんか。	アンテナを調整してみる。(10)
	雑音が入る。	他の機器のリモコンを近くで使っていますか。	リモコンを離す。
		テレビと同時に使用していませんか。	テレビから離す。またはテレビの電源を切る。
タイマー	予約時刻になっても動作しない。	電源が入っていませんか。(おめざめ、留守録タイマー)	動作を設定したあと、電源を切る。(44, 46)
		表示 (⊙PLAY、⊙REC、SLEEP) が点灯していますか。	点灯させる。(44~47)

操作前に

再生

(音質/音場)

録音

編集/タイトル

タイマー

その他の機能

参考

保証とアフターサービス

(よくお読みください)

修理・お取り扱い・お手入れ

などのご相談は…

まず、お買い上げの販売店へ
お申し付けください

転居や贈答品などでお困りの場合は…

- 修理は、サービス会社・販売会社の「修理相談窓口」へ!
- その他のお問い合わせは、「お客様ご相談センター」へ!

■保証書(別添付)

必ず、お買い上げの販売店からお買い上げ日・販売店名などの記入をお確かめのうえ受け取り、よくお読みのあと、保存してください。

保証期間：お買い上げ日から1年間

修理を依頼される時

57ページの表に従ってご確認のあと、直らないときは、まず電源プラグを抜いて、お買い上げの販売店へご連絡ください(下のサービス伝言カードをご利用になると便利です)。

●保証期間中は

保証書の規定に従って、お買い上げの販売店が修理させていただきますので、恐れ入りますが、製品に保証書を添えてご持参ください。

●保証期間が過ぎているときは

修理すれば使用できる製品については、ご希望により有料で修理させていただきます。当社は、本機の補修用性能部品を、製造打ち切り後8年間保有しています。

注) 性能部品とは、その製品の機能を維持するために必要な部品です。

(切り取ってご利用ください)

<サービス伝言カード>

修理をご依頼になるときに、必要事項をご記入のうえ、お買い上げの販売店にお持ちください。

(ふりがな) お名前			
ご住所			
ご連絡先	電話 () -		
商品名	パーソナルMDシステム	品番	RX-MDX1
ご購入日		ご依頼日	

故障または異常の内容

(このような場所で、…していたとき、こんな故障になった)

※私の希望修理代金は _____ 円までです

お客様ご相談センター

0120-878-365

パナは 365日

フリーダイヤル(料金無料)

365日/受付9時~20時

International Customer Care Center

海外ご相談センター

Consultation about products of specifications (export models, overseas production models and tourist models)
海外仕様商品(輸出商品・海外生産品・ツーリスト製品)についてのご相談は....

TOKYO ☎ (03)3256-5444
AKIHABARA
1-8-1 Sotokanda Chiyoda-ku Tokyo

OSAKA ☎ (06)645-8787
NIPPOMBASHI
4-10-2 Nippombashi Naniwa-ku Osaka

所在地、電話番号が変更になることがありますので、あらかじめご了承ください。

0996

操作前に

再生

(音質/音場)

録音

編集/タイトル

タイマー

その他の機能

参考

修理ご相談窓口

北海道地区

札幌 ☎ (011)894-1251 札幌市厚別区厚別南 2丁目17-7	帯広 ☎ (0155)33-8477 帯広市西19条南 1丁目7-11
旭川 ☎ (0166)31-6151 旭川市2条通21丁目 左1号	函館 ☎ (0138)53-7107 函館市山の手1丁目 1-15

東北地区

青森 ☎ (0177)39-9712 青森市大字ハッ役 字矢作1-37	宮城 ☎ (022)375-2512 仙台市泉区市名坂 字清水端59-2
秋田 ☎ (0188)26-1600 秋田市御所野湯本 2丁目1-2	山形 ☎ (0236)41-8100 山形市流通センター 3丁目12-2
岩手 ☎ (0196)39-5120 盛岡市羽場13地割 30-3	福島 ☎ (0243)34-1301 福島県安達郡本宮町 字南ノ内65

首都圏地区

栃木 ☎ (028)632-8450 宇都宮市中央1丁目 8-13	柏 ☎ (0471)63-8905 柏市北柏1丁目6-6
群馬 ☎ (0273)52-1217 高崎市秋原町冲中 205-18	東京 ☎ (03)5477-9780 東京都世田谷区経堂 5丁目26-8
両毛 ☎ (0276)25-6870 太田市東新町244-1	山梨 ☎ (0552)22-5171 甲府市下飯田2丁目 1-27
水戸 ☎ (029)225-0119 水戸市柳町309-2	神奈川 ☎ (045)847-9720 横浜市港南区日野 5丁目3-16
つくば ☎ (0298)55-7860 つくば市梅園2丁目 1-13	新潟 ☎ (025)286-0171 新潟市東1丁目 8-14
埼玉 ☎ (048)728-8960 桶川市赤堀2丁目 4-2	佐渡 ☎ (0259)23-2898 両津市秋津字境 108-1
千葉 ☎ (043)251-3537 千葉市稲毛区園生町 369-1	長岡 ☎ (0258)28-2111 長岡市寺島町308-12
船橋 ☎ (0473)34-5111 船橋市本中山6丁目 11-7	上越 ☎ (0255)44-6871 上越市大字藤野新田 字大割353-3

中部地区

石川 ☎ (0762)94-2683 石川県石川郡野々市町 稲荷3丁目80	愛知 ☎ (052)614-3136 名古屋市南区 西又兵衛町3丁目48
富山 ☎ (0764)32-8705 富山市寺島1298	岐阜 ☎ (058)323-6010 岐阜県本巣郡北方町 高屋太子2丁目30
福井 ☎ (0776)54-5606 福井市開発4丁目112	高山 ☎ (0577)33-0613 高山市花岡町3丁目 82
長野 ☎ (0263)58-0073 松本市大字笹賀 7600-7	三重 ☎ (0592)55-1380 久居市森町字北谷 1920-3
静岡 ☎ (054)287-9000 静岡市西島765	

近畿地区

滋賀 ☎ (0775)82-5021 守山市勝部町260	奈良 ☎ (07435)9-2770 大和郡山市椎木町 404-2
京都 ☎ (075)672-9636 京都市南区 上鳥羽石橋町20-1	和歌山 ☎ (0734)75-1311 和歌山市中島499-1
大阪 ☎ (06)359-6225 大阪市北区本庄西 1丁目1-7	兵庫 ☎ (078)272-6645 神戸市中央区 琴ノ緒町3丁目2-6

中国地区

鳥取 ☎ (0857)26-9695 鳥取市安長295-1	浜田 ☎ (0855)22-6629 浜田市下府町 327-93
米子 ☎ (0859)34-2129 米子市米原4丁目 2-33	岡山 ☎ (086)292-1162 岡山東区窪郡早島町 矢尾807
松江 ☎ (0852)23-1128 松江市西津田2丁目 10-19	広島 ☎ (082)295-5011 広島市西区南観音 8丁目13-20
出雲 ☎ (0853)21-3133 出雲市渡橋町416	山口 ☎ (0839)89-4445 山口市大字佐山 1120-1

四国地区

香川 ☎ (0878)74-6200 香川県綾歌郡 国分寺町新名663-1	高知 ☎ (0888)66-3142 南国市岡豊町中島 331-1
徳島 ☎ (0886)98-1125 徳島県板野郡北島町 鯛浜字かや108	愛媛 ☎ (089)971-2144 松山市土居田町 750-2

九州地区

福岡 ☎ (092)593-9036 春日市春日公園 3丁目48	熊本 ☎ (096)367-6067 熊本市健軍本町12-3
佐賀 ☎ (0952)26-9151 佐賀市本庄町 大字本庄896-2	天草 ☎ (0969)22-3125 本渡市港町18-11
長崎 ☎ (0958)30-1658 長崎市東町1949-1	鹿児島 ☎ (099)250-5657 鹿児島市与次郎 1丁目7-36
大分 ☎ (0975)56-3815 大分市萩原4丁目 8-35	大島 ☎ (0997)53-5101 名瀬市矢之脇町 10-15
宮崎 ☎ (0985)85-6530 宮崎県宮崎郡清武町 下加納336-2	

沖縄地区

沖縄 ☎ (098)877-1207	浦添市城間4丁目23-11
--------------------	---------------

主な仕様

ラジオ

受信周波数
 FM : 76.0 - 90.0MHz (TV : 1ch - 3ch)
 AM : 522 - 1629kHz (9kHzステップ)

MDデッキ

記録方式 : 磁界変調オーバーライト方式
 読み取り方式 : 半導体レーザー (λ = 780nm) による非接触光学式
 サンプリング周波数 : 44.1kHz
 圧縮/伸張方式 : ATRAC方式
 チャンネル数 : 2チャンネル (ステレオ)
 ワウ・フラッター : 測定限界以下

CDプレイヤー

標準化周波数 : 44.1kHz
 復号化 : 16ビット直線
 光源 : 半導体レーザー (波長780nm)
 チャンネル数 : 2チャンネル (ステレオ)
 ワウ・フラッター : 測定限界以下
 DAコンバーター : MASH※ (1ビットDAC)

リモコン

電源 : DC3V (単3形乾電池2個)
 電池持続時間 : 約1年間 (ナショナル乾電池ネオ(黒) R6PU使用時)
 最大外形寸法 (幅×高さ×奥行き) : 54.5×150×25.3mm (EIAJ)
 質量 : 約100g (乾電池を含む)

時計/メモリー

電源 : DC6V (単3形乾電池4個)
 電池持続時間 : 約1年間 (別売り: ナショナル乾電池ネオ(黒) R6PU使用時)

共通

スピーカー : 8cm/3Ω2個
 入力端子
 MIX MIC : モノラル (M3)
 適合マイクインピーダンス : 200 - 600Ω
 AUX IN : ステレオ (M3)
 出力端子
 LINE OUT : ステレオ (M3)
 PHONES : ステレオミニ (M3)
 実用最大出力 : 5W + 5W (EIAJ)
 電源 : AC100V、50/60Hz
 消費電力 : AC35W
 最大外形寸法 (幅×高さ×奥行き) : 540×145×260mm (EIAJ)
 コブラトップ「開」時の高さ : 230mm
 質量 : 約4.9kg (乾電池なし)
 約5.0kg (乾電池を含む)

注) • 乾電池持続時間は使用条件によって短くなる場合があります。
 • この仕様は、性能向上のため変更することがあります。

※ MASHはNTTの登録商標です。

電源スイッチ「切」時の消費電力…約7W

音のエチケット

楽しい音楽も時と場所によっては気になるものです。特に静かな夜間には窓を閉めたり、ヘッドホンをご使用にするのも一つの方法です。



音のエチケット
シンボルマーク

愛情点検

長年ご使用の本機の点検を!



このような症状は
ありませんか

- ・煙が出たり、異常なおいや音がする
- ・音が出ないことがある
- ・正常に動作しないことがある
- ・商品に破損した部分がある
- ・その他の異常や故障がある

このような症状の時は使用を中止し、故障や事故の防止のために、必ず販売店に点検をご相談ください。

便利メモ (おぼえのため、記入されると便利です。)

販売店名	☎ () -	お買い上げ日	年 月 日
お客様 ご相談窓口	☎ () -	品 番	RX-MDX1

松下電器産業株式会社 オーディオ事業部
 〒571 大阪府門真市松生町1番4号

RQT3938-1S
 F0197B2057 (D)